

auto club

150
NUMERO

Ejemplar sin cargo. Exclusivo para socios del Automóvil Club Argentino.
Prohibida su venta. Año XXXV. N° 150 - Julio 1996



EN CADA LUGAR Y EN TODO MOMENTO
RUTA NACIONAL 3
ENTRE RIO GRANDE Y USHUAIA
(TIERRA DEL FUEGO)



IDENTIFIQUESE CON SU CLUB:

EN EL INTERIOR DE ESTE NUMERO

ENCONTRARA DOS AUTOADHESIVOS

PARA SU AUTOMOVIL

MACHT

LA GIMNASIA ES SALUD!

LLAME YA!

☎ 824 7770

☎ 734 5471

1) NEW POWER GYM



Con este equipo Ud. podrá tener un completo gimnasio en su casa. Concebida para realizar 23 ejercicios que comprometen toda la musculatura del cuerpo. Robusto, totalmente desarmable, ocupa mínimo espacio, pudiendo ser plegado al terminar su uso fácilmente contra la pared. Medidas: largo 1.60 m., ancho 0.60 m. y alto 1.90 m. Posee: 1) Banco para piernas. 2) Columna con manubrio para dorsales, polea alta. 3) Polea baja con manubrio para remo y accesorio para glúteos y abductores. 4) Pectoralera con dos brazos con rodillos de apoyo. 5) Apoyos de barra. 6) Manubrio para trabajar brazos y hombros. 7) Asiento de inclinación variable. Puntos 1, 2, 4, 5, 6 y 7: todos estos implementos han sido diseñados con un sistema de regulación para que puedan ser utilizados por personas de distinta talla. Con este equipo recibirá un set compuesto por 14 discos recargables (70 kg.), una barra de 1.50 m. 2 mancuernas con las correspondientes pinzas trabadiscos, un manual de ejercicios y armado. Garantía: 6 meses.

Cód. 63 ACA
CONTADO EFECTIVO: U\$S 355.-

ó 12 cuotas de U\$S 39.-

2) MINI GYM



El producto que usa Jane Fonda en su método de Fitness Total. Ahora MACHT lo pone a su alcance. MINI GYM termina con la gimnasia aburrida. ¿Por qué? Ud. recibirá un dinámico y eficaz video de Fitness Total. Usando MINI GYM tres veces por semana, durante 15 minutos (duración del video) por sección, en muy poco tiempo logrará resultados sorprendentes, contorneando, reduciendo y embelleciendo todo su cuerpo en forma específica: glúteos, pectorales, brazos, espalda y piernas. Totalmente portátil puede ser guardado en cualquier placard, o transportado en el baúl de su auto. No lo piense más, ingrese ya al Fitness Total: una nueva concepción de gimnasia dinámica, la solución definitiva para su estética corporal. Garantía: 6 meses.



Cód. 47 ACA
CONTADO EFECTIVO: U\$S 191.-

ó 12 cuotas de U\$S 19,50.-

REGALO!



Con la compra de cualquiera de estos productos, le regalamos el fantástico y eficaz ABDOMINATOR.

GARANTIA: 6 MESES

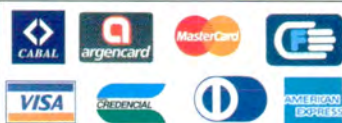

PRESTAMOS PERSONALES

+ GASTOS DE ENVIO

Nº1) Cód. 25 PLC U\$S 416.- PTF U\$S 510.- Nº2) Cód. 47 PLC U\$S 191.- PTF U\$S 234.- Nº3) Cód. 48 PLC U\$S 570.- PTF U\$S 696.- Nº4) Cód. 59 PLC U\$S 297.- PTF U\$S 360.-

3) NEW MULTIFUNCION



MODELO 1996



Supera ampliamente las virtudes del modelo 95, logrando mejoras sorprendentes en las distintas funciones, con una computadora que registra velocidad, tiempo, distancia y calorías. Rem Empuñadura móvil. Tres posiciones más de regulación de esfuerzo. Mayor amplitud en los brazos de los remos. Mayor distancia de desplazamiento del asiento móvil, permitiendo estir totalmente las piernas. Cinta: Montada sobre una superficie recta altamente deslizante, lo que permite un suave y estable desplazamiento, sistema utilizado en las cintas profesional (Mod. 95: plano curvo de discontinuo e inestable desplazamiento). Posee 2 regulaciones: una para estirar y alinear la cinta y otra que permite regular el esfuerzo por medio de tres regulaciones de altura. Cinta fabricada en material de alta resistencia y durabilidad similar a las cintas transportadoras. Bicicleta: Revolucionario trabajo de bicicleta en forma horizontal permitiendo un mejor desarrollo del tronco inferior. Distancia del asiento y del estuero regulable. Twister (Modelador de cintura) Su disco giratorio posibilita modelar su cintura con mínimo tiempo y esfuerzo. Garantía: 6 meses.

Cód. 48 ACA
CONTADO EFECTIVO: U\$S 570.- ó 12 cuotas de U\$S 58.-

4) RUNNING C/TWISTER



MACHT pone a su alcance una nueva cinta para correr de estructura robusta, provista de bar lateral envolvente de cómodo y seguro agarre, recubierto de goma antideslizable. Permite correr hacia adelante o hacia atrás. Suave y silencioso deslizamiento montado sobre rulemanos que permite caminar o correr a la velocidad deseada con sólo inclinar el ángulo de la cinta mediante un simple mecanismo. Tablero con computadora que registra velocidad, tiempo, distancia y calorías consumidos. Con Twister (Modelador de Cintura): su disco giratorio posibilita modelar su cintura con mínimo tiempo y esfuerzo. Transforma su energía negativo stress, en energía positiva. Manual de armado. Garantía: 6 meses.

Cód. 59 ACA
CONTADO EFECTIVO: U\$S 297.- ó 12 cuotas de U\$S 30.-

VENTA DIRECTA DE FABRICA: CENTRO: French 2792 esq. Agüero ☎ 824 7770

CASEROS: Avda. Mitre 5385 • Horario: Lunes a Viernes de 8.00 a 19.00 hs.

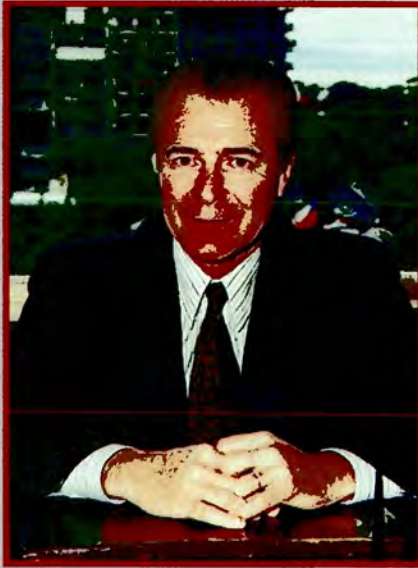

Es un hecho significativo para la Entidad, la edición del número 150 de la Revista Autoclub, que desde hace 35 años es el medio de comunicación con nuestros asociados. Merced a esta publicación, quienes tenemos la responsabilidad de conducir los destinos del Automóvil Club Argentino, hacemos llegar a nuestros consocios todas las informaciones sobre los diversos servicios que se prestan, desde los más tradicionales como el de Auxilio Mecánico, coberturas de seguro o planes en materia de excursiones turísticas, hasta los nuevos que se van incorporando, como la reciente facilidad que los habitantes de la Ciudad de Buenos Aires tienen, gracias al convenio celebrado con el señor Intendente Municipal para la renovación de los registros de conducir en la Sede Central de la Institución. No podemos dejar de señalar que la publicación de "AUTOCLUB" es un esfuerzo periodístico, ya que sus costos de producción y distribución son sumamente elevados, sin perjuicio de lo cual, cada número de la Revista llega en forma gratuita al domicilio de cada uno de nuestros asociados.

También creemos oportuno señalar que, pese a los difíciles momentos que se viven desde el punto de vista económico, ha resultado todo un éxito la reciente campaña de adhesión de socios sin cuota de ingreso, ya que más de 55.000 nuevos adherentes se han incorporado en los últimos meses a la Entidad. Este hecho, de por sí trascendente, permite mantener un Club absolutamente saneado, con realización de numerosas obras de infraestructura en nuestras unidades serviciales diseminadas por todo el país, como así también la adquisición de modernos equipos de auxilio para la mejor atención servicial de nuestros socios.

Fruto de la política austera en los gastos, pero que no impide la realización de aquellas obras y adquisiciones, es que las cifras provisorias del balance del ejercicio '95/96 arrojan un resultado sumamente satisfactorio ya que, sin perjuicio de las verificaciones técnicas y reglamentarias correspondientes, puede determinarse que existe un superavit que ha superado considerablemente el ya predeterminado en el presupuesto de gastos y recursos previsto para dicho ejercicio. Asimismo, cabe señalar que, conforme a lo aprobado por la Honorable Asamblea de Delegados en su última sesión, el presupuesto para el período '96/97 también prevee un resultado que supera el millón de pesos.

Debemos acotar, por último, que estos logros económicos se han obtenido pese a haberse producido una importantísima rebaja en las cuotas sociales de las categorías más gravosas y de incorporarse 10.000 socios a la categoría de vitalicio, que en el próximo ejercicio alcanzará -debido a la ampliación del cupo en 5.000 asociados más- la cuantiosa cifra de 50.000 socios correspondientes a la misma.

Finalmente es digno de señalar que en los próximos días el Automóvil Club Argentino, organizará y fiscalizará el Campeonato del Mundo de Rally que se realizará en la Provincia de Córdoba y a su término se efectuará en Buenos Aires, en la sede de nuestra Institución, el Congreso sobre temas vinculados a los Automóviles Clubes de América que presidirá el Presidente de la Federación Internacional del Automóvil, Dr. Max Mosley con la asistencia de presidentes y representantes de distintos Automóviles Clubes de dichas entidades y de distintas Federaciones de automovilismo deportivo.

Con este accionar, quienes desde hace 11 años tenemos la responsabilidad de ejercer la conducción de esta Institución, por decisión de los señores asociados, creemos estar cumpliendo fiel y eficientemente el mandato que nos fuera delegado, en beneficio de la Entidad y del País.

César C. Carman
Presidente

COMISION DIRECTIVA

PRESIDENTE

Sr. César C. Carman

VICEPRESIDENTE 1º

Dr. Carlos A. Vaquer

VICEPRESIDENTE 2º

Dr. Juan M. Sandberg Haedo

SECRETARIO

Sr. Eduardo Tarraubella

TESORERO

Dr. Aníbal R. Forchieri

PROSECRETARIO

Sr. Domingo Cutuli

PROTESORERO

Ing. Rafael V. Sierra

VOCALES TITULARES

Sr. Jaime Bernasconi

Sr. Elvio Colombo

Ing. Jaime E. Portnoy

Sr. Antonio F. Rando

Esc. Norberto T. V. Soler

Ing. Carlos García Remohí

Sr. Juan M. Storni

Dr. Mario G. Montani

Sr. Jorge E. Revello

Dr. Alfredo Ottonello

Sr. Roberto F. Marmolejo

Sr. Eugenio Palacios

VOCALES SUPLENTES

Sr. Rogelio Arias

Gral. Brig. (R) Artemio O. Barreiro

Dr. Juan Balestra

Cont. Ramón A. Boo

Tte. Cnel. (R) Francisco Zabalo

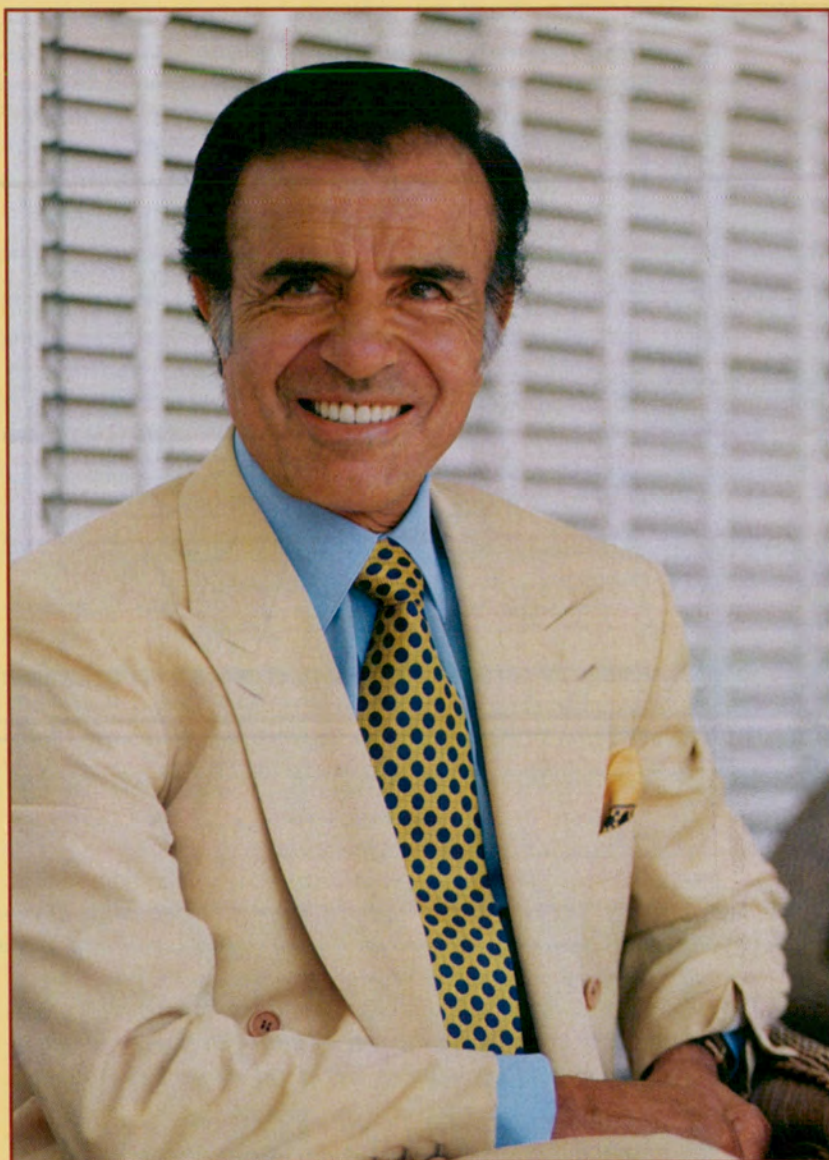

*Entrevista con el
SR. PRESIDENTE DE LA NACION
DR. CARLOS SAUL MENEM
con motivo de la edición
Nº 150 de Autoclub*

-Autoclub se edita desde 1961 y ésta es su edición número 150. Al respecto, señor Presidente, nos gustaría saber su opinión sobre nuestra revista.

-Bueno, debo decir que el Automóvil Club cuenta con un gran medio de comunicación. Y no sólo para sus socios, que son muchos en todo el país. La revista, por la gran variedad de temas que desarrolla a través de sus notas, es un material de lectura muy interesante. He visto notas sobre la legislación nacional de tránsito, sobre los distintos y hermosos lugares que tiene el país para visitar y por supuesto, los amantes de los autos, entre los que me incluyo, podemos encontrar mucha información sobre nuevos modelos, distintos tipos de motores y hasta sugerencias muy útiles para el cuidado del automotor. Creo que eso es un gran aporte a nuestra sociedad.

-Presidente, usted es un hombre que conoce prácticamente cada rincón de nuestro país, por tal motivo, creemos no equivocarnos al



suponer que habrá visto la presencia del ACA en zonas muy remotas; ¿no es así?

-Es cierto, hace muchos años y cuando otras empresas no llegaban a

La Rioja, el ACA instaló una estación de servicio. Ninguna otra empresa llegaba a mi provincia con una propuesta tan significativa. Como argentino que ha recorrido casi toda la geografía del país, he podido encontrar lo que se convirtió prácticamente en un símbolo de los servicios: el Automóvil Club Argentino. Además, para los hombres que tenemos auténtica vocación federal, este tipo de actitudes son fundamentales para el crecimiento del país. El Mercosur, por cierto, abre nuevos desafíos para empresas como el ACA desde las perspectivas de integración que plantea en el corto y mediano plazo.

-En su carácter de socio del ACA, Presidente, ¿cuál de los servicios que ofrecemos le resultó de mayor utilidad?

-Todos los servicios son buenos. No



quisiera hacer una suerte de discriminación porque creo que en cuanto al campo de los servicios el ACA ha venido mejorando año tras año y eso es, justamente, lo que hace que una empresa de servicios continúe en el tiempo. En el mundo que nos toca vivir hoy, los servicios son algo fundamental y creo que el ACA ha comprendido esa idea cabalmente.

-Es reconocida su pasión por el automovilismo y en especial por las competencias de Rally, en muchas de las cuales en años anteriores, usted participó. Nos gustaría saber su opinión sobre el Rally con puntaje para los campeonatos mundiales de pilotos y marcas organizado por el Automóvil Club y cuál es la importancia que le asigna a esta competencia para el país.

-Es verdad que desde hace muchos años soy un amante del automovilismo, aunque ahora participo como un espectador más. Sin embargo, desde la función de presidir los des-

tinios del país que me encomendó el pueblo argentino, fomenté y seguiré fomentando todo lo que tenga que ver con el deporte, porque fortalece el espíritu de las personas y aparta a la juventud de vicios como la droga o el alcohol. Por eso, me parece de gran importancia apoyar todos los emprendimientos que vayan en esa dirección, como las pruebas automovilísticas del ACA.

-Por último, Presidente, quisiéramos pedirle un mensaje de salutación para los más de 500.000 asociados del ACA que reciben esta revista en todo el país.

-Simplemente felicitarlos por estar asociados a una de las grandes empresas de servicios para el automotor con que cuenta nuestro país. Y espero que Autoclub pueda seguir cumpliendo, como hasta ahora, con la invaluable función de comunicar e informar a sus lectores. Como siempre, los abrazo sobre mi corazón y que Dios los bendiga.

¿Promete
que va a respetar las barreras?
¿Incluyendo la del sonido?

(FIRME AQUÍ)



Nueva Nafta ULTRA 2000 de YPF.

97.5 octanos. Máxima potencia y refinación.

Usela con responsabilidad.

YPF

**ULTRA
2000**

AWG 258
500 RPM
Ancho 40 cm.



AWG 776
120-1200 RPM
Ancho 60 cm.



AWG 583
120-1100 RPM
Ancho 40 cm.



AWG 371
500 RPM
Ancho 60 cm.



¿Alguna vez
escuchó
la expresión
“como anillo
al dedo”?

En la línea de lavarropas Whirlpool está el modelo que usted necesita. Elija el sistema de carga, los programas de lavado, la velocidad de centrifugado y el ancho de la máquina. Siempre hay un Whirlpool que le da lo que usted quiere. Además de tecnología, facilidad de manejo, confiabilidad y respaldo. Por eso, cuando busque un lavarropas, necesite el que necesite, pregunte por un Whirlpool.



AWG 286
120-800 RPM
Ancho 40 cm.



AWG 372
600 RPM
Ancho 60 cm.

3 Editorial

4 Entrevista con el señor presidente de la Nación, doctor Carlos Saúl Menem.

10 ACA Noticias

12 La enfermedad de la "vaca loca"

14 El mercado bursátil en la Argentina.

16 ACA Noticias

19 Todos los servicios todos

24 Hoteles, hosterías, moteles y centros turísticos

28 En el Sur, imponentes, esperan los hielos continentales.

36 Nuevos caminos a Calchaquí.

40 Un muchacho de Venado...

42 Datos y fotos

44 La pesca del pejerrey

46 Avances en la "respiración" del motor

51 Mujer al volante - Luz, Cámara, Acción

54 Guía para compradores

59 Cocina - Un menú de invierno

60 La sonrisa de la Mona Lisa

62 Turismo Internacional - El reino de los elefantes

66 Servicio de Humor

28

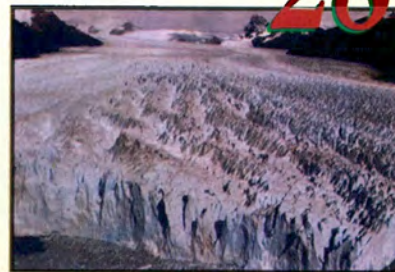

En el Sur, imponentes esperan los hielos continentales. Aquí, el glaciar Perito Moreno.

36

Monumento al indio Calchaquí, en el camino que lleva desde Acheral a Tafi y a Quilmes.

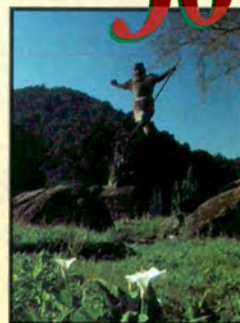

40

Alfredo Parga traza una emotiva semblanza del "Sapito" de Venado Tuerto, Marcos Ciani.



46

Algo de lo muy moderno en motores: admisión y distribución variables.



60

El reino de los elefantes: Camerún y una de sus etnias, el pueblo de Rumsiki.



El Embajador de los Estados Unidos de Norteamérica en la Argentina, S. E. D. James Cheek visitó nuestra Sede Central, ocasión en la cual le fue entregada su acreditación como socio honorario de la Entidad.

El diplomático extranjero acudió a la reunión acompañado por los Consejeros de Asuntos Informativos y Culturales y el de Asuntos Económicos, Sres. Alexander Almasov y Thomas H. Martin, siendo recibidos por el Presidente del ACA, Sr. César Carman, los Vicepresidentes 1º y 2º

doctores Carlos A. Vaquer y Juan Manuel Sandberg Haedo respectivamente, el Secretario Sr. Eduardo Tarraubella, el Tesorero Dr. Aníbal R. Forchieri, el Prosecretario Sr. Domingo Cutuli, el Protesorero Ing. Rafael Sierra, el Presidente de la Asamblea de Delegados Dr. Mariano Gagliardo y el director Dr. Mario Montani asistiendo también a la amena reunión el Embajador Extraordinario y Plenipotenciario de la República Argentina, Sr. Guillermo de la Plaza, el Presidente del Rotary Club de Palermo Dr. Raúl Medina Muñoz y el Vicepresidente de Relaciones Institucionales de



El Presidente y el Vicepresidente 1º del ACA, Sr. César C. Carman y Dr. Carlos A. Vaquer, respectivamente, escuchan atentamente a S. E. el Embajador D. James Cheek. En la foto de la derecha, el embajador de la República Oriental del Uruguay S.E. Juan Raúl Ferreira Sienna departiendo con el Dr. Carlos Vaquer, vicepresidente 1º, y el Sr. Cesar C. Carman, presidente, quienes lo recibieron junto con el Dr. Juan Manuel Sandberg Haedo, vicepresidente 2º, Sr. Eduardo Tarraubella, secretario, Ing. Rafael Sierra protesorero, Dr. Mariano Gagliardo, presidente de la Asamblea de Delegados, el Dr. Guillermo de la Plaza, Embajador Extraordinario y Plenipotenciario y el Sr. Martín Páez Allende, vicepresidente de Relaciones Institucionales de YPF S.A.



YPF S.A., Sr. Martín Páez Allende.

Asimismo en diferentes reuniones también recibieron diplomas de socios honorarios los señores embajadores de la República de Venezuela, S. E. Dr. Ignacio Arcaya; de la República de Austria, S. E. Sr. Wolfgang Kriechbaum, del Reino de Bélgica, S. E. Sr. Paul Duque, de la República de Honduras S. E. D. Rafael Leiva Vivas, del Reino de Noruega S. E. D. Peter N. Raeder y de la República de Argelia, S. E. Abdel Kader Racik y de la República Oriental del Uruguay S. E. D. Juan Raúl Ferreira Sienna.

■ INSPECCION AL CENTRO DE SEGUROS QUILMES

Luego de recorrer la dependencia de Seguros en Avellaneda como así también el Centro Recreativo Quilmes, el presidente del Club César C. Carman y el secretario Sr. Eduardo Tarraubella - que en la fotografía aparecen acompañados por el intendente de Quilmes Dr. Federico Scarabini y el presidente de la Filial local Dr. Agustín Rives-, visitaron el recientemente remodelado Centro de Seguros, oportunidad en que el Sr. Carman procedió a entregar diplomas a los nuevos socios vitalicios domiciliados en la zona y a dialogar con el Sr. Intendente para establecer acciones conjuntas entre el ACA y el Municipio.



■ VISITAS DE AUTORIDADES DE INSTITUCIONES AMIGAS

Hemos recibido la grata visita de representantes del Regimiento 1 de Infantería Patricios encabezados por su jefe, el coronel Hernán Garay acompañado entre otros por el subjefe de la unidad el Tte. Coronel Daniel Esteban, el presidente de la Legión de Patricios Ing. Jorge Delgado y el Pte. Honorario de la misma Dr. Claudio Hardoy quienes fueron cordialmente recibidos por los señores César C. Carman, presidente, Dres. Carlos Vaquer y Juan Manuel Sandberg Haedo, vicepresidentes 1º y 2º, Eduardo Tarraubella, secretario, Dr. Aníbal Forchieri, tesorero, Domingo Cutuli, prosecretario, Dr. Mariano Gagliardo presidente de la Asamblea de Delegados, el secretario de ese cuerpo Cnel. Daniel C. García y los directivos Dr. Mario Montani, Juan Manuel Storni, Gral. Artemio Barreiro, Cnel. José J. Moro, Dr. Hugo Bogetti y Cnel. Manuel de la Cruz. Asimismo también participaron de la amena reunión el director del Hospital Fernández Dr. Ernesto Ibarra Puentes y el presidente del Jockey Club Argentino, Sr. Alfredo Lalor.



De izquierda a derecha vemos al Dr. Juan Manuel Sandberg Haedo, Dr. Mariano Gagliardo, Dr. Carlos A. Vaquer, Gral. Artemio Barreiro, Cnel. Hernán Garay, Sr. César C. Carman, Cnel. Daniel C. García y Tte. Cnel. Daniel Esteban.

Con el fin de estrechar aún más los vínculos que el Automóvil Club Argentino mantiene con la Secretaría de Deportes de la Nación se hizo presente en nuestra Sede Central el titular de la misma, profesor Livio Forneris, que fue recibido por nuestro presidente, Sr. César C. Carman, el protesorero Ing. Rafael Sierra, el presidente de la Comisión Deportiva Automovilística Ing. Carlos García Remohí y los directivos Sr. Jorge Revello y Dr. Hugo Bogetti, agregándose más tarde el prosecretario Sr. Domingo Cutuli. La reunión posibilitó intercambiar ideas sobre temas deportivos de interés.



NOVEDADES EN ODONTOLOGIA

Por el Dr. S. L. Pelcman, Odontólogo Especialista en prótesis dentales fijas. Adherido al Plan de Salud A.C.A.



¿Qué es un implante dental?

Un implante dental es una raíz artificial, que generalmente tiene forma cilíndrica, fabricada en titanio. Se introduce en el hueso de los maxilares, donde se han perdido las piezas dentales, para ser utilizadas al cabo de 4 a 6 meses como soporte de prótesis dentales fijas.

Esto permite al paciente recuperar sus dientes perdidos mejorando la estética y la masticación. El objetivo final es conseguir el confort del paciente reponiendo estructuras

dentáreas perdidas, eliminando en muchos casos el uso de prótesis removibles.

¿Es dolorosa la colocación de los implantes dentales?

La intervención es de rutina y se realiza en una sesión con anestesia local, resultando totalmente indolora. El post-operatorio puede presentarse con ligeras molestias en las primeras 24 a 48 hs., recetándose analgésicos.

Condiciones para la colocación de los implantes

Las condiciones más importantes que deberá reunir el paciente son:

- a) un buen estado general de salud.
- b) suficiente cantidad de hueso en los maxilares, que se determina clínicamente y con la ayuda de radiografías.

¿Qué caracteriza a una buena prótesis fija?

Una buena prótesis fija, ya sea corona o puente, es aquella que en la boca del paciente se ve natural por su forma y color. Es la que permite en el momento de comer una buena masticación fundamental en la digestión de la comida. Asimismo deberá ajustar bien sobre el diente o implante del paciente evitando filtraciones que a largo plazo producirán caries y/o infecciones debajo de las coronas. Y por último es la que por su diseño facilita al paciente la higiene.

Dr. S. L. Pelcman - Director

Centro de Prótesis Dental "Dentus"

Av. Corrientes 2372 4º 24 - Tel-Fax: 951-8138

La Estrella Federal

Flores y Plantas



desde 1937

- Ramos y tocados para novias
- Abierto de 7 a 24 hs.
- Domingos y feriados
- Envios a todo el mundo
- Venta por teléfono con tarjeta
- Descuentos a socios del A.C.A.

Tel. 813-0476

Tel./Fax 811-5948

Paraguay 1802 esq. Callao (1121) Cap. Fed.

HIPERVISION

SERVICIOS Y PRODUCTOS OPTICOS

ANTEOJOS
LENTES DE CONTACTO
ORTOPEDIA - FOTOGRAFIA

DESCUENTOS A OBRAS SOCIALES
MUTUALES - PREPAGAS
TARJETAS DE CREDITO EN CTAS.

EXCLUSIVAMENTE EN:

BARRIO NORTE
Pueyrredón 1095 Tel: 962-0912

CABALLITO
Díaz Vélez 5037 Tel: 982-6745

CONSTITUCION
Anchoris 2 Tel: 306-4387

VILLA URQUIZA
Triunvirato 4821 Tel: 521-2368

OFERTA PROMOCION: Socios del A.C.A.
50% DESCUENTO EN CRISTALES

■ CONVENIO CON LA SECRETARÍA DE TURISMO



Señores Francisco Mayorga, Secretario de Turismo, César C. Carman, Presidente del ACA, Enrique Capozzolo Subsecretario de Turismo y Enrique Rossi, Presidente de la Comisión Fiscalizadora de Cuentas del ACA, durante la reunión por la firma del Convenio.

El Secretario de Turismo de la Nación, señor Francisco Mayorga y el Presidente y Secretario del Automóvil Club Argentino, señores César C. Carman y Eduardo Tarraubella respectivamente, suscribieron en la Sede Central de nuestra Entidad un importante convenio que contribuirá a la integración territorial nacional.

El acuerdo contempla el intercambio de información relativa a las actividades que realizan en áreas tales como estadísticas, formación y capacitación de recursos humanos, lineamientos de promoción y planes de apoyo en la oferta de alojamiento.

Asimismo el ACA y la Secretaría de Turismo de la Nación se comprometen a brindarse las mayores facilidades para el desarrollo y la expansión del Turismo receptivo.

Además se establecerá un plan de trabajo conjunto, el cual será evaluado anualmente por una Comisión de Seguimiento que estará supervisada por las Subsecretarías de Turismo Internacional y de Promoción Federal.



■ **ACLARACION**

Salvando la omisión cometida en la nota "Para salir de la Argentina PASO A PASO", de la edición N° 142 de la Revista Autoclub, cabe aclarar que en la Provincia de Tierra del Fuego, Antártida e Islas del Atlántico Sur, existe el paso fronterizo San Sebastián que vincula en la Isla Grande a nuestro país con Chile.

La enfermedad de la vaca loca (B.S.E.)

Por Enrique C. Crotto
Presidente de la Sociedad Rural Argentina

La Organización Mundial de Epizootias ha otorgado a nuestro país desde hace tres años el reconocimiento de país libre de la enfermedad, junto a un reducido número de naciones en el Mundo.

El actual grado de trascendencia que ha tomado la Encefalopatía Espongiforme Bovina o enfermedad conocida como de la "vaca loca", determinó que en la Argentina se realizara en forma conjunta entre el INTA y la SAGPyA, a través del SENASA, un esfuerzo para garantizar nuestra situación de libres de la enfermedad mencionada.

Pero ante todo ¿qué es la enfermedad de la vaca loca?

La Encefalopatía Espongiforme Bovina es una enfermedad que ataca al sistema nervioso central de los bovinos y tiene un largo período de incubación; fue descrita por primera vez en el Reino Unido en noviembre de 1986. Como el diagnóstico se realiza sobre el cerebro de animales muertos, se carece de la posibilidad de detectar animales infectados pero que aún no presentan síntomas de la enfermedad.

En cuanto al agente causal, puede mencionarse que la infección está asociada a un isoforma de la proteína celular normal, denominada (Prión-PsPsc), y que en su transmisibilidad hay un

componente genético y otro desencadenante, que es la ingestión de harina de carne y hueso ovino contaminada por parte de los animales.

Existen enfermedades semejantes en los humanos, como la enfermedad de Creutzfeldt-Jakob, el Kuru y el Síndrome GSS, las cuales son causadas por agentes semejantes al BSE. Además hay enfermedades similares en visones y en ovinos el Scrapie es conocido desde hace 200 años. Otras especies afectadas por la Encefalopatía Espongiforme son los felinos, ciervos y caprinos.

Hacia finales de marzo del presente año una comisión de científicos británicos corroboró lo afirmado desde hace años por algunos investigadores, es decir la posibilidad de que la ingesta de carnes vacunas de animales infectados fuera una posible causa de presencia de la enfermedad de Creutzfeldt-Jakob en seres humanos jóvenes. Esta última enfermedad es de tipo degenerativo y habitualmente se presentaba en personas de edad avanzada, hasta que la BSE adquirió las características de una epidemia en el Reino Unido.

¿Cómo se transmite la Encefalopatía Espongiforme Bovina?

La epidemia del Reino

medad de oca



Enrique C. Crotto
Presidente de la Sociedad Rural Argentina

Unido, país donde se originó la enfermedad, indica que la principal causa de transmisión ha sido la alimentaria por la inclusión, en la dieta de los vacunos, de harina de carne y hueso de ovinos infectados por un agente del tipo del que ocasiona el "scrapie". La prohibición del uso de estos subproductos ovinos en la alimentación de los rumiantes el año 1988, ha determinado un descenso de la epidemia a partir de 1993.

Los sistemas de alimentación de los vacunos en la Argentina son muy diferentes a los empleados en

los países europeos; hay una reducida proporción de granos y elevados porcentajes de residuos de diversas industrias, entre ellos las harinas de origen animal que son un elemento de alto riesgo en lo que hace a la diseminación de esta enfermedad. El grado de sofisticación de las plantas frigoríficas europeas lleva a un aprovechamiento integral de todos los animales faenados, produciéndose una variada gama de subproductos con las carnes residuales, vísceras y huesos. Es así como mediante las harinas de huesos de ovinos el problema

del BSE aparece en los vacunos.

¿Qué medidas de prevención se han tomado en la Argentina?

En nuestro país desde 1990, se han prohibido las importaciones de bovinos en pie, productos cárnicos y material genético (embriones, semen, etc.) desde el Reino Unido u otros países con presencia de la enfermedad. Esta prohibición se apoya en un primer análisis de riesgo, en el que se establece que nunca se había detectado BSE o "scrapie" en el territorio nacional y se señala a las importaciones de animales infectados y asintomáticos como el único potencial factor de riesgo.

Desde 1992 y de acuerdo a lo acordado en una reunión regional de la Organización Internacional de Epizootias, se ha montado en la Argentina un Sistema de Vigilancia Epidemiológica Interinstitucional. En el ámbito del mismo se ha efectuado una detallada investigación y monitoreo sobre los factores de riesgo asociados a los sistemas de producción de ovinos y bovinos, la inspección ante y post mortem, vigi-

lancia

al campo, vigilancia en la industria por los despojos y en la alimentación de nuestro ganado. Como resultado de los análisis de riesgo se llegó a la conclusión de que nuestro país seguirá libre de la enfermedad, ya que el único medio de contagio que representa un riesgo potencial es la alimentación o la importación de bovinos afectados, ambos con ingreso prohibido en la Argentina.

En el marco del Sistema de Vigilancia adoptado por nuestro país, se han analizado exhaustivamente 1.200 casos de animales sospechosos de estar afectados por enfermedades del sistema nervioso central. Los resultados fueron alentadores, ya que en ningún caso aparecieron indicios de BSE, reafirmando por lo tanto nuestra condición de libres de la enfermedad.



SE LLEVAN RENOVADAS MAS DE 12.000 LICENCIAS DE CONDUCIR



Desde que se implementó en el mes de febrero último el Convenio firmado con la Municipalidad de la Ciudad de Buenos Aires para que una delegación de la Dirección de Tránsito se estableciera en la Sede Central de nuestra Institución, se han efectuado más de 12.000 renovaciones de Licencias de Conducir.

Cabe recordar que este servicio es exclusivo para nuestros asociados y poseedores de credencial familiar y funciona de lunes a viernes de 7 a 13 horas en el 1^{er} piso de Av. del Libertador 1850, Buenos Aires.

Son requisitos presentar el carné social o credencial familiar con cuota al día, Licencia de Conducir y Documento Nacional de Identidad o Libreta de Enrolamiento o Libreta Cívica con último domicilio registrado en Capital Federal o para el caso de los extranjeros, la Cédula de Identidad y el Certificado de Domicilio.

SOCIO FAVORECIDO

En la Sede Central de la Institución, con la presencia del Escribano Eduardo A. Scholz, se llevó a cabo el sorteo entre todos los asociados que respondieron a la encuesta sobre servicios que se publicara en Autoclub n° 148. El cupón extraído por el niño Nahuel Carreiro correspondió al socio Sr. Eduardo Deángelis, N° 4-0503821-7, que de ese modo resultó favorecido con doce meses de cuota social sin cargo.



El merc en la Ar

En el contexto del gran cambio que se está dando en la Argentina, el mercado de capitales inició un período de crecimiento cuantitativo y cualitativo, que ha venido acentuándose en la medida de la continuidad y el éxito del plan económico.

El volumen promedio diario de las transacciones, durante los tres últimos años anteriores al plan de convertibilidad, había sido de u\$s 11 millones. En 1994 alcanzó a u\$s 514 y descendió a u\$s 234 millones en marzo de 1995, como consecuencia del impacto provocado por la crisis financiera en la región. Hoy el volumen se ha recuperado; en mayo el promedio diario total llegó a u\$s 672 millones. El nivel de precios de las acciones, a su vez, acumula desde el inicio de la convertibilidad (1 de abril de 1991) un incremento del 202,4% al 31 de mayo de 1996 en término de dólares o pesos.

La política de privatizaciones ha hecho crecer el mercado bursátil por el ingreso de sociedades a la cotización, tales como las compañías telefónicas, de gas, electricidad y petróleo, a las cuales siguen otras, que en conjunto suman importantes montos de capitalización.

El mercado argentino tiene un largo trecho por recorrer. En 1990, la capitalización bursátil era sólo del 2,4% del PBI; a la fecha, con u\$s 43,5 mil millones de capitalización para 152 sociedades que cotizan acciones, esa relación ha crecido al 15,23%, pero todavía es baja en comparación con las de otros países de la

región

Los cambios cualitativos han sido también muy importantes y hoy el mercado se puede decir que es otro en numerosos aspectos. Si bien es un mercado emergente, esta expresión debe ser usada con cuidado, porque ella no designa una categoría homogénea, sino que hay apreciables diferencias en el elenco de las plazas que se suelen nombrar de esta manera.

La Bolsa de Comercio y las instituciones hermanas que la acompañan conforman el Sistema Bursátil Argentino. La Bolsa fija los requisitos de inscripción de valores, autoriza, suspende y cancela la cotización, y fija pautas para asegurar la veracidad de los estados contables y la divulgación de hechos relevantes; el Mercado de Valores (MERVAL) tiene a su cargo el control de la disciplina de los agentes y sociedades de bolsa y la compensación y liquidación de las operaciones; la Caja de Valores, realiza la custodia de los títulos valores; y el Banco de Valores, interviene en el sistema de pago de las operaciones y además tiene por misión coordinar y potenciar la fuerza de venta de los agentes y sociedades de bolsa en las colocaciones primarias. Todas juntas, estas Instituciones han venido trabajando, cada una en su rol específico y en unidad de propósitos, para responder al desafío que plantea el crecimiento del mercado de capitales.

El desarrollo de nuevos instrumentos es una preocupación permanente. Como ejemplo de ello se puede mencionar el mercado de tí-

do bursátil entina

Por Julio A. Macchi
Presidente de la Bolsa de Comercio de Buenos Aires

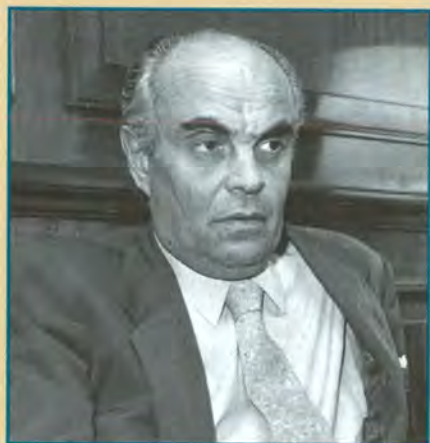

Dr. Julio A. Macchi
Presidente de la Bolsa de Comercio de Buenos Aires

tulos de deuda, el de fondos de inversión cerrados, el de créditos hipotecarios y prendarios, y el de futuros y opciones sobre índices de acciones y tasas de interés.

En este último aspecto hemos celebrado recientemente con la Chicago Board of Trade un acuerdo de asistencia técnica y posterior asociación o "joint venture", para desarrollar en Buenos Aires un mercado de futuros y opciones financieros de nivel mundial. Desde mayo de 1993 está en vigencia un acuerdo celebrado por la Bolsa con entidades representativas de los operadores del mercado. En virtud de este entendimiento, las acciones son intermediadas sólo en el ámbito bursátil, en tanto que se opera simultáneamente en títulos públicos y obligaciones de empresas tanto en bolsa como así también en el mercado

abierto.

El crecimiento de nuestro mercado de títulos valores se ha dado con la participación de inversores extranjeros. Esto gracias a que la Argentina tiene un régimen de ingreso y repatriación de capitales y remesa de sus utilidades que es totalmente libre. No hay control de cambios, ni plazo mínimo de permanencia en el país, y la moneda argentina es libremente convertible en cualquier moneda extranjera. Así también, los inversores externos están exentos de impuestos sobre las ganancias de capital en la Bolsa y sobre los dividendos de acciones o rentas de títulos en deuda, en un pie de igualdad con los inversores locales individuales. No habíamos tenido hasta ahora en la Argentina inversores institucionales locales, salvo los fondos comunes de inversión abiertos. Pero a partir del año

1994, han comenzado a actuar los fondos de pensión, creados por la reforma al sistema de retiro; su participación será sin duda creciente en el mercado, y cabe esperar que desempeñen un rol activo en la

morigeración de los ciclos cortos, con su política de inversión a largo plazo.

Los sistemas y procedimientos operativos han sido adaptados para abarcar una jornada completa de negociación continua con soporte en terminales y no ya solamente en el piso tradicional. Desde abril del año pasado se encuentra en operaciones el calzamiento electrónico de órdenes.

Tenemos un sistema de compensación y liquidación de operaciones centralizado, a cargo del Mercado de Valores, en base al esquema de pago contra entrega (DvP), y dentro del plazo establecido en el acto de concertación de la operación (T+3), conforme a las recomendaciones del Grupo de los 30. La transferencia de los valores se realiza en la Caja de Valores. No hay movimiento físico de títulos sino asientos de cuenta a cuenta, y además la mayor parte de las acciones, obligaciones de empresas y títulos del estado, son escriturales, ya que la desmaterialización está muy desarrollada en la Argentina.

La preocupación por preservar un mercado ordenado, confiable y eficiente nos exige perfeccionar los



mecanismos de seguimiento e interrupción de negociaciones, así como la política de divulgación de información relevante.

La Bolsa de Buenos Aires y las demás Instituciones que conforman el sistema bursátil argentino están desarrollando tal política propendiendo a ofrecer un ámbito de alta calidad a nivel internacional, de manera que emisoras, operadores, inversores y analistas encuentren una plaza con todas las condiciones de información, transparencia, correctas prácticas negociales, normas para combatir las operaciones con información reservada, sistemas de compensación y liquidación totalmente confiables y seguros, costos competitivos, y otras exigencias, siguiendo en esta materia lineamientos de los mercados más desarrollados del mundo.

Nuestro propósito es tener un mercado cada vez más profesional, más competitivo y más intercomunicado con las plazas internacionales. Esto nos genera la necesidad de redoblar los esfuerzos para seguir dando respuestas a todos los participantes y usuarios del sistema. Lo estamos haciendo.

■ INAUGURACIONES

Continuando con el Plan que viene desarrollando nuestra Entidad con el importante apoyo de YPF S.A., fueron inauguradas las obras de modernización integral de las Unidades Serviciales Rosario (Santa Fe) y Paraná (Entre Ríos).

La comitiva que encabezó el Sr. César C. Carman (Presidente del ACA) e integraron entre otros los Vicepresidentes 1º y 2º, Dres., Carlos A. Vaquer y Juan Manuel Sandberg Haedo y el Dr. Mario A. Baetti, Presidente de la Filial Rosario, procedieron primeramente a habilitar en esa Ciudad los 2500 metros cuadrados construidos con la más alta tecnología y normas de seguridad para garantizar a los asociados un servicio acorde con las necesidades actuales. Posteriormente los nombrados se trasladaron a Paraná donde conjuntamente con el

Vicgobernador de la Provincia de Entre Ríos, Dr. Héctor Alanís, el Intendente de la Ciudad Sr. Humberto C. Varisco y el Presidente de la Filial local Arq. Ecio Bertellotti, inauguraron los 3200 metros cuadrados que conformaron la remodelación de la dependencia de la capital entrerriana.

Días más tarde el Sr. César C. Carman, acompañado por el Sr. Intendente de Vicente López, D. Enrique García, el Vicepresidente de YPF S.A. Ing. Enrique R. Pourteau, el Presidente de la Filial local del ACA, Arq. Arturo Dubourg, autoridades de la Entidad e invitados especiales procedieron a inaugurar la remozada Unidad Servicial Olivos (Buenos Aires), ubicada en la Avenida del Libertador 2362.

La obra consta de 2400 metros cuadrado en esta dependencia los socios podrán contar seguros de automotor, vida, combi do familiar, incendio de viviendas particulares, embarcaciones de placer y efectuar t mitación y cobro de siniestros.

Asimismo les será posible abonar las cuotas sociales y de crédito turístico, adquirir fotografía, gestionar registro internacional conducir y la libreta de pasos por aduana. Por último, además de contar con expendio de combustibles y lubricantes y venta de cesorios y repuestos, la dependencia posee un estacionamiento y un moderno servicio de autos.

Finalmente también quedó habilitada la modernización de la Unidad Servicial Posadas, en la capital de la Provincia de Misiones.

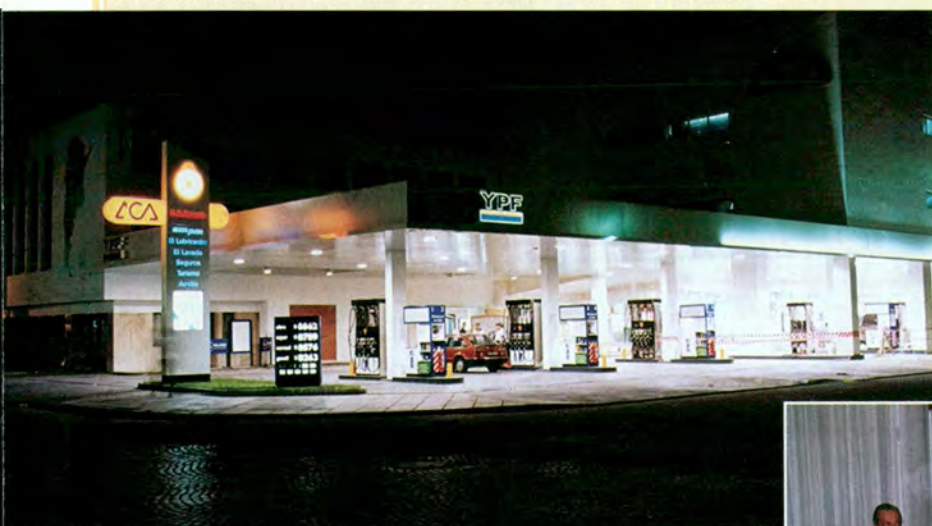

Unidad Servicial Rosario

Durante la Conferencia de Prensa que se efectuó con motivo de la inauguración de las obras en Rosario, integran la mesa, de izquierda a derecha el Sr. Antonio F. Rando (Directivo), el Sr. Eduardo E. Gurovici (Vicepresidente de la Filial Rosario), el Dr. Mario Montani (Directivo), el Dr. Juan Manuel Sandberg Haedo (Vicepresidente 2º), el Dr. Mario A. Baetti (Presidente de la Filial Rosario), el señor César C. Carman (Presidente), el Dr. Carlos A. Vaquer (Vicepresidente 1º) y el Sr. Eduardo Tarraubella (Secretario).



Momentos en que el Padre Alejandro Paterson procederá a bendecir las nuevas instalaciones de la Unidad Servicial Paraná en presencia del Secretario del Club, Sr. Eduardo Tarraubella, el Presidente de la Filial local Arq. Ecio Bertellotti, el Vicepresidente 2º Dr. Juan Manuel Sandberg Haedo, el Presidente de la entidad Sr. César C. Carman, el directivo Sr. Elvio Colombo, el Intendente de Paraná Sr. Humberto Varisco (semitapado) y el Vicegobernador de Entre Ríos Dr. Héctor Alanís.



■ CELEBRACION DEL 25 DE MAYO

En el hall de la planta baja del edificio central de nuestra Institución tuvo lugar la celebración del 186º aniversario de la Revolución de Mayo. Estuvieron presentes el Presidente del Club Sr. César C. Carman, numerosos directivos, personal y también socios de la Entidad.

En la oportunidad disertó el prestigioso periodista Germán Sopena quien basó su mensaje en cómo hubiera sido la tapa de un diario cuya edición se hubiese producido el 26 de mayo de 1810, de la cual presentó un facsímil especialmente diseñado para esta ocasión.

Participó también del acto la Banda de la Escuela de Gendarmería Nacional "General Martín Miguel de Güemes" ejecutando el Himno Nacional Argentino y diversas marchas militares.



Escuchan atentamente al disertante, de izquierda a derecha, las siguientes autoridades: Sr. Eduardo Tarraubella (secretario), Sr. César C. Carman (presidente), Dr. Antonio Rodríguez (Pte. de la Comisión Asesora de Medicina), Dr. Jorge Rosales (gerente general), Dr. Juan Manuel Sandberg Haedo (vicepresidente), Dr. Carlos A. Legorburu (Pte. de la Junta Electoral), Gral. Artemio Barreiro (vocal de la Comisión Directiva), Esc. Adolfo Scarano (vicepresidente del Tribunal de Honor), Ing. Gustavo Carmona (vicepresidente de la Asamblea de Delegados, Dr. Hugo Carrillo (delegado) y Dr. Horacio Rivarola (asesor de la Comisión Deportiva Automovilística).



Luego de proceder a inaugurar las nuevas instalaciones de la Unidad Servicial Olivos posan de izquierda a de recha: el Presidente de la Filial local Arq. Arturo Dubourg, el Secretario del ACA, Sr. Eduardo Tarraubella, el Vicepresidente 2º de la Institución Dr. Juan Manuel Sandberg Haedo, el Presidente de la Entidad Sr. César C. Carman, el Intendente de Vicente López, Sr. Enrique García y el Vicepresidente de YPF S.A., Ing. Enrique R. Pourteau.

Unidad Servicial Olivos



Unidad Servicial Posadas



■ JORNADA DE EDUCACION VIAL



En la Cámara de Diputados de la Provincia de Buenos Aires, tuvo lugar una Jornada sobre Educación Vial bajo la Presidencia del titular de dicho cuerpo, don Osvaldo Mércuri y la asistencia de legisladores, funcionarios del Poder Ejecutivo, autoridades civiles y policiales. En dicha ocasión y en representación del ACA disertó el Protesorero de la Institución y a la vez Presidente de la Comisión Asesora Permanente de Asun-

tos Viales y Tránsito, Ing. Rafael Sierra (que en la foto aparece acompañado por el Asesor de la Presidencia de la Cámara, Sr. Oscar Varela), que se refirió al tema de la seguridad activa y pasiva en los automotores, a la vez que destacó enfáticamente la necesidad de adecuar las leyes provinciales y ordenanzas municipales a las disposiciones de la Ley Nacional de Tránsito, para posibilitar su aplicación uniforme en todo el país.

■ DESTACADOS CORREDORES VISITARON EL A.C.A.



De izquierda a derecha los señores Jorge Grafigna (Directivo de automovilismo) Oscar Tomás Albo (Vicepresidente de la Comisión Deportiva Automovilística -CDA-), Guillermo Maldonado (corredor), Ernesto Bessone (corredor), César C. Carman (Presidente del ACA), Juan María Traverso (corredor), Alberto Crespo (directivo de automovilismo), Ing. Carlos García Remohí (Presidente de la CDA), Miguel Ángel Guerra (corredor) y Edmundo Santandreu (Gerente de Relaciones Institucionales y Públicas del ACA).

Un núcleo de destacados corredores de nuestro país, se hizo presente en la Sede Central de la Institución, oportunidad en la que los visitantes departieron sobre diversos y variados temas automovilísticos con autoridades del Club.

■ FALSOS PROMOTORES

Ante la presencia de falsos promotores del Plan de Cobertura de Salud y de la Guía de Casas Adheridas, comunicamos a los señores profesionales o comerciantes que cuando sean visitados ofreciéndoles su incorporación a estos servicios, se aseguren la veracidad de aquello que le ofrecen y de surgir alguna duda, la consulten al teléfono (01) 802-6061 internos 316 ó 387. Asimismo advertimos a comerciantes en general que se está practicando una modalidad delictiva, que consiste que individuos que simulan ser directivos o funcionarios de la institución, realizan compras abonando con cheques, que resultan ser falsos.

■ VIAJE CON LA CARTOGRAFIA DEL A.C.A.

La Argentina, que presenta una firme unidad de nacionalidad e historia, también muestra multiplicidad de rasgos diferenciadores, como ser geográficos y climáticos, tradicionales o costumbristas. En su dilatada extensión, encontramos el subtropical, la selva, la pampa, las mesetas, la cordillera, contrastes singulares que despiertan interés del turista y concitan su deseo de recorrerla.

Elo ha impulsado al Automóvil Club Argentino a desarrollar -desde hace ya más de 80 años- una trascendente labor cartográfica, mediante la publicación de hojas de ruta, mapas de la República Argentina, de provincias,

cartas regionales, guías turísticas, atlas, etc. para responder a una creciente necesidad de contar con estos elementos de información y orientación, que manifiesta tanto el asociado como el público en general. Es ya tradicional la confiabilidad que poseen las publicaciones cartográficas de la Entidad, la cual se apoya en el hecho de equipos propios que realizan -en forma permanente- el relevamiento de los caminos. Cabe destacar que en el año 1995/96 se recorrieron 32.000 kilómetros de rutas, en las provincias de Santa Fe, Sgo. del Estero, Tucumán, Formosa, Salta, Jujuy, Catamarca, San Juan, La Rioja, Mendoza y San Luis. Entre las últimas obras editadas figura la nueva versión del Mapa de la República Argentina -Escala 1:4.000.000-, que muestra la vasta red de carreteras del país y las vías más adecuadas para la vinculación automotor e indica, además, kilometrajes parciales entre localidades, división

política y accidentes orohidrográficos. En el dorso se incluye un panorama regional del paisaje, la nómina actualizada de las dependencias de la Institución y fotografías. Fue impreso a seis colores, en formato abierto de 63 cm por 100 cm y posee una portada encuadernada en cartulina, lo cual facilita su uso y permite prolongar su durabilidad. También este mapa se imprime en dos partes, las que unidas dan un tamaño de 1,09 m por 1,70 m, en Escala 1:2.500.000, que permite ofrecer una visión más amplia de la nomenclatura y caminos que representa la cartografía. Conforma una obra de utilidad por las posibilidades que brinda su empleo como mapa mural.

Cabe mencionar asimismo, que recientemente han sido publicadas las nuevas ediciones de los mapas de las provincias de Santa Fe, Catamarca, Sgo. del Estero y San Luis, que contienen información detallada de la red caminera principal y secundaria, calidad de calzada de los caminos, kilometrajes parciales y totales, hidrografía, orografía y división política. En el dorso se incorpora un mapa de detalle de los alrededores de la ciudad capital, plantas urbanas de las principales ciudades, textos descriptivos de orientación, fotografías y un índice por cuadrícula. En preparación se encuentran los mapas de Buenos Aires y Alrededores -Zona Capital- y de las provincias de Jujuy-Salta, San Juan, La Rioja y la Carta Regional, La Pampa, Río Negro y Neuquén. También ha sido nuevamente impresa la Carta Turística Parques Nacionales -Lanín, Los Arrayanes, Nahuel Huapí-, que suministra una orientación en particular, con amplio detalle, de la zona que abarca. Así, con la tarea que desarrolla el Sector Cartografía Vial y Turística a través de sus publicaciones, el Automóvil Club Argentino cumple con sus intenciones de promover el desarrollo del automovilismo y su consecuencia, la actividad turística, medio por el cual el hombre argentino va en busca de su tierra para conocerla e integrarla.

■ EL A.C.A. Y EL TRANSITO



En la Sede La Plata, el Presidente del Cosetran, Arq. Eduardo J. Lavecchia presenta al Ing. Daniel Ballesio que disertó sobre "Sistema de Señalización de Estado Sólido".

En el mes de mayo se realizó en las ciudades bonaerenses de La Plata, Mar del Plata, Bahía Blanca y Trenque Lauquen el "Encuentro Interactivo Regional sobre Organización del Sistema Municipal en Relación al Tránsito."

La organización y coordinación estuvo a cargo del Departamento de Asuntos Viales del ACA: Arq. Julio J. Bovio y del personal de Estudios Proyectos y Control de Calidad en las Sedes de La Plata y Trenque Lauquen y de la oficina de Educación Vial en las de Mar del Plata y Bahía Blanca; quienes actuaron como moderadores y disertantes en los respectivos temas desarrollados, exponiendo las tareas que realiza la Entidad. En todas las sedes se entregó a los participantes catálogos y folletos de los servicios respectivos.

La temática de estas jornadas estuvo dirigida a los responsables del tránsito de la totalidad de los municipios de la provincia de Buenos Aires, percibiéndose que hay temas que por su compleja resolución o por el desconocimiento de su tratamiento, no son encarados con la fortaleza necesaria, comprometiendo aún más el actual estado crítico de la situación.

Se disertó sobre Planificación del Tránsito Urbano, Ingeniería de Tránsito como Herramienta de Control y Ordenamiento, Personal para Ordenamiento y Control de Tránsito, y Capacitación y Habilitación de Conductores. El desarrollo de los temas se efectuó con expositores destacados, con imágenes grabadas previamente en videos de los disertantes (reproducidos en las ciudades en que no se encontraba el disertante), y con talleres de trabajo.

Los certificados entregados a los participantes fueron firmados por los Presidentes de la Filial ACA de cada sede y del Cosetran (Comité de Seguridad en el Tránsito).

TODOS LOS SERVICIOS TODOS LOS SERVICIOS TODOS LOS SERVICIOS TODOS LOS SERVICIOS TODOS LOS SERVICIOS TODOS LOS SERVICIOS TODOS LOS SERVICIOS TODOS LOS SERVICIOS TODOS LOS SERVICIOS TODOS LOS SERVICIOS



AUXILIO MECANICO

850 Equipos provistos con la última tecnología, de los tipos: camilla, horquilla, plato, para servicio rápido, talleres rodantes, gomerías rodantes y camillas con pluma para elevar aquellos vehículos imposibilitados de desplazarse; los cuales acudirán según la índole del desperfecto. Se hallan distribuidos estratégicamente en 190 bases en todo nuestro territorio. En la hoja siguiente podrá observar y recortar los números telefónicos para llamar al Auxilio Mecánico en todo el País.



ESTACIONES DE SERVICIO

Ubicadas en Capital Federal y en las 24 provincias argentinas, desde La Quiaca hasta Ushuaia y desde Mendoza hasta Bernardo de Irigoyen, tanto en grandes ciudades, rutas o en parajes desolados en los que hay días en que sólo las visita el viento.

VENTA DE COMBUSTIBLE: Al cargar en nuestras dependencias se asegura garantía x 2, calidad de origen YPF y responsabilidad ACA.



TURISMO

La oferta que el Automóvil Club Argentino efectúa a sus socios en materia turística cubre una amplia gama de posibilidades, tales como:

EXCURSIONES ACATUR:

Se realizan por nuestro territorio, tanto por vía terrestre como aérea y por los diferentes destinos turísticos del Mundo.

MOTELES, HOTELES Y HOSTERIAS:

31 Establecimientos confortables para efectuar un descanso reparador durante viajes largos o para utilizarlos en el lugar turístico de destino.

BALNEARIOS, CAMPAMENTOS Y RECREOS:

19 dependencias que le permiten gozar de la naturaleza y la vida al aire libre.

RESERVA DE HOTELES:

En nuestra propia red, en vinculados y en cadenas internacionales.

EMISION DE DOCUMENTACION INTERNACIONAL:

Registro de conducir internacional. Libreta de paso por aduanas. Carné de presentación ante Automóviles y Touring Clubs extranjeros.

CREDITO TURISTICO:

Con ventajosas condiciones de financiación. Para mayor información llamar a los teléfonos (01) 802-0522/1845.



SEGUROS

Contratados con la Caja de Ahorro y Seguro S.A., para las siguientes coberturas: automotores (con pago inmediato de siniestro y préstamo de automotor sin cargo), vida, incendio de viviendas particulares, embarcaciones de placer, accidentes personales y combinado familiar.



SERVICIO POSTAL

Para que los socios puedan remitir diferentes piezas postales desde nuestras instalaciones en todo el país, con un descuento del 10% sobre las tarifas vigentes. (Por convenio con OCA).



ACAMATICA

Banco de datos exclusivo para socios del ACA al cual se puede acceder sin cargo des-

de cualquier punto del país, mediante una computadora personal, un modem y una línea telefónica, utilizando la "clave" que figura al dorso del cupón de pago, llamando a los teléfonos del computador central de la Institución: (01) 804-9494/9559/9575/9585.

Desde el interior también se puede utilizar mediante la red STARNET e ingresando el código 21 416-0426, que le posibilita una comunicación de larga distancia, abonando tarifa de llamada local.

Para consultas sobre el uso del sistema es conveniente comunicarse a los siguientes números: (01) 801-0197/1109 u 802-3074/9522.



CASAS ADHERIDAS

25.000 Comercios en todo el territorio nacional que efectúan importantes descuentos a los socios. La nómina se halla impresa en la Guía de Casas Adheridas, la cual puede ser retirada de la dependencias de la Entidad.



VALES DE COMBUSTIBLE

La compra de chequeras de "Vales de combustibles", permite efectuar la carga de los mismos en cualquier dependencia del ACA sin los riesgos de transitar con dinero en efectivo. Se pueden adquirir en Sede Central o en cualquier filial habilitada a ese efecto.



Ante la realidad actual que representa el manejo de un automóvil por parte de ambos cónyuges o por el hecho de poseer un segundo vehículo y dado que la asociación al ACA es personal e intransferible es conveniente la obtención de la Credencial Familiar para cónyuges e hijos solteros de hasta 21 años, quienes de este modo abonan sólo el 50% del valor de la cuota del socio.

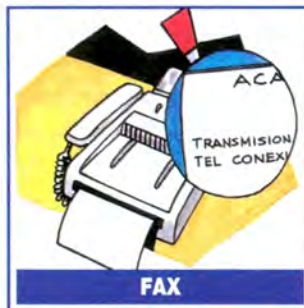

Funciona en 126 dependencias de todo el país para que los socios puedan emitir o recibir mensajes a cualquier parte de nuestro territorio, a través del sistema de Discaño Directo Nacional (DDN). Para el socio exclusivamente la recepción de un mensaje de hasta 2 hojas es sin cargo y en caso de emisión abonará convenientes tarifas.

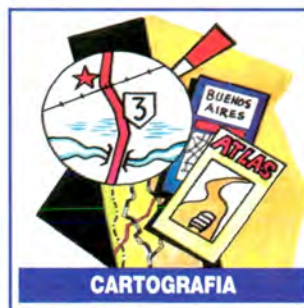

Elaborada por relevadores y cartógrafos propios, son una

útil guía para los viajes.



El Club comercializa exclusivamente para sus asociados filtros de aire y aceite marca ACA Rally, baterías ACA Energía 3, cubiertas y cámaras, productos todos que pueden ser adquiridos en las dependencias habilitadas para su venta.



Ofrece la comodidad de abonar las cuotas sociales y del seguro, las cuales se debitan automáticamente de la cuenta corriente bancaria o de la tarjeta de crédito. El cargo puede ser mensual, bimestral, semestral o anual y la adhesión al sistema se efectúa en la entidad bancaria, o en cualquier dependencia del ACA para las tarjetas, posteriormente se remitirá el cupón anual. Para consultas se puede llamar al conmutador central (01) 802-6061 internos 215 ó 415.

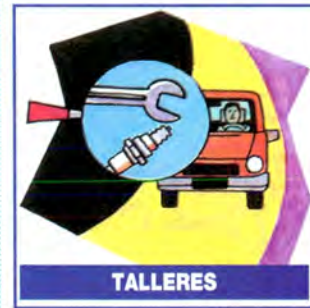

Ante el constante creci-

miento del parque automotor y el auge de la importación de automóviles de diferentes procedencias, el ACA ha decidido seleccionar talleres para que los asociados encuentren en ellos, además de una atención adecuada, la idoneidad necesaria que cada caso requiere. Los mismos funcionan en Capital Federal e Interior, y aplican a los socios tarifas diferenciales.



Una sana determinación tomada por su Club para socios, cónyuge e hijos solteros menores de 21 años, los cuales sin abonar cuota adicional, abonando aranceles diferenciados, conforme al convenio firmado con cada establecimiento pueden recibir atención médica u odontológica en Capital Federal, Gran Buenos Aires e interior.



Funciona en Rosario de lunes a viernes de 9 a 20 hs., sábados, domingos y feriados de 9 a 22 hs. Se brinda a embarcaciones de hasta 30 pies. Efectúa rescate náutico y/o mecánica ligera. Amplia zona de remolque sin cargo. El servicio puede solicitarse por VHF canal 74 o bien por CTI nº 06641370.



Para cursos de timonel que van dirigidos a la familia en general con clases teóricas en Sede Central y prácticas de 2 horas de navegación en el Puerto de Olivos. Podrá solicitarse información al teléfono (01) 702-0302. También funciona otra Escuela Náutica en Rosario donde se dictan los cursos de timonel de yate a motor y vela y de patrón de yate. Los informes se brindan en Boulevard Oroño 1302, Rosario o en los teléfonos (041) 24-5056/21-5814-1278/49-6283.



Otorga títulos oficiales y en el mismo pueden cursarse las carreras de hotelería, gastronomía y turismo de tres años de duración cada una, al cabo de los cuales se otorgan los títulos oficiales de Técnico Superior en Administración Hotelera, o Gastronómica, o Turística, con un paso intermedio a los 2 años de estudio, luego de los cuales los alumnos se transforman en Operador Hotelero, Gastronómico o Turístico. Se halla ubicado en Medrano 162 de la ciudad de Buenos Aires y las consultas pueden efectuarse por teléfono al (01) 983-4228/4250 de lunes a jueves de 8 a 12 y de 18 a 21 horas.



Instalada en Sede Central, cuenta con más de 20.000 volúmenes sobre automovilismo y de interés general.



En virtud de las nuevas normas de tránsito que obligan al dictado de Educación Vial en las escuelas, se produjo la necesidad de contar con profesionales del tema vial. Por ello el Club organiza cursos para capacitar educadores en esa materia, como así también produce publicaciones cartográficas y audiovisuales e instala el Parque Infantil de Tránsito, lo cual permite a los niños que se familiaricen desde muy chicos con las reglas a cumplir.



En la Av. Intendente Casares 3997, en el Parque Tres de Febrero de la Ciudad de Buenos Aires funciona la Escuela de Conducción del Club. En la misma se desarrollan cursos integrales de manejo que incluyen exa-

men psicotécnico, 4 clases prácticas en simulador de manejo computado y 8 clases prácticas en la pista de aprendizaje propia. Además se complementa esto con lecciones de Educación Vial y de Mantenimiento del Automotor. Informes en el teléfono (01) 801-0488.



A veces un pequeño inconveniente fácil de solucionar impide que usted pueda seguir un viaje con su auto. A eso apuntan los cursos sobre Mecánica Automotriz que se dictan en esta escuela, con concepciones pedagógicas actualizadas mediante técnicas grupales, disponiendo para tal fin de aulas equipadas con motores de variadas marcas, como así también de accesorios e instrumental. La escuela funciona en el Parque Tres de Febrero de Buenos Aires, en Av. Sarmiento y Av. Intendente Casares y su teléfono es (01) 801-0488.



Mediante convenios con distintos municipios de diferentes provincias, el Club realiza permanentemente estudios sobre la problemática del tránsito. Ello posibilita efectuar propuestas a fin de mejorar la fluidez del mismo, optimizar la señalización y lo que es aún más importante, tratar de disminuir al máximo los riesgos de accidentes.

El auxilio mecánico del A.C.A. está donde el socio lo necesita

EN TODO EL PAIS

CAPITAL FEDERAL

Desde Miniphone *444 Desde Movicom *222

- BARRACAS 01-414-7337
- BELGRANO 01-414-7373
- CABALLITO 01-414-7272

• **CENTRAL** 01-803-3333/804-4444
Línea nocturna (20 a 07 hs.)
desde el teléfono público
(0800-84774/0800-84664)

- ONCE 01-414-7474
- PALERMO 01-771-5198
773-7958/7892
- VILLA DEVOTO 01-415-7080
- VILLA LUGANO 01-414-7575

GRAN BUENOS AIRES

- ACCESO NORTE 01-414-7500
- AVELLANEDA 01-222-6197/6802
- DON TORCUATO 01-748-0219
- FLORIDA 01-791-7283
- ING. MASCHWITZ 0488-41039/
01-414-6666

- LUJAN 0323-24003/
01-418-0633
- MARTINEZ 01-414-7600
- MORENO / SAN MIGUEL 01-414-7300
- OLIVOS 01-414-7447
- PILAR 0322-28870
01-414-7400

- QUILMES 01-414-7557
- SAN A. DE PADUA 020-22377
- SAN JUSTO 01-484-5933
- TIGRE 01-749-5458/3240
- TURDERA 01-414-5727

BUENOS AIRES

- AYACUCHO 0296-2206
- ARRICIFES 0478-4285
- AZUL 0281-24426
- BAHIA BLANCA 091-550076/550077/
/550313

- BENITO JUAREZ 0292-2012
- CARHUE 0936-2433
- CARMEN DE ARECO 0273-2200
- CAÑUELAS 0226-22661
- CHASCOMUS 0241-22400
- CHACABUCO 0352-27641
- CHIVILCOY 0346-23822
- DOLORES 0245-7360
- GENERAL PIRAN 0265-91468

- JUNIN 0362-33559/30309
- LA PLATA 021-49040/48150
- LAS FLORES 0244-3171/2644
- LINCOLN 0355-22163
- LUJAN 0323-24003
- MAR DEL PLATA 023-950031/33
- MERCEDES 0324-20525/20956
- MIRAMAR 0291-20682
- NECOCHEA 0262-23792/22106
- 9 DE JULIO 0317-30574
- OLAVARRIA 0284-22087
- PERGAMINO 0477-33500
- PIGÜE 0923-3519/3399
- PINAMAR 0254-82743/44
- PUNTA ALTA 0932-21785
- RIO TALA 0329-93140/98179
- SAMBOROMBON 0223-43369
- SAN C. DE BOLIVAR 0314-20268
- SAN CAYETANO 0983-70126

- SAN CLEMENTE DEL TUYU 0252-21079
- SAN MIGUEL DEL MONTE 271-20654
- SAN NICOLAS 0461-26450/23293
- TANDIL 0293-25463
- TRENQUE LAUQUEN 0392-22188
- TRES ARROYOS 0983-27049
- 25 DE MAYO 0345-2603
- VILLA GESELL 0255-62097

CATAMARCA

- CATAMARCA 0833-24513/30499
- S. A. DE LA PAZ
- SAN MARTIN
- TINOGASTA 0837-20179

CORDOBA

- CANALS 0463-21048
- CORDOBA 051-212020 líneas rotativas
051-235134/214713/214636
- JESUS MARIA 0525-20172/20431
- LA FALDA 0548-23156/22674
- RIO CUARTO 058-645216/116
- SAN FRANCISCO 0564-29392/21870
- VILLA ALLENDE 0543-31628
- VILLA CARLOS PAZ 0541-23349
- VILLA DEL DIQUE 0546-97233
- VILLA GRAL. BELGRANO 0546-6299
- VILLA MARIA 053-533365

CORRIENTES

- CORRIENTES 0783-24545/22844
- CURUZU CUATIA 0774-2771
- PASO DE LOS LIBRES 0772-24333/4

CHACO

- PCIA. R. S. PEÑA 0732-20471
- RESISTENCIA 0722-31184/24066
- TACO POZO 0877-95027

CHUBUT

- COM. RIVADAVIA 097-464036/471845
- ESQUEL 0945-2382
- GARAYALDE 097-477801
- PUERTO MADRYN 0965-51422/50414
- PUERTO PIRAMIDE 0965-95042
- TRELEW 0965-35771/35197

ENTRE RIOS

- C. DEL URUGUAY 0442-25807/22266
- CONCORDIA 045-213478/216544
- GUALEGUAYCHU 0446-26088
- LA PAZ 0437-22323
- PARANA 043-/311319/317627

FORMOSA

- COLORINDA 0718-24820
- FORMOSA 0717-51810

JUJUY

- HUMAHUACA 0887-21005
- LA QUIACA 0885-2274
- S. SDOR. DE JUJUY 0882-23865/20568

LA PAMPA

• CALEU CALEU
COL. 25 DE MAYO 099-94064
GENERAL PICO 0302-23863/24198
LIHUEL CALEL
• SANTA ROSA 0954-23967/22435/34967

LA RIOJA

CHEPES 0821-20101/2
FAMATINA 0825-93032
GOB. GORDILLO 0826-2483
• LA RIOJA 0822-25381
VILLA MAZAN
VILLA UNION 0825-70200

MENDOZA

GRAL. ALVEAR 0625-23416
LAS CUEVAS Cabina Pública
• MENDOZA 061-202900/200027
POTRERILLOS 0624-82013
• SAN RAFAEL 0627-24286/7/8
VILLA LA PAZ 0626-21026

MISIONES

B. DE IRIGUYEN 0741-20028
• EL Dorado 0751-22284
• OBERA 0755-21205/20232
• POSADAS 0752-24066/31184/
36949
PUERTO IGUAZU 0757-20165/21125

NEUQUEN

• CHOS MALAL 0948-21174
• NEUQUEN 099-422325/424860
• PIEDRA DEL AGUILA 0942-93148
• SAN M. DE LOS ANDES 0972-27332
TRAFUL
• VILLA LA ANGOSTURA 0944-94168
• ZAPALA 0942-21226

RIO NEGRO

• CHOELE CHOEL 0946-2162
• CINCO SALTOS 099-80053
• CIPOLLETTI 099-71829
• EL BOLSON 0944-92260
GRAL. ROCA 0941-25442
LOS MENUÇOS 0940-92044
SAN ANTONIO OESTE
• SAN CARLOS DE BARILOCHE 0944-23000/
23001/22611
• SIERRA GRANDE 0934-81222
• VIEDMA 0920-22441

SALTA

• CAFAYATE 0868-21285
• R. DE LA FRONTERA 0876-81229
• SALTA 087-310551/310229
• TARTAGAL 0875-21939

SAN JUAN

ENCON
• JACHAL 0647-20023
• SAN JUAN 064-214205/214245 (Fax)
VALLE FERTIL 0646-20124

SAN LUIS

• SAN LUIS 0652-23188
• VILLA MERCEDES 0657-23012

SANTA CRUZ

C. L. PIEDRABUENA 0962-7145
EL CALAFATE 0902-91004/91027
• RIO GALLEGOS 0966-27010/20477

SANTA FE

• CERES 0491-20151
FIRMAT 0465-23116
• RAFAELA 0492-23714/34734
• RECONQUISTA 0482-21315
• ROSARIO 041-401278/79
/487385
• RUFINO 0382-29360
• SANTA FE 042-553768/553862/555242
TORTUGAS 0471-94114
• VENADO TUERTO 0462-23467/32525

SANTIAGO DEL ESTERO

• SGO. DEL ESTERO 085-218899/212270
VILLA OJO DE AGUA 0856-21023

TIERRA DEL FUEGO

USHUAIA 0901-21121/33445
RIO GRANDE 0964-30820/22/23
23897(Fax)

TUCUMAN

• S. M. DE TUCUMAN 081-310603/311049/
311522
VILLA ALBERDI 0865-71314

(*) indica zona gratuita
En todo el interior del país
se puede requerir
el servicio desde CTI, digitando * 222.



ASESORIA JURIDICA
Nuestro cuerpo de abogados brinda asesoramiento legal gratuito a los asociados por consultas relacionadas con transferencias, patentamientos, siniestros, infracciones, causas penales, etc. referidas a automotores.



AUTO PROTECCION
Se realiza en la Unidad Servicial Palermo, en Godoy Cruz y Demaría de Capital Federal y consiste en un tratamiento a base de Acrílico-Teflón que protege la pintura del auto de los rayos ultravioletas, lluvia, salitre y detergentes.



RENOVACION DE REGISTRO DE CONDUCIR DE CAPITAL FEDERAL
Por convenio firmado oportunamente con la Municipalidad de la Ciudad de Buenos Aires funciona en el 1er piso de la Sede Central de la Institución una delegación de la Dirección General de Tránsito de dicha comuna que efectúa en forma exclusiva para nuestros asociados o poseedores de credencial familiar la renovación de la licencia de conducir de Capital Fed-

ral para la categoría particular (B1 o B2). El horario de atención es de lunes a viernes de 7 a 13 horas.



GESTORIA DEL AUTOMOTOR
En el entepiso de la Unidad Servicial Once, sita en Av. Rivadavia esquina Agüero de Capital Federal los socios de la Entidad cuentan en forma exclusiva con una Gestoría del Automotor. La misma, que atiende de lunes a viernes de 10 a 17 horas efectúa todos los trámites relacionados con el automotor incluso con gestiones en el interior del país.



ASESORIA NOTARIAL
Un grupo de profesionales está a disposición de nuestros socios para todo tipo de trámite y/o consultas.



SERVICIO DE COMUNICACION CON LOS SOCIOS
Para atender preguntas, sugerencias o comentarios sobre los servicios. De 10 a 17 horas en días hábiles con atención personalizada. Los teléfonos son los siguientes: (01) 801-1109/0197; 802-3074/9522 Fax 801-2384.

Solicitud de Auxilio Mecánico en Ruta

SOCIO Nº

NOMBRE Y APELLIDO

MARCA COLOR PATENTE

UBICACION

POSIBLE DESPERFECTO

NOTA: Agradeceremos completar lo requerido para su mejor y más rápida atención. De solucionar el inconveniente, por favor, comuníquese urgente para anular el pedido y poder brindar atención a otro socio. Gracias.

AUTO RADIO HONORIO



ALARMAS - GAVETAS - AUDIO
AIRE ACOND. - GUARDABARROS PLASTICOS
CALEFACCION - ACCESORIOS en gral.
VENTA - INSTALACION - SERVICE

Descuentos Socios ACA

Honorio PUEYREDON 2002 Cap. Tel. 582-5061 583-1926



ANICETO GOMEZ
RESORTES DE SUSPENSION



CONSULTE SOBRE AGENTE MAS CERCAÑO

Tel. 734-1710 • Fax 734-1724

GUARDATRUCHOS NO!

EXIJA



LEGITIMO

Informes de Colocación (Lun a Vier 7 a 15 hs)

750-5692/5483/0830

GUARDAPLAST es fabricado desde hace más de 25 años únicamente por GUARDAPLAST SRL

RADIADORES CARLITOS

AUTOS • TRACTORES • CAMIONES

Todas las marcas y modelos

TANQUE DE NAFTA

DISTRIBUIDOR



Av. DORREGO 41 Cap. Tel./ Fax 855-3931 • 854-3840

RECTIFICACIONES ACOSTA

RECTIFICACION de MOTORES (Diesel y Nafteros)

SACAMOS Y COLOCAMOS SU MOTOR SIN CARGO

DESCUENTOS A SOCIOS ACA

LOS PATOS 3270 Cap. Fed.

Tel. 911-2746 / 7787 Fax 911-4640

TALLER de AUTOMOVILES

- ✓ CHAPA y PINTURA (Camara de Pintura)
- ✓ MECANICA GRAL. • CERRAJERIA
- ✓ ELECTROMECHANICA • ELECTRICIDAD.

ATENCION 8 a 21 Hs. Lunes a Sabados.

DESCUENTOS A SOCIOS ACA

TARJETA DE CREDITO - PLANES DE PAGO

DIM DIAGNOSTICO INTEGRAL DE MOTORES S.R.L.

NICARAGUA 4448 Cap. Tel. 831-0325

EQUIPAMIENTOS

TRAFFIC - DUCATO - IVECO - M.BENZ 180 D



ALFOMBRADOS
TRANQUERAS
VENTANILLAS
ESCALERAS
TAPIZADOS
DEFENSAS
BUTACAS

FINANCIACION
PLANES de 6 y 12
PAGOS con TARJETAS

MALACATES ELECTRICOS
TRAILER P/MOTO y JET SKY

WARNES TRAILER

WARNES 1944 Cap. Tel./Fax 585-5915 Tel./Fax 585-5624

TODO MENOS EL CHASIS

BOMBAS de AGUA
automaticas
y manuales
12 V
(USA)

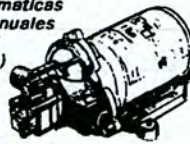

INODOROS
portatiles
y nauticos
varios
modelos
(USA)



SHURflo

THETFORD

Dometic A&E Catalina 2500 Toldos Automaticos	WINEGARD Antenas TV USA	Arctic Star Heladeras 12 V a compresor
---	-----------------------------------	---

Crisven Ventanas para Traffic y Motorhome	WIPAC Alfombras p/Traffic	Coleman Aire Acond. Grupos Electrog
--	-------------------------------------	--

ACCESORIOS para CASAS RODANTES y MOTORHOME

Importadores Directos • Envios al Interior

CARAM Av. Warnes 732 Cap.Fed.
854-2314 Fax 856-7040

VISITE NUESTRO SALON DE EXPOSICION Y VENTAS
de 8,30/12,00 y 14,00/18,30 Sab 9,00/13,00 hs.

ABOLLADURAS Y GRANIZO

Repare su AUTO afectado por
GOLPES o GRANIZO en el DIA
sin DANAR su PINTURA ORIGINAL

DANIEL PAPALEO

GARCIA DE COSSIO 6560 CAP. FED.

Tel. 642-3249

REPUESTOS PARA AUTOS JAPONESES

TODAS LAS MARCAS • EL MEJOR PRECIO
También Neumaticos YOKOHAMA



TOKYO MOTORS S.A.

Av. GAONA 1860 Ramos Mejia Tel./Fax 658-1510 • 656-9013
Envios al Interior y a domicilio sin cargo

B M W M. BENZ

REPUESTOS Y ACCESORIOS

IMPORTADOR

REPUESTOS

LA COMERCIAL S.A.

WARNES 1157 Cap. 855-5454 • 854-7875

Fax 856-5935 • Envios al Interior

CAJAS AUTOMATICAS DIRECCIONES HIDRAULICAS

TODAS LAS MARCAS
REPARACIONES • INSTALACIONES • SERVICE • RECAMBIO

INSTALAMOS CAJA AUTOMATICA ORIGINAL A PEUGEOT 504 y 505 Naftero y Gasolero

TALLER AUTORIZADO ENVIOS AL INTERIOR • TARJETAS DE CREDITO IMPORTADORES • EXPORTADORES TALLER AUTORIZADO
DE MARCO HNOS. SRL.
24 de NOVIEMBRE 561 Cap. Fed.
Tel. 931-7488 Tel./Fax 931-4410



SILENCIADORES Y CAÑOS DE ESCAPE

• CASTRO BARROS 472
(esq. Venezuela)
Tel. 958-0897

• BRASIL 161
(esq. P. Colón)
Tel. 361-2008

• CERVIÑO 3778
(esq. Malebia)
Tel. 802-5588

• BULNES 1480
(casi esq Honduras)
Tel. 882-0588



OSVALDO ESCAP

TARJETAS DE CREDITO EN CUOTAS
DESCUENTOS SOCIOS ACA

EQUIPE SU

BOXER - TRAFIC - M.BENZ
EXPRESS - TRANSIT
EQUIPAMIENTO INTERIOR
PARA AMBULANCIA

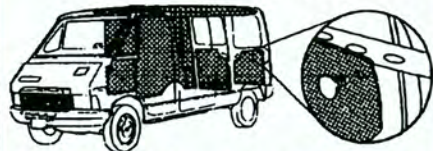

LOS PANELES TERMOFORMADOS EN ALTO IMPACTO SE INTEGRAN EN FORMA ARMONICA CON LA CARROCERIA POR MEDIO DE BOTONES A PRESION FACILITANDO ASI SU INSTALACION. Y LOGRANDO SU INSONORIZACION, TERMICIDAD Y PERFECTA TERMINACION. EL KIT SE PRESENTA CON UN CATALOGO DESCRIPTIVO DE TODAS SU PIEZAS PARA SU COLOCACION.

ENVIOS AL INTERIOR

DONADO 3538 Cap. Tel./Fax (01) 542-3411 541-5492

PARAGOLPES PLASTICOS

y todo lo que sea de plástico, nac. e imp. Reparación y Recambio.

ALARMAS - AUDIO - ACCESORIOS - CHAPA PINTURA - MECANICA - SISTEMA ABS \$ 590.-

DESCUENTOS SOCIOS ACA
envios a domicilio

THORNE-PLAST THORNE 543 Cap.
LAUTARO 1055 Cap.
Tel/Fax 631-2676

INDUSTRIAS DE COMANDOS ALFA SRL.

FABRICA DE CABLES DE Embragues, Aceleradores, Velocímetros (cualquier marca sobre muestra)
INSTRUMENTAL DE PRECISION:
Amperímetros, Manómetros, Temperatura.
CINTURONES DE SEGURIDAD

ENVIOS AL INTERIOR

MUÑECAS 1072 (1414) Cap. Fed.
Tel. 857-3182 / 3183 • Fax 854-2214

GUIA PRACTICA Hoteles, hosterías y moteles

PROVINCIA	Nº	DEPENDENCIA	UBICACION	TELEFONO	SERVICIO DE FAX	SERVICIOS											
						HABITACIONES	RESTAURANTE Y BAR	LAVADERO	AIRE ACONDICION.	CALEFACCION	TV COLOR	VIDEO CABLE	JUEGOS INFANTILES	PILETA DE NATAC.	CANCHAS DE TENIS	ESTACION DE SERV.	
BS. AS.	1	Motel Villa Bordeu	Intersección Rutas 3, 33, 35	091-40151	091-40151	20	*	*	*	*	*	*	*	*	*	*	*
	2	Hotel Villa Gesell	Av. 1 y Paseo 112	0255-62960	0255-62272	27	*	*	*	*	*	*	*	*	*	*	*
CORDOBA	3	Hotel Córdoba	Av. Sabattini (Ruta 9) y Bajada del Pucará	051-229100/243565 051-223470	051-243565	60	*	*	*	*	*	*	*	*	*	*	*
CORRIENTES	4	Hotel Santo Tomé	Patricio Bertrán y Belgrano	0756-20161	0756-20506	16	*	*	*	*	*	*	*	*	*	*	*
CHUBUT	5	Motel Los Altares	Ruta Nacional 25, km 321			10	*	*	*	*	*	*	*	*	*	*	*
	6	Motel Puerto Madryn*	Marcos A. Zar e Irigoyen			25	*	*	*	*	*	*	*	*	*	*	*
	7	Hostería Pto. Pirámide	Julio A. Roca s/n	0965-95004	0965-95004	16	*	*	*	*	*	*	*	*	*	*	*
FORMOSA	8	Motel Ingeniero Juárez	Ruta Nacional 81, km. 484	0711-20060	0711-20060	4	*	*	*	*	*	*	*	*	*	*	*
LA PAMPA	9	Motel Caleu Caleu	Ruta Nacional 22, km. 859			8	*	*	*	*	*	*	*	*	*	*	*
	10	Motel Cria. 25 de Mayo	Ruta Nacional 151, km. 150	099-94064	099-94064	20	*	*	*	*	*	*	*	*	*	*	*
	11	Motel Lihuel Calel	Ruta Nacional 152, km. 147	0952-3101		8	*	*	*	*	*	*	*	*	*	*	*
	12	Motel Santa Rosa	Ruta Nacional 5, km. 606,5	0954-24067	0954-24067	20	*	*	*	*	*	*	*	*	*	*	*
LA RIOJA	13	Motel Chepes	Joaquín V. González y Las Heras	0821-20102		16	*	*	*	*	*	*	*	*	*	*	*
	14	Hotel Chilecito	Dr. Leovino Martínez y 8 de Julio	0825-20201/2	0825-20201/2	28	*	*	*	*	*	*	*	*	*	*	*
	15	Hostería Anillaco	Cnel. Barros Reyes s/n y Ruta Prov. 7	0827-94064		32	*	*	*	*	*	*	*	*	*	*	*
MISIONES	16	Hotel Eldorado	Esperanza s/n y Ruta Prov. 17, km. 9	0751-21370/21870	0751-21870	20	*	*	*	*	*	*	*	*	*	*	*
	17	Motel Bernardo de Irigoyen	Ruta Nacional 14, km. 1435	0741-20218	0741-20028	10	*	*	*	*	*	*	*	*	*	*	*
RIO NEGRO	18	Motel Cipolletti	Ruta Nacional 22 y Av. Luis Toschi	099-71827/773961	099-71827	27	*	*	*	*	*	*	*	*	*	*	*
	19	Motel Los Menucos	Ruta Nacional 23 y Prov. 8	0971-92044		6	*	*	*	*	*	*	*	*	*	*	*
	20	Motel Choele Choel	Ruta Nacional 22, km. 1006	0946-2394	0946-2394	10	*	*	*	*	*	*	*	*	*	*	*
SALTA	21	Hostería Cafayate	Ruta Nacional 40, km. 1050	0868-21296		21	*	*	*	*	*	*	*	*	*	*	*
	22	Hostería Cachi	Ruta Nacional 40, km. 1237	0868-91105		13	*	*	*	*	*	*	*	*	*	*	*
	23	Hostería Rosario de la Frontera*	Ruta Nacional 34, Rosario de la Frontera	0876-81143		20	*	*	*	*	*	*	*	*	*	*	*
STA. CRUZ	24	Motel Piedrabuena	Ruta Nacional 3, km. 2404	0962-7145	0962-7145	6	*	*	*	*	*	*	*	*	*	*	*
	25	Hostería El Calafate	Av. del Libertador 1353	0902-91004	0902-91027	16	*	*	*	*	*	*	*	*	*	*	*
TUCUMAN	26	Hostería Tafí del Valle	Gdor. Campero y San Martín	0867-21027	0867-21027	25	*	*	*	*	*	*	*	*	*	*	*
	27	Motel Tucumán	Salta y México	081-266037	081-266037	15	*	*	*	*	*	*	*	*	*	*	*
TIERRA DEL FUEGO	28	Hotel Canal Beagle	Av. Maipú y 25 de Mayo (Ushuaia)	0901-21117/21119	0901-21120	56	*	*	*	*	*	*	*	*	*	*	*
	29	Hotel Los Yaganes	Com. Py y Manuel Belgrano (Río Grande)	0964-30820	0964-23897	48	*	*	*	*	*	*	*	*	*	*	*
	30	Hostería Bahía San Sebastián	Ruta Nacional 3 y Compl. I	0964-22522		7	*	*	*	*	*	*	*	*	*	*	*

+ AGUAS TERMALES

* CERRADO TRANSITORIAMENTE - EN REPARACIONES

UNIDAD TURISTICA

PROVINCIA	Nº	DEPENDENCIA	UBICACION	DISPONIBILIDAD	CAPACIDAD	SERVICIOS
LA RIOJA	31	PARQUE YACAMPIS	Av. Ramírez de Velazco s/n (Cdad. de La Rioja) Tel. 0822-25216	6 Unidades con 4 habit. c/u	24 Habit. con baño privado	Restaurante - Bar - Lavadero - Servicio de Mucama - Aire Acondicionado - Calefacción - Juegos Infantiles - Ropa de Cama.



Hotel Canal Beagle, Ushuaia (Tierra del Fuego)



Hostería Tafi del Valle (Tucumán)

Para disfrutar todo el año

CENTRO TURISTICO VILLA CARLOS PAZ

Av. San Martín y Nahuel Huapf. Villa Carlos Paz (Córdoba)
Tel. (0541) 22132.

Campamento

33 hectáreas con capacidad para 750 carpas y 3000 personas. Tomas corriente, asadores, mesas y bancos, lavadero de ropa y vajilla, sanitarios con agua caliente las 24 horas.

Cabañas

Construidas en tres estilos diferentes con capacidad para 5 ó 6 personas, con baño, kitchenet, dormitorio, estar y living, asador, galería, cochera, mucama, calefacción, agua caliente, cocina y utensilios, ropa de cama.

Recreo

Con asadores, mesas, bancos, juegos, deportes y pista de destreza.

Piscinas

4 de diferentes profundidades para mayores y niños. Cada una cuenta con guardavidas.

Quinchos

6, ubicados en lugares estratégicos con capacidad para 100 personas, provistos de fogón o asador.

Lago San Roque

950 metros de costa sobre el lago -con



2 canchas con suelo de arena.

Mini Golf

Cancha de 12 hoyos sobre piso de cemento.

Sala de Juegos

Con los últimos video-juegos.

Juego Infantiles

6 grupos de juegos: toboganes, sube y baja, etc.

Escenario para eventos, restaurante, proveeduría, panadería, snack bar, sanitarios.

salida peatonal y rambla-. Actividades Náuticas, alquiler de botes, canoas y tablas de windsurf, pesca variada.

Cancha de Golf

9 hoyos para pitching y peathers.

Tenis

4 panchas de polvo de ladrillo iluminadas.

Fútbol 5

1 cancha alambrada e iluminada.

Cancha de Hockey Reglamentaria, con tejido y suelo natural.

Cancha de Mini Hockey

Sobre césped.

Canchas de Fútbol
Suelo natural, arcos con redes, con tejido olímpico perimetral.

Paddle

3 canchas iluminadas.

Voleibol playero

En temporada: rotisería, Cabalgata, Escuela de Windsurf, Escuela de Verano, Abono para piletas, Sala de Juegos electrónicos, Clases de aerobic.

Alquiler de: botes, canoas, kayacs, tablas y bicicletas.

CENTROS RECREATIVOS

NAUTICO ACA DELTA (un lugar para vivirlo todo el año)

A sólo 10 minutos del Tigre, sobre la margen izquierda del Río Luján, a la altura del Canal Benavédez.

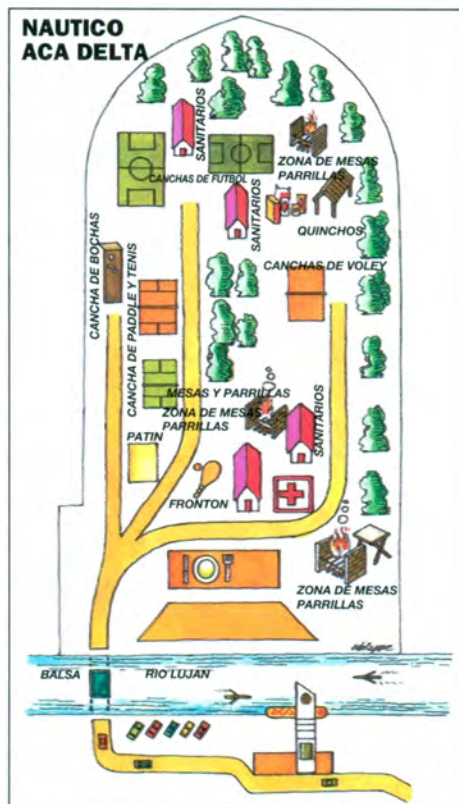

Cuenta con 3 piscinas para distintas edades. Quinchos. Parrillas. Restaurantes. Confeitería. Salón V.I.P.. Amarras de día. Canchas para la práctica de diferentes disciplinas deportivas: Fútbol. Tenis. Paddle. Vóley. Básquet. Frontón. Putting Green. Juegos Infantiles. Playa de arena. Solarium. Puesto de abastecimiento para embarcaciones y automotores. Playa de estacionamiento. Se puede llegar por vía fluvial o terrestre, circulando por Ruta Panamericana y luego por la Provincial N° 27 hasta el acceso al Náutico.

CENTRO RECREATIVO LUJAN

Ex ruta Nacional n° 7, km 62,1, a sólo 6 km de la Ciudad de Luján. Piscina de 400 m² con vestuarios. 1 piscina para niños. 50 parcelas para casas rodantes. Agua caliente en sanitarios. 50 fogones con piletas de lavado, con luz y agua individual. 1 cancha de tenis. 2 canchas de paddle. Proveeduría.



Quinchos. Autoservicio de comida. Juegos infantiles. Restaurante. 3 canchas de fútbol. Vóley. Parquización. 2 canchas de bochas.

CENTRO RECREATIVO QUILMES

Av. Italia a 700 m (tierra) de Av. Otamendi y a 5 km de la Ciudad de Quilmes. 2 canchas de tenis sobre césped. 1 cancha de vóley. 1 cancha de bochas. 1 piscina para niños.

CENTROS TURISTICOS

BAHIA DE LOS LOBOS

Ruta Nacional 205 e Hipólito Yriгойen - Lobos (Bs. As.)

CLAROMECO

Calles 43 y 46 Claromecó (Bs. As.)

LAGUNA DE CHASCOMUS

Sobre la margen sur de la laguna, en el barrio Parque Girado. Se accede desde el km 125 de la Ruta Nacional N° 2, Chascomús (Bs. As.)

MAR DE AJO

J. Rosas y J. Newbery Mar de Ajó (Bs. As.)

SAN CLEMENTE DEL TUYU

Calle 1 y Acceso San Clemente del Tuyú (Bs. As.)

PUNTA CUEVAS

Bv. Marítimo Almirante Brown s/n° Puerto Madryn (Chubut)

DIQUE CIPOLLETTI

Vistalba-Depto de Luján de Cuyo (Mendoza)

POTRERILLOS

Ruta Nacional N° 7 Depto de Luján de Cuyo Potrerillos (Mendoza)

SAN MARTIN DE LOS ANDES

Av. Koessler 2175 San Martín de los Andes (Neuquén)

ROSARIO DE LA FRONTERA

Ruta Nac. 34 Rosario de la Frontera (Salta)

TIMBUES

Sobre Río Carca-

rañá Timbúes (Sta. Fe)

TERMAS DE RIO HONDO

Juan B. Alberdi 157 Termas de Río Hondo (Santiago del Estero)



EL CADILLAL

Sobre Dique El Cadillal (Tucumán)

POR CONVENIO

Además, mediante un acuerdo suscripto oportunamente, los socios del ACA pueden concurrir a la Villa Deportiva Punta Carrasco ubicada en Av. Costanera Norte y Av. D. F. Sarmiento de Capital Federal donde se le practicarán diferentes descuentos.

Por otra parte el Club mantiene convenios con distintas entidades por medio de los cuales los asociados del ACA pueden acceder a sus instalaciones en similares condiciones a la de sus afiliados, entre los que se encuentran:

Centro Recreativo Hipólito Bouchard de la Dirección de Bienestar de la Armada.

Av. del Libertador 481 Vicente López (Bs. As.).

Club Atlético Estudiantes de La Plata:

3 Sedes: Country-Alvear y Calle N° 29 City Bell (Bs. As.). Estadio-Calle 1 entre 55 y 57 La Plata (Bs. As.). Central: Calle 53 N° 620 La Plata (Bs. As.).

Complejo Deportivo El Cotillón.

Ruta Nacional N° 2 Km 275 Maipú (Bs. As.)

Club Atlético del Valle.

Av. 58 N° 3550 Necochea (Bs. As.)

Club Atlético Estudiantes de Olavarría.

Aristóbulo del Valle y Lavalle Olavarría (Bs. As.)

Club Cazadores.

Vélez Sarsfield 285 Tres Arroyos (Bs. As.)

Club Hispano Americano.

Río Gallegos (Santa Cruz)

Club Atlético Argentino.

Firmat (Santa Fe)

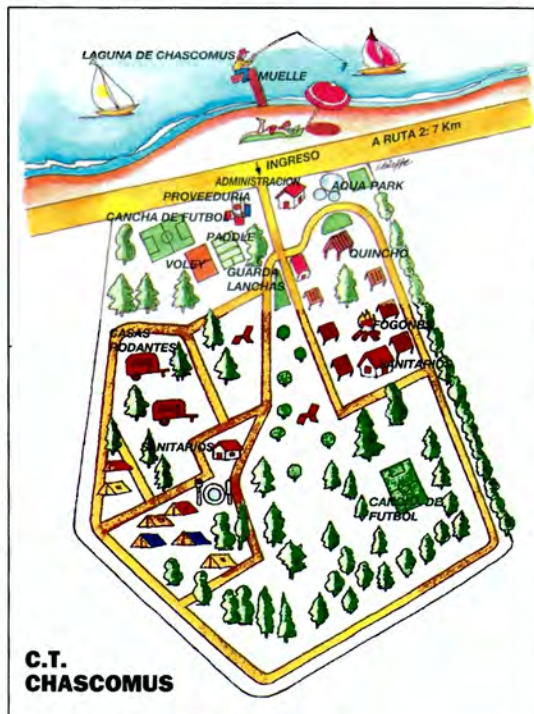



PARANA 780 - CAPITAL

PEZCALANDIA

Phono Express

Pida estos productos por teléfono y recíbalos cómodamente en su casa.

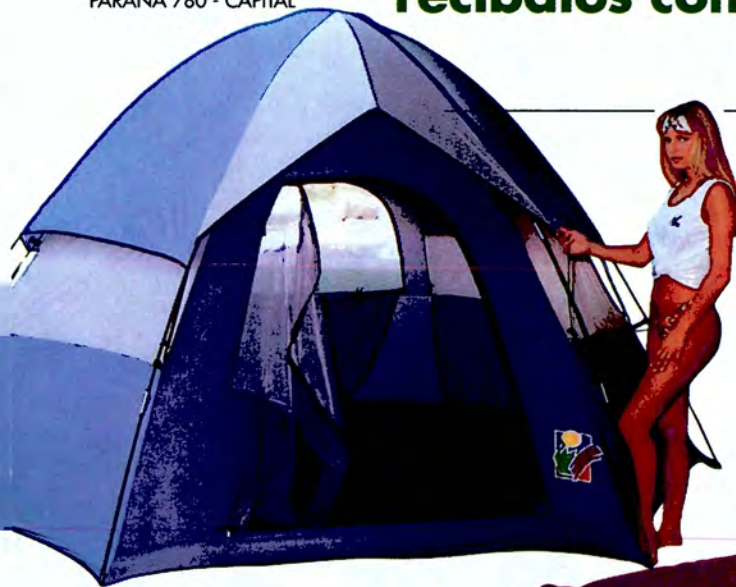

CARPA GIBSON'S IGLOO

Confeccionada en tela antiglass nylon de 140 grs. Parantería de fibra de vidrio y grafito con guía de memoria. Doble techo de caída programada. Piso plastificado. Bolsillos interiores. Doble puerta ciega y mosquitero. Ventana cenital. Con tratamiento antiflama.

Versión 2/3 personas:
12 cuotas de u\$s 9,90

Versión 5/6 personas:
12 cuotas de u\$s 14,90

Versión 7/8 personas:
12 cuotas de u\$s 19,90



BOLSA DE DORMIR GIBSON'S

Confeccionada en nylon impermeable antiflama en su exterior, e interior en tela de algodón con cuatro mantas térmicas de relleno, especial para bajas temperaturas. Cierre lateral. Con bolsa de transporte de obsequio.

12 cuotas de u\$s 5,90



¡UNICA OPORTUNIDAD!



MOCHILA GIBSON'S

Recién ingresada al país. Costuras reforzadas. Bolsillos laterales con fuelle de diseño aerodinámico de uso opcional. Armazón interior de p.v.c. que mantiene la rigidez. Protecciones acolchadas. Correas adaptables de hombro y cintura. Confeccionada en cordura antiglass de alta resistencia. De uso profesional. Capacidad 80 ltrs. Importación exclusiva.

12 cuotas de u\$s 8,90



BINOCULAR STEINZEISER NIGHT VISION

Excelente visión y muy alta definición. Optica STEINZEISER. 7x 50. Foco free system. Gran luminosidad. Opticas totalmente tratadas (Back 4). Estuche portador. Ultima generación y excelencia en óptica.

12 cuotas de u\$s 19,00



Pedidos telefónicos al (01) 733-4000

Lunes a Viernes de 10 a 19 hs. Aceptamos todas las tarjetas de crédito.

IMD 1,68 - Carpa Igloo 2/3: PTF u\$s 118,80 / Carpa Igloo 5/6: PTF u\$s 178,80 / Carpa Igloo 7/8: PTF u\$s 238,80 / Bolsa de dormir: PTF u\$s 70,80 / Mochila: PTF u\$s 106,80 / Binocular: PTF u\$s 228,00 - NO INCLUYE GASTOS DE ENVÍO.

El impo lo C

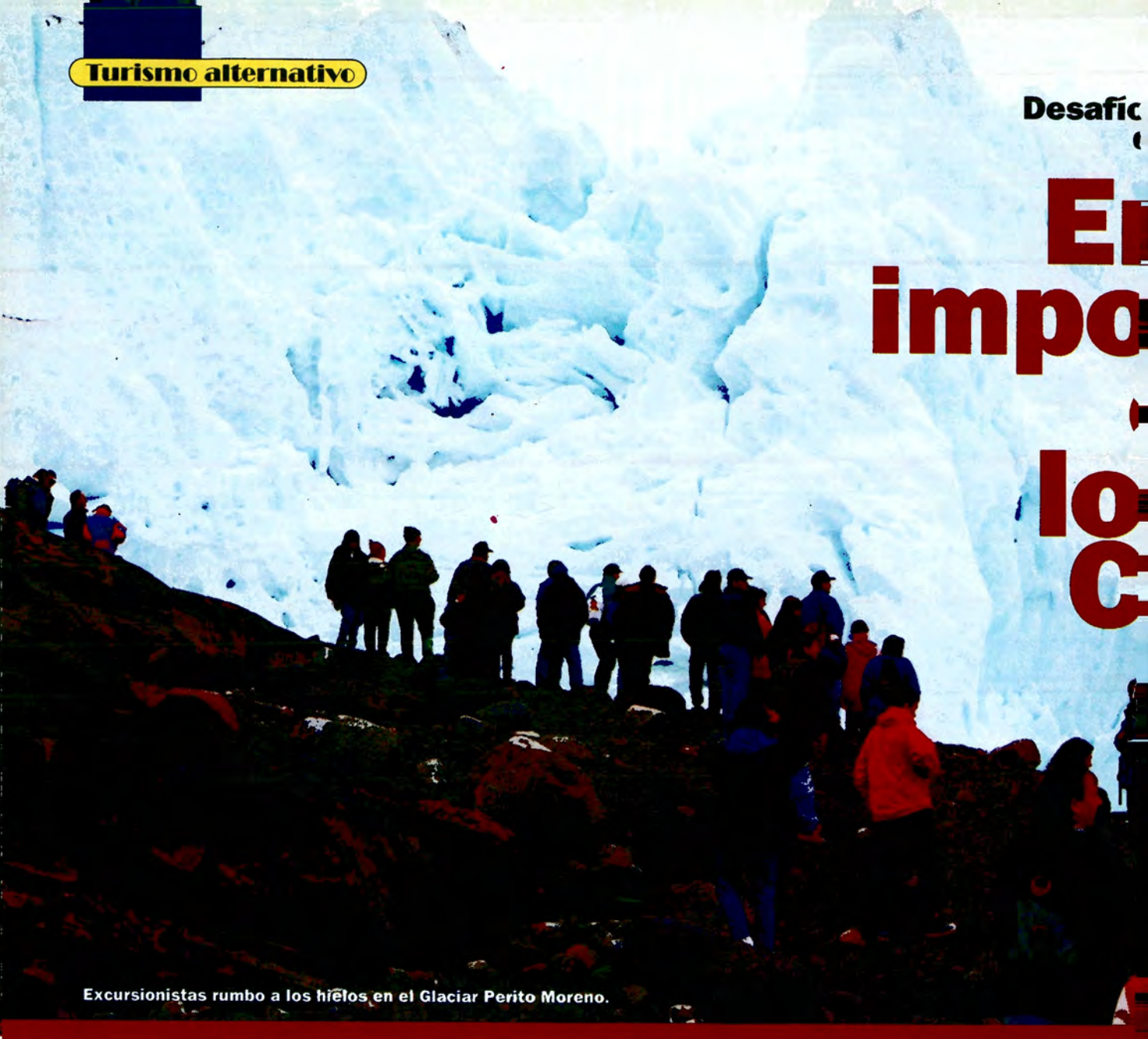

Excursionistas rumbo a los hielos en el Glaciar Perito Moreno.

Es una de las zonas menos conocidas del país. Y hay razones que lo explican. Si usted quiere llegar hasta allí tiene que recorrer unos 2.700 kilómetros de ruta desde Buenos Aires y unos 5.000 si viene desde lugares del norte argentino. Y, además, no se aconseja ir en invierno.

Hablamos, naturalmente, del extremo sur del continente. Pero, además, de lugares donde terminan los caminos y donde se debe emprender la marcha a pie con alma de aventura y buen estado físico.

Si está preparado para el de-

safío, lo invitamos a pensar en esta idea: ¿por qué no visitar el próximo verano los Hielos Continentales argentinos?

Hay pocas cosas más espectaculares que esa enorme región de unos 300 kilómetros de longitud y aproximadamente 60 de ancho en la cual uno puede tener un anticipo de lo que debe ser la vida en la Antártida o en el Polo Norte, con la ventaja de estar a relativamente corta distancia de poblaciones urbanas y con aceptables caminos para acceder con cualquier tipo de auto hasta ese confín patagónico.

Moda Mundial

Si usted sigue el consejo y pone rumbo al Sur al volante de su auto, se va a encontrar muchas veces con más extranjeros que argentinos. En un bar de El Calafate es común oír hablar en francés, inglés o alemán; en el lejano y flamante surtidor de YPF de El Chaltén devuelven dólares en lugar de pesos con toda naturalidad; y cuando aparece un solitario ciclista en mountain-bike en medio de la nada, usted puede apostar una comida completa al resto de sus amigos o familiares en el auto que el aguerrido viaje-

ro a pedal proviene de otros continentes.

Nos pasó exactamente sobre la ruta 40, camino a El Chaltén, a las ocho de la noche, con las últimas luces del atardecer y una noche que se presentaba como para cuatro o cinco grados bajo cero. Vimos desde lejos al ciclista que rumbeara hacia el Sur, pedaleando correctamente sobre la contramano, para no correr el riesgo de ser atropellado desde atrás por un automovilista distraído que viajara en su mismo sentido.

En esos lugares donde pasa un auto muy esporádica-

Los verdaderos amantes
de las rutas y la naturaleza

En el Sur, los amantes, esperan Hielos continentales

Texto y fotos: Germán Sopena



En el mapa se ve lejos, si uno está en Buenos Aires, Córdoba o Tucumán. Pero los caminos nos llevan casi a la base misma de la zona de hielos que ofrece una de las experiencias más singulares del mundo. Si se anima a los kilómetros, no se arrepentirá del viaje.

Miles de años en movimiento, que la simple vista no puede detectar. Y la belleza total.





Imagen descriptiva de los hielos: glaciar que se transforma en lago y de allí arranca un río.

mente, es común detenerse para consultar si el solitario paseante necesita algo. Así lo hicimos. El ciclista detuvo la marcha y sonrió con cortesía oriental. Era japonés.

- ¿Hacia dónde va?

- Rumbo a Ushuaia (500 kilómetros de allí, por lo menos, y con el estrecho de Magallanes de por medio).

- ¿Y de dónde viene?

- Desde California.

- ¿Necesita algo?

- No, gracias, tengo todo en mi mochila.

- ¿Y dónde va a pasar la noche?

- Aquí no más. En el desierto. Tengo mi bolsa de dormir.

- ¿Qué más se le podía ofrecer? Nada. Tenía la expresión del hombre más contento del mundo. Solo en el medio de la Patagonia y sin apuro por

llegar a ningún lado.

Ese atractivo mágico del extremo austral de nuestro país es una evidencia indiscutible de los últimos años. Se explica por varias razones a la vez: el interés por una región agreste y de singular belleza; la seducción del nombre Patagonia; la soledad y las grandes distancias; el nuevo espíritu ecológico que lleva a jóvenes y no tanto a apreciar los atractivos de lugares incontaminados por el hombre o sus productos; por último, la posibilidad de llegar a lugares de excepción como los Hielos Continentales, centro de nuestra atracción en esta travesía.

Zona única

Se trata de una región casi única en el mundo. Aunque hay glaciares y hielos comparables en Alaska, el Himalaya o la Antártida, en ninguno de esos lugares es tan fácil llegar hasta muy cerca de los hielos viajando cómodamente en auto. En rigor, aunque hay una mayor superficie de hielos continentales en Chile, el

acceso de la vertiente occidental es sólo posible por mar. No hay caminos ni poblaciones chilenas salvo en la porción sur de Chile donde se accede a la bellísima región de Torres del Paine, formaciones rocosas puntiagudas que recuerdan familiarmente a los macizos del Fitz Roy o el cerro Torre que vemos en el horizonte rumbo al Chaltén mientras bordeamos por una impecable ruta de ripio el inmenso lago Viedma.

Por supuesto, el contacto más fácil y directo con los glaciares -que constituyen el descenso de los hielos continentales a los lagos- se encuentra en el punto más visitado por los turistas: el glaciar Perito Moreno, visible a corta distancia

NAFTA EN EL CHALTÉN

Ya no hay que preocuparse en llevar bidones de nafta a estos lugares alejados de la cordillera austral. Desde hace pocos meses, el surtidor de YPF más nuevo del país abastece de nafta, gas oil y kerosene a los pobladores de la villa de El Chaltén y a los automovilistas que llegan a la región. Antes había que tomar precauciones en la estación de servicio de El Calafate, a casi 200 kilómetros de allí o en una bomba de disponibilidad irregular en Tres Lagos, a 120 kilómetros.

Pero la instalación del surtidor tiene una historia para ser contada. Fue, acaso, una de las últimas decisiones tomadas por el malogrado presidente de YPF, antes del accidente aéreo en Ecuador en el que perdió la vida.

Lo llamativo es que Estenssoro se había enterado sólo tres días antes de su trágica muerte de la necesidad de un surtidor en ese alejado rincón del país. Por el diario, supo que se acababa de inaugurar el tramo de la ruta provincial 23 que llega hasta Lago del Desierto. Y también supo así que en El Chaltén, la población de 100 habitantes cercana a ese lugar que estaba



en litigio de frontera con Chile, una enorme necesidad no cubierta era la provisión de combustible. Según consta personalmente a este cronista, dio así la orden para que la estación YPF de El Calafate instalara un surtidor en la villa de El Chaltén.

Murió tres días después. Pero la orden ya había sido ejecutada con la rapidez de quienes actúan en serio. El surtidor es una realidad. Y debería llevar el nombre del propio Estenssoro como homenaje a quienes piensan en el país y dan muestras de ello.

G.S.

desde las prolijas pasarelas que permiten apreciar la imponente masa blanco-azulada.

Pero hay otro punto de interés que hay que tener en cuenta si se programa un viaje para conocer los hielos desde cerca. Conviene entonces hacer base en El Chaltén -unos 180 kilómetros al norte del Perito Moreno- para iniciar desde allí las caminatas a las que uno se anime. Varios guías especializados ofrecen distintas posibilidades según el estado físico de cada uno. Desde un simple acceso a los hielos por el camino de Paso del Viento -unas ocho horas de caminata- para conocer el altiplano blanco y volver, hasta verdaderas travesías de varios días viviendo en carpas en medio de los hielos.

Según coinciden los guías de montaña, no hace falta ser un andinista consagrado para caminar por los hielos. Con prudencia y un buen guía se pueden recorrer vastas superficies de hielo sin riesgos.

Para andinistas con mayores aspiraciones también se pueden atacar los campamentos bases del Fitz Roy o el Torre. Allí se dan cita todos los veranos los montañistas de todo el mundo que aspiran a trepar por esas paredes verticales que figuran entre las más difíciles del mundo. Es el caso, por ejemplo, del célebre escalador italiano Casimiro Ferrari, que de tanto venir a esta zona terminó comprándose una estancia sobre el lago Viedma para graduarse definitivamente de residente patagónico.

Todos los detalles de excursiones y guías de la zona se pueden consultar en el bar del pequeño pueblo de El Chaltén. Hay buenos aloja-

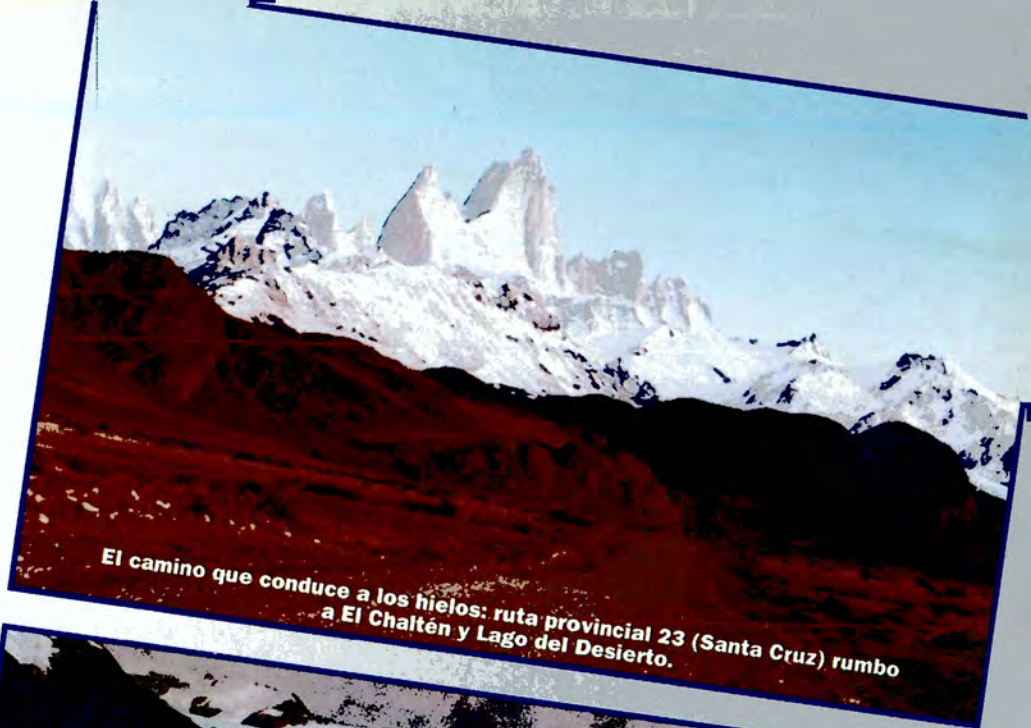

El camino que conduce a los hielos: ruta provincial 23 (Santa Cruz) rumbo a El Chaltén y Lago del Desierto.

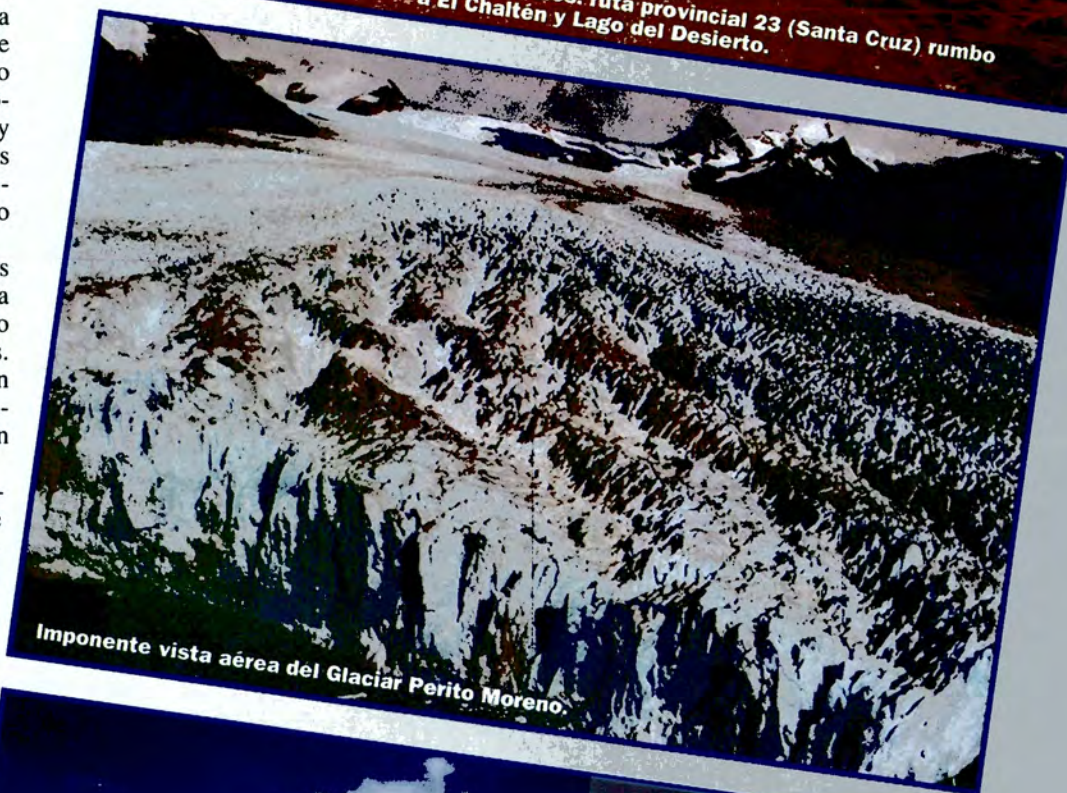

Imponente vista aérea del Glaciar Perito Moreno.



Glaciar Upsala en la zona de la poligonal.

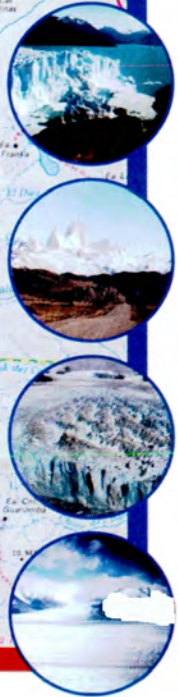
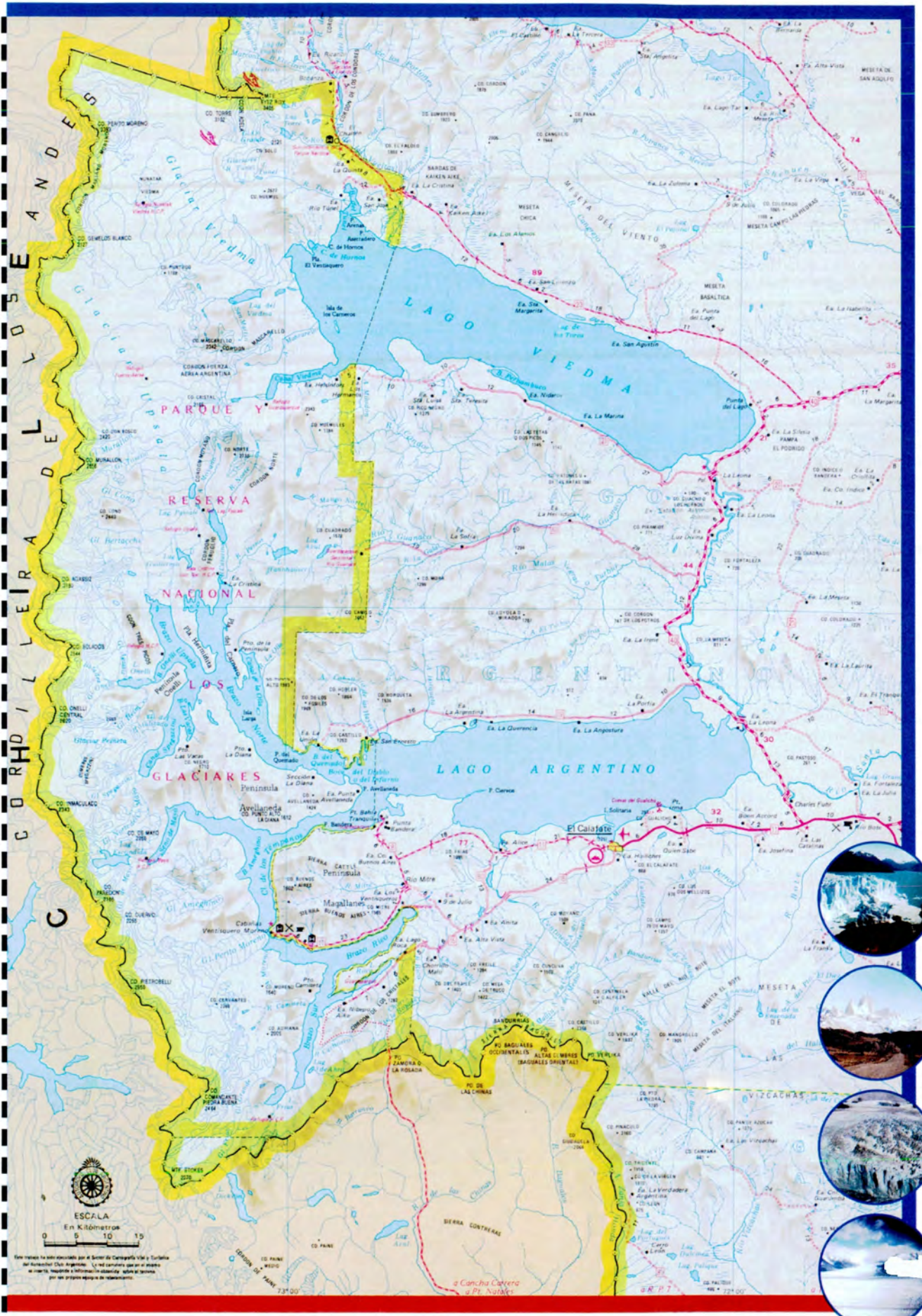

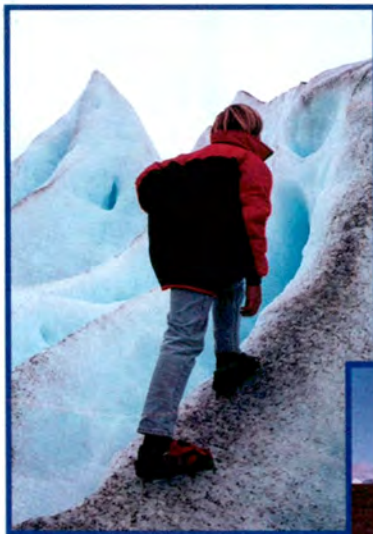

El alpinista italiano Casimiro Ferrari en su estancia Punta del Lago, sobre la ruta 23, rumbo a El Chaltén.

Con zapatos con clavos, hasta chicos pueden caminar por el hielo.

Imagen patagónica: acceso a una estancia -Punta del Lago- a la vista de la cordillera.



mientos en la villa y un excelente camping en el borde de Lago del Desierto, valle de singular belleza, famoso por el arbitraje que favoreció definitivamente a la Argentina el año pasado.

Un viaje de este tipo es particularmente recomendable para padres de familia con hijos adolescentes que se sientan atraídos por la mon-



taña y la naturaleza. Pocos lugares del planeta pueden ofrecer tantas vistas maravi-

llosas al alcance de un simple automóvil con el cual es posible llegar a la base de

lugares extraordinarios. Lagos, ríos y senderos por la montaña ofrecen complementos ideales para una estadía tan larga como se quiera en la región de los hielos eternos. Pero si usted se anima a tocar los glaciares Viedma, Upsala o Perito Moreno con sus propios pies, podrá decir con seguridad que pocas personas en el mundo alcanzan ese privilegio. Están en el sur del país, lejos, pero accesibles. Y todavía son pocos los argentinos que llegan hasta allí.

¿Cuál de estos 269 cu

Por fin en Argentina las mejores edici y a un precio de excepción en 24 cuota

Reciba el curso completo ahora y comience a pagar la primera cuota dentro de 30 días. Hasta en 24 cuotas mensuales fijas en pesos. Las mejores editoriales internacionales realizaron los cursos más eficientes para un mercado de 400 millones de hispanoparlantes en el mundo con el sistema que más gente capacita en Europa: el **aprendizaje a distancia**. Cursos con videos o libros (algunos con casetes) para aprender en su casa u oficina. Como ejemplo, una **gran promoción sólo por 30 días**: el curso a distancia de Marketing de la Universidad de Deusto (una de las tres más prestigiosas de Europa en Ciencias de la Administración con sede en Bilbao, España) habitual patrocinante en Buenos Aires de cursos de post-gradados en conjunto con la Universidad del Salvador y editado por el grupo editorial más grande de Iberoamérica: Planeta-Agostini. **Nunca se entregó tanto material por tan poco dinero**: 15 videos, 10 libros, 100 cuadernillos de exámenes y el derecho a la corrección de los 100 exámenes y acceder al **TITULO DEUSTO - PLANETA-AGOSTINI** de capacitación a distancia. Sólo por 30 días a la mitad de su valor real, ahora por sólo 24 cuotas mensuales de u\$s 32 (O por \$ 37, si prefiere cubrirse de una devaluación). Y con un regalo especial a todo quien tome una decisión razonada y sin vueltas pi-

diéndolo antes de las vacaciones de invierno: la **Biblioteca de Desarrollo Personal Deusto** (los mejores 20 temas para lograr una óptima capacitación laboral y personal). Los videos en castellano editados por la European Publishing Bussines Network en 12 idiomas diferentes incluyen las mejores películas de

lanzamiento de productos, publicidad, investigación de mercado, etc., tomadas de casos reales que ilustran cada tema con casos prácticos. **Los libros están lujosamente encuadernados en cuerina negra e impresos a todo color con infinitos de fotografías, cuadros, gráficos y esquemas altamente dáticos**. Similar presentación tiene el curso de **Ventas** con 12 excelentes videos (24 hs de grabación) notables profesores argentinos, 6 libros, 60 cuadros (los de exámen) y el de **Publicidad y Comunicación** pero este sin videos. Ventas u\$s42.- y Publicidad u\$s27.- por mes y la presentación especial de un **percurso: Master en Dirección Comercial** (solo esta semana de lanzamiento ahorra u\$s648.-) y quien solicite su curso de inglés recibirá de regalo grandes películas AVH con actores de la talla Kevin Costner, **habladas y subtítuladas en inglés** para practicar el idioma. **Con corrección de ejercicio certificado de estudios**. Solicite información por teléfono de los cursos que le interesen. Instructores especializados lo atenderán personalmente de lunes a viernes de 7 a 24 hs. en el (01) 815-4050 ó 815-4050 o a los teléfonos de EXPO-CURSOS en 12 ciudades argentinas. Elija su curso y llame ahora mismo.

CURSO DE MARKETING DE LA UNIVERSIDAD DE DEUSTO PLANETA-AGOSTINI

TITULO DEUSTO PLANETA AGOSTINI



por sólo u\$32.- por mes

(por 30 días a la mitad de su valor real)

10 LIBROS 15 VIDEOS

100 CUADERNILLOS DE EXAMEN (de 8 pag. c/u)

CURSOS DE ADMINISTRACION

- Adm. Asociaciones
- Adm. Camaras Emp.
- Adm. de Clubes
- Adm. de Empresas
- Adm. de Fundaciones
- Adm. de Gremios
- Adm. de Organizaciones sin fines de lucro
- Adm. de Restaurantes
- Adm. Pymes
- Adm. Financiera
- Adm. Pública
- Adm. Mutuales
- Auditoria
- Calidad Total
- Comercio Internacional
- Computación
- Comercialización
- Comunicación Social
- Contabilidad
- Decoración Comercial
- Decoración Joyerías
- Decoración Zapaterías
- Dec. Moda Feminina
- Dec. Moda Masculina
- Dirección Comercial
- Diseño Imagen
- Hoteleria
- Imagen Corporativa
- ISO 9000 y 9001
- Marketing
- Programación (PC)
- Publicidad
- Secretaria Ejecutiva
- Turismo
- Ventas



INGLES

(Ud. etj: Americano o Británico). Americano: 6 videos, 12 libros en colores, diccionario bilingüe, libro de gramática y casetes. Británico con 12hs de grabación en los videos. Por sólo \$ 33.- mensuales

99 IDIOMAS

- Assimil con casetes y libros expl. en español
- Alemán (o videos)
 - Arabe
 - Catalán
 - Croata
 - Checo
 - Chino
 - Danés
 - Español
 - Esperanto
 - Francés (o videos)
 - Griego moderno
 - Hebreo
 - Hindi (India)
 - Holandés
 - Húngaro
 - Inglés Americano (opción en videos)
 - Inglés Británico (opción en videos)
 - Inglés d/ Negocios
 - Inglés p/ Hoteleria
 - Italiano (videos)
 - Japonés
 - Latín
 - Polaco
 - Portugués de Brasil
 - Portugués de Lisboa
 - Ruso
 - Rumano
 - Serbio
 - Sueco
 - Thai (Tailandia)
 - Turco
 - ...Y 69 idiomas más



VIDEO FILMACION

LA CREATIVA ILUMINACION VIDEO

COMPUTACION: EN 8 VIDEOS Y LIBROS DE APOYO PARA APRENDER PASO A PASO WINDOWS, DBASE QUATRO PRO, DOS, WORDPERFECT, ETC. WINDOWS 95

35 CURSOS DE TECNOLOGIA

- Aeronáutica
- Aluminio
- Aire Acondicionado
- Calidad Total
- Camiones
- Chapa y Pintura
- Diseño Mecánico
- Fotografía
- Frenos Auto
- Fuel Inyección
- Electricidad
- Electrónica
- Fotografía
- Frenos Auto
- Fuel Inyección
- Herramientas
- Hidráulica
- ISO 9000 y 9001
- Instalación de Agua
- Instalación Eléctrica
- Instalación de Gas
- Máquinas
- Mecánica
- Mecánica Automotriz
- Motocicletas
- Motores eléctricos
- Motores Diesel
- Motores a Nafta
- Plástica Industrial
- Piomeria
- Química
- Radio
- Reparaciones
- Refrigeración
- Soldadura
- TV
- Video
- Videofilmación

15 CURSOS DE CONSTRUCCION

- Arquitectura
- Carpinteria
- Cerámica
- Construcción
- Decoración
- Decor. Comercial
- Decor. de Interiores
- Ebanisteria
- Encargado de Obra
- Herreria
- Madera
- Muebles
- Muebles
- Tapizados
- Vidrieras/Stands
- Restaura.
- Muebles
- Muebles
- REPARACION DE Aire acondicionado
- Aparatos domésticos
- Fax
- Eq. Compact Disc
- Equipos Modulares
- Hornos Microondas
- Repintado Carroc.
- Trans. Automática
- Videocámaras
- Videograbadores

HOTELERIA Y TURISMO



DE REGALO LA BIBLIOTECA DE DESARROLLO PERSONAL DEUSTO DE 20 TOMOS si lo pide antes de las vacaciones de invierno solicitando la promoción especial.

CURSOS DE CALIDAD DE VIDA

- Alta Costura
- Antigüedades
- Arreglos Florales
- Artes Marciales
- Astrologia
- Automasaje
- Belleza y Estética
- Cocina
- Coc. con freezer
- Coc. c/ microondas
- Coceleria
- Corte y Confección
- Cosmetología
- Desarrollo Personal
- Ejercicio Físico
- Grafología
- Labores
- Manualidades
- Maquillaje
- Maternidad
- Música
- Panes Especiales
- Pasteleria
- Pedicuria
- Peluqueria Masculina
- Peluqueria Feminina
- Pintura y Dibujo
- Plantas y Flores
- Reposteria
- Reposteria Industrial
- Sastreria
- Sexualidad
- Stress (su cura)
- Tejer
- Tejer a máquina
- Yoga/Shiatzu

DEC. DE INTERIORES en 5 TOMOS

- TURISMO
- DEC. DE INTERIORES
- HOTELERIA
- ELECTRONICA
- VETERINARIA
- RESTAURANTES
- MECANICA
- AUTOMOTORES
- YOGA - SHIATZU - AUTOMASAJE 6Videos y 2 Libros

Interiorism del



TAMBIEN: TURISMO, DEC. DE INTERIORES, HOTELERIA, ELECTRONICA, VETERINARIA, RESTAURANTES, MECANICA, AUTOMOTORES

CURSOS DE CIENCIA

- Agricultura
- Arquitectura So
- Botán
- Ciencias Natur
- Criminalist
- Ecoló
- Enferme
- Enfermeria Clinl
- Enfermeria Obsté
- Enfermeria Quirú
- Ganade
- Geografía Argenti
- Geografía Univ
- Física y Quim
- Historia Argenti
- Historia de la Avi
- Historia de Gre
- Historia del A
- Historia del Ci
- Historia de la 2ª
- Historia Natu
- Historia Univer
- Instrumentaci
- Quirú
- Kinesioterat
- Matemát
- Maternid
- Medicinas Natura
- Mitoló
- Mundo Anin
- Nutrici
- Plantas y Flor
- Pedagogía Infa
- Psicología Juve
- Reproduc. Gana
- Veterine

Solicito que un instructor especializado me informe sobre los cursos en los teléfonos y horarios que detallo. NOTA: De no tener teléfono se le enviará información por correo o aun por fax

Nombre.....

Dirección.....

Localidad..... CP..... Pcia.....

Tel. Part..... Fax..... Tel. Ofic..... Teledisc.....

Horarios en Tel. Part..... en Ofic.....

Profesión..... Edad.....

Curso elegido.....

Tarjetas de crédito que podrías utilizar.....

Envío a EXPOCURSOS '96, Av. Santa Fe 1845 Piso 6, Capital (CP 1123) o al fax 812-5791. Por teléfono instructores especializados de lunes a domingos de 7 a 24 hs. en el 656-9400 ó 815-4050 ó 815-4090

EXPO-CURSOS '96

Escriba en letra de imprenta bien grande los datos que figuran en el cupón mencionando a la revista Autoclub 7-96 y reciba

AHORA MISMO UN FAX O POR CORREO UN VIDEO DEMOSTRACIÓN

(disponible para algunos cursos o bien folletos)

GARANTIA En los cursos de Marketing, de Ventas de Publicidad, de Comunicación Social de todos los idiomas y de Computación, está garantizado el aprendizaje: todo quien realice la práctica completa de los cursos y envíe sus ejercicios para su corrección tiene derecho a solicitar la devolución de su dinero si no aprueba. Su sola palabra será suficiente. En los cursos donde material que se entrega es totalmente escrito rige la Garantía de Satisfacción Total: dispondrá de 10 días para examinarlo. Tras lo cual podrá devolverlo en su embalaje original en el remoto caso que no alcance sus requerimientos.

EN INTERNET: Catálogo Expo-cursos. (Solicite dirección por teléfono)

gente capacitan en España, EEUU y México.

¿Se le gustaría realizar?

es internacionales en EXPO-CURSOS '96

mensuales fijas en pesos (o en dólares).



RECIBA EL CURSO COMPLETO YA. SIN PAGAR ANTICIPO NI GASTOS DE ENVÍO.

Por TELÉFONO O FAX de 7 a 24 en doce ciudades argentinas
Buenos Aires (01) 656-9400 815-4050/4090/1773 fax 812-5791/469-1403
Rosario 041-25-1000 **Paraná** 043-22-5500 **Mar del Plata** 023-94-7901
Córdoba 051-23-3600 **Salta** 087-23-8400 **Corrientes** 0783-26-638
Tucumán 081-21-5388 **Neuquén** 099-43-2863 **Comodoro Riv.** 097-44-5022
Mendoza 061-20-4774 **Posadas** 0752-20-005 **Ramos Mejía** 01-469-1403
Uruguay 5416-569400 **Chile** 54612-04774 **Paraguay** 5478-326638
 PERSONALMENTE de lunes a viernes de 10 a 18 hs en la única dirección en
Argentina : Av. Santa Fe 1845 - Piso 6 (casi Callao) Cap. (CP 1123)
 O reciba UN FAX ahora mismo o POR CORREO un video demostrativo gratis.

El curso de idiomas que le da todo



Unico curso de idiomas para aprender en su casa con corrección de ejercicios escritos y orales por profesores tutores, certificado de estudios y de garantía de satisfacción en el aprendizaje: aprende o se le devuelve todo su dinero sin pedirle explicaciones. Su sola palabra será suficiente. Solo se le pedirá que como muestra de su interés haya realizado todos los ejercicios escritos y orales. En la mayoría de los idiomas que se enseñan se trata de ediciones realizadas en Francia por el método Nº1 de Europa (ASSIMIL) en aprendizaje a distancia de idiomas. Porque es el único curso de idiomas que le da todo se llama EL CURSO TOTAL (¡El método internacional que garantiza resultados!). Assimil creó hace 60 años el aprendizaje natural por asimilación intuitiva, tal como cuando niños aprendimos la lengua materna. Sólo necesitará 1/2 hora diaria de estudio 5 ó 6 veces por semana. En 100 lecciones practicará lo suficiente todas las estructuras del idioma. Con toda intensa práctica oral de un laboratorio de idiomas (17.000 ejercicios orales en 4 tipos: de repetición, de comprensión, de conversación y leer en voz alta). Podrá hacer la práctica oral sin que lleve tiempo extra mientras realiza otras

7 hs. de grabación en los videos y 6 hs. adicionales en andes películas AVH habladas y subtíuladas en ingles.

EL CURSO TOTAL

reas. Instructores especializados en unos ocho minutos pueden explicarle los como y los por qué podrá dominar otro idioma en 100 días siguiendo un método natural de aprendizaje. Es decir, tal cual aprendimos cuando niños la lengua materna. Para ello será fundamental la amplia práctica oral de los cursos que deberá grabarse y compararse con los tutores de la radio y televisión del país del idioma que se aprende. Así irá aprendiendo comparando su voz con la de los locutores, autocorrigiéndose en forma inmediata y aprender sin vicios. A medida que pasan las acciones y escucha sus avances, esto le dará un decisivo entusiasmo para el aprendizaje. En 100 días se logra el definitivo dominio del idioma. **dominar significa escuchar, comprender, hablar, leer y escribir** con una soltura y con el acento de los locutores profesionales del país del idioma que se aprende. Si decide antes de las vacaciones de invierno **recibirá de regalo extra la grabación en video con 3 películas AVH habladas y subtíuladas en ingles** con actores de la talla de Paul Newman, Anthony Quinn, Kevin Costner, Vanessa Redgrave. Estas obtuvieron el Oscar la Palma de Oro del Festival de Cannes.

Americano o Británico, ¿Cuál conviene aprender?

La eterna polémica. Un curso de inglés (como el español neutro de las series de TV) debe utilizar las palabras comunes y neutras a todas las regiones, que sean habituales en New York, Los Angeles, Texas, Londres o aun Australia. Los defensores del Británico sostienen con toda lógica que para deformar el idioma hay tiempo. Obvio, si tenemos un pariente alemán que lo designan gerente regional de una empresa en todo iberoamérica le vamos a aconsejar que aprenda el español de Castilla y no el mexicano o el argentino. Sin embargo quienes deban estar en unas semanas viajando a Estados Unidos prefieren el americano. Cuestión de gustos y practicidad. La balanza nunca termina de inclinarse hacia uno u otro lado.

Con certificado de estudios

TITULO PLANETA AGOSTINI CURSOS EMPRESARIALES DEUSTO

Con la experiencia de más de 20 años corrigiendo exámenes de 40.000 alumnos argentinos que hicieron cursos de idiomas en su casa con casetes y libros (en los últimos años muchos con video), los profesores tutores del Instituto de Lenguaje y Fonética tienen una clara metodología de seguimiento. Además, cuentan en algunos casos con un apoyo en el material didáctico como el preparado por la Universidad de Deusto y editado por Planeta-Agostini. Cada unidad didáctica tiene un cuadernillo de examen de 8 páginas. El material es tan completo y extenso que bien merece destacarse por ello. Así el curso de Marketing cuenta con 100 unidades didácticas, 2400 páginas de estudio, 800 de examen, todo el material pesa 23 kg. Tanto el de Publicidad y Comunicación como el de Ventas se presentan en 60 unidades con 1450 páginas de estudio y 480 de exámenes. El Master en Dirección Comercial con 5300 páginas de estudio, 220 unidades didácticas, 1760 páginas de examen y más de 50 kg de peso obligan al alumno a una intensa preparación que al constatar todos los cuadernillos de examen se asegura que no se dejará de ver ninguna de las 220 unidades de estudio. Sus posibilidades de capacitación superan ampliamente la aleatoriedad de un simple examen oral de los cursos tradicionales o la asistencia a clase todos los días sin profundizar en la comprensión. Se le pide asimismo al alumno un resumen escrito de lo que tratan los videos. En cursos con material impreso se sigue el mismo criterio y luego se realizarán telefónicamente preguntas.



Notable forma de aprender computación

usted valora la importancia de realizar las tareas en menor tiempo o de presentar los trabajos más completos **necesita aprender computación sistemáticamente**. Aunque ya se "defienda" o no sepa absolutamente nada le será útil este curso. Tener los 8 videos e ir viendo simultáneamente como a través de los movimientos del teclado se modifica la pantalla del monitor mientras un locutor con claras explicaciones hace sencillo el aprendizaje le resultará **Realmente notable**. Ya tenga o no computadora, podrá ver los videos y practicar luego en la casa o en casa de un amigo. Con cuatro libros de oyo.

EL TEMA QUE LE INTERESA EN 24 CUOTAS FIJAS EN PESOS

VALOR DE CUOTAS EN S O U\$S	· \$	U\$S
Historia del ArteEspasa-Calpe "Summa Artis" (39 t)	297	257
Enciclopedia Durvan (37 tomos)	158	137
Enciclopedia Jurídica Omeba (32 t)	152	131
Arquitectural Houses (10 t)	119	103
Colección Nueva Arquitectura (10 t)	95	82
European Masters de Arquitectura (10 t)	95	82
Enciclopedia Temática Autodidáctica 2000 (20 t)	69	59
Biblioteca Básica de la Decoración (8 t)	67	58
Historia Universal Galach (20 t)	65	56
Gran Diccionario Enciclopedico Universal (15 t)	64	55
Videociclopedia Combi (9 t + 7 videos)	55	48
Expomueble 12 (7 t)	55	48
Geografía Universal Galach (16 t)	52	45
Taller de manualidades (24 t)	47	41
Biblioteca de Criminalística (10 t)	39	34
Enc. General del Ejercicio Físico (3 t)	36	31
Historia Natural Galach (12 t)	32	28
Diccionario Jurídico (3 t)	26	23
Kinesoterapia (2 t)	25	22
Historia del Arte (12 t + 6 videos)	25	22
Las Razas Humanas Galach (8 t)	23	19
Enciclopedia de Ingeniería Civil (8 t)	22	19
La Técnica Electrónica (20 t)	22	19
Gran Enciclopedia de Ciencias y Técnica (12 t)	20	17
Flores en casa (12 t)	20	17
Taller de Manualidades (10 t)	19	16
Espacios Comerciales con estuche (2 t)	19	16
Anual de Arquitectura con estuche (2 t)	19	16
Los Mejores diseños comercios: Joyenas (2 t)	19	16
Idem: Moda femenina (2 t)	19	16
Idem: Moda masculina (2 t)	19	16
Idem: perfumerías (2 t)	19	16
Diseños de muebles (2 t)	19	16
Historia Argentina de Levene (9 t)	17	15
Videociclopedia de la mamá y el bebé (5 t + 5 v)	17	15

Otros videocursos notablemente efectivos

nilar efectividad se consigue en otros cursos con videos para aprender paso a paso: Matemáticas, Física y Química, Alta Luquería Feminina, Alta Peluquería Masculina, Alta Costura (Arte y Confección), Enfermería y el videocurso de Técnicas Terapéuticas Holísticas (incluye relación, respiración, yoga, autotaje, shiatzu) pensado para **parar la armonía física y emocional** además de combatir el estrés.



EXPO-CURSOS ESTA MUY CERCA

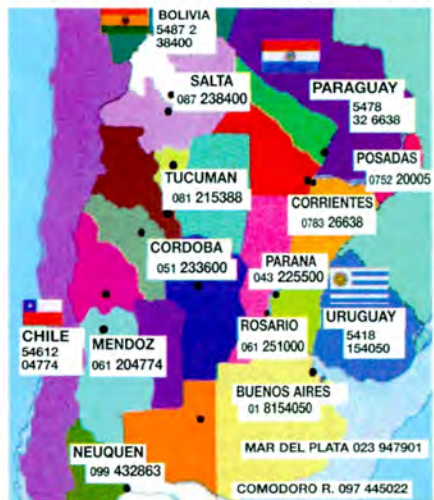

Un vistazo a cualquier mapa de la red caminera argentina hasta fines de la década de los 30 muestra algo tan singular como insólito: una buena porción de la provincia de Tucumán era accesible desde Catamarca, incluso desde Salta, pero carecía de un vínculo caminero directo con San Miguel de Tucumán y el resto de la región de los cañaverales.

Localidades tales como Colalao del Valle, Amaicha del Valle, Tafí del Valle y El Mollar se podían alcanzar desde Tucumán sólo a pie, a caballo por desfiladeros peligrosos, o en todo caso en aeroplano.

Fue cuando el Gobierno local decidió poner fin al aislamiento de esta área de 3.000 kilómetros cuadrados, que era más que la superficie del gran ducado de Luxemburgo, construyendo un camino carretero. Le encargó esa tarea al ingeniero norteamericano (nacionalizado argentino) Ricardo Fontaine Maury, el mismo que en la década de los 20 había tendido las vías de lo que hoy conocemos como Ramal C 14 y por donde circula el celeberrimo Tren a las Nubes.

Maury consideró cuatro variantes posibles, y el 21 de enero de 1940 efectuó con el fotógrafo aficionado Domingo Aráoz un relevamiento aerofotográfico expeditivo de la hasta entonces desconocida quebrada de los Sosas y decidió llevar el camino por allí, desde Acheral hasta El Mollar. Un cuadrero que vivía al margen de la ley en esta quebrada, que en su totalidad nunca se había explorado antes, sirvió de baqueano y luego se reinsertó en la sociedad.

La obra se inició el 23 de septiembre de 1940. Hubo que realizar 424 puentes y alcantarillas y trazar 1.294 curvas para terminar el camino el 17 de enero de

1943. Lo inauguró el entonces gobernador Miguel Critto, que al día siguiente, un lunes, regresó a San Miguel de Tucumán desde Santa María, donde había pernoctado. Lo hizo en automóvil en tan sólo cuatro horas y media, tiempo que causó sensación porque antes se necesitaban sea diez horas por Concepción y Andalgalá para ir por tierra hasta la traslasierra tucumana, sea 14 horas por Salta, Alemania y Cafayate.

Desde entonces el camino, uno de los más hermosos que tiene la Argentina, ha sido pavimentado y muy mejorado. La extensión total de esta R.P.307, que termina en el complejo arqueológico Ruinas de Quilmes, es de 133 kilómetros que podrían recorrerse cómodamente en tres horas pasando por El Infiernillo (3.010 metros s.n.m.). En la práctica se necesita, empero, mucho más, porque no hay quien pueda resistir la tentación de detenerse infinidad de veces para fotografiar o filmar los espléndidos panoramas que se abren al viajero a lo largo de este magnífico itinerario.

Por el Portugués

Ya cuando Maury encaró el proyecto primitivo, una de las alternativas tomadas en cuenta fue trazar el camino por la quebrada del Portugués, de Monteros a El Rincón, que es uno de los pueblitos del amplio valle del Tafí, en la vertiente occidental del majestuoso Ñuñorco Grande; este cerro de forma piramidal se alza a 3.273 metros, mientras que la altura media de la cuenca de Tafí es de 2.000 metros promedio.

Lo que durante tantos años quedó en carpeta, ahora parece cristalizar. Hace poco la provincia ordenó construir un camino de alternativa para aliviar el tránsito por la ruta 307. La variante arrancará en Monteros, su-



Nuevos Vías de comunicación

Por Federico B. Kirbus (Fotos del autor)

birá por los valles de riachos que descienden por el talud oriental del macizo del Aconquija y desembocará en El Rincón, en el extremo sudoeste de la hoyada de Tafí, cuya superficie es de más de 100 km² (la mitad de la Capital Federal).

Por un lado esta nueva conexión vial no le hará nada bien a Tafí, que antiguamente era el valle sagrado de los indios de la región y que con sus numerosos sitios propiciatorios y rituales es una verdadera joya arqueológica que habría

que preservar.

En este sentido bastante dañino, irreparable ya, se ha hecho al permitir no sólo un crecimiento urbano descontrolado sino, además, el extensivo cultivo de papas de semilla en medio de yacimientos arqueológicos de incalculable valor científico. El nuevo camino a realizarse inducirá a una intensificación del tránsito, con las consecuencias inevitables. Pero detrás de todo eso hay intereses de magnitud nada desdeñables: a espaldas del Aconquija, hacia el poniente, se está terminando en

El casi olvidado camino que bordea el río Juramento acorta la distancia a Salta y toca también la finca La Cruz, que era de la familia de los Güemes.



Caminos a Calchaquí

en una de las regiones más bellas del país

Bajo de la Alumbreira (Cattamarca) una de las minas de oro y cobre más grandes de Sudamérica, y para proveer al yacimiento de suministros se requiere una logística que este segundo camino está destinado a asegurar. Si las autoridades de Tafí pusieran de paso a salvo los valores intrínsecos del valle, mucho se lograría en beneficio de la tan mentada ecología y preservación cultural.

Por Yayasmayo

Yayasmayo significa "arroyuelo correntoso" en que-

Sobre la antigua Ruta Nacional 9, entre El Tala y La Viña, aún se encuentran los carteles indicadores de antaño.



chua.

Es un caserío sin mayor importancia que se acurruca, aislado, en una de las quebradas al este de las Cumbres Calchaquíes (que son la continuación natural en dirección norte del macizo del Aconquija).

Sin embargo, en un futuro no demasiado lejano podría convertirse en punto de tránsito situado sobre otra ruta proyectada para unir la llanura tucumana con Calchaquí.

Los trabajos ya están en marcha. Desde Hualinchay,



una diminuta villa veraniega en las faldas de las Cumbres Calchaquíes, cerca de San Pedro de Colalao, pesado equipo vial ya ha realizado un tramo en faldeo para rodear el morro del Agua Blanca y atravesar el macizo para bajar a Yayasmayo. El camino, con la denominación ofi-

cial asignada R.P. 352, tocará los parajes Tacanas y Lara (escuelita) para atravesar un abra de 3.450 metros y luego descender. Ya hay unos 20 kilómetros hechos, nos informa el ingeniero Jorge Lamberto Ungherini, padre del proyecto. De Hualinchay a Yayasmayo habrá unos 80

kilómetros, y desde aquí se tiene salida tanto a Amaichá del Valle como a Colalao del Valle, que en ambos casos serán unos 10 ó 15 kilómetros más.

Este paso tiene alrededor de 400 metros más que El Infiernillo, y ello restringe ciertamente la circulación de camiones pesados (porque aquí también se busca dar salida más fácil a los productos que van y vienen del Bajo de la Alumbreira).

Desde luego que esta variante será también un fuerte atractivo turístico ya que permitiría cerrar un circuito enlazando San Miguel de Tucumán - Acherál - Amaicha - Yayasmayo (o bien Colalao del Valle - Yayasmayo) - Hualinchay - San Pedro de Colalao - Trancas - El Cadillal - San Miguel de Tucumán.

Habrá que ver cuándo se termina este nuevo acceso a Calchaquí, o "a los valles" como por allí se dice.

Por la vieja Nueve

Si volvemos a tomar en las manos ese viejo mapa vial de los años '30 que descubrimos en el último rincón de un mueble, además de la ausencia de un camino a

Tafí podremos observar que la R.N. 9 tenía por entonces otro recorrido.

No seguía desde Tucumán a Rosario de la Frontera y Metán, como ocurre hoy, para llegar a Salta. Por el contrario, en el límite interprovincial Tucumán-Salta, a la altura de El Tala, torcía hacia la izquierda. Después de pasar por Pampa Grande tocaba La Viña, y desde ahí, sí, continuaba a la ciudad de Salta.

Este trazado se abandonó cuando se mejoró la carretera longitudinal que nos une con Bolivia y por allí lleva la numeración superpuesta de R.N. 9 y R.N. 34. El antiguo camino cayó en desuso y en el olvido. Hoy apenas los pobladores de la zona lo conocen como "la vieja Nueve", y en algunas partes todavía se conservan los mojones y la señalización desteñida de antaño.

Es un itinerario pintoresco, similar al camino por Tafí: quebradas y riachos, una vegetación lujuriosa, y luego una trepada a una amplia hoyada similar a Tafí del Valle, que es donde se encuentra Pampa Grande. Al descender pasa además por Guachipas, una muy

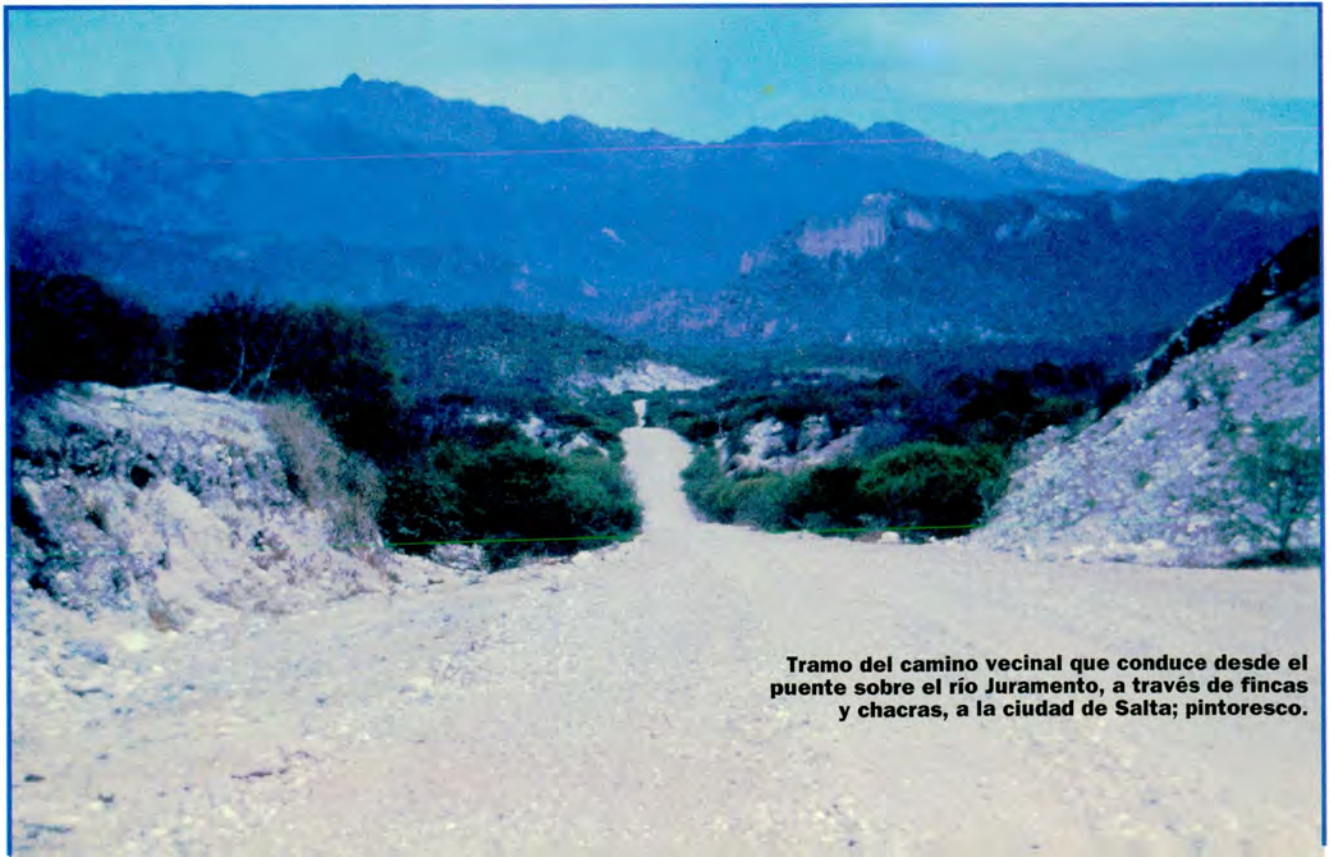

Tramo del camino vecinal que conduce desde el puente sobre el río Juramento, a través de fincas y chacras, a la ciudad de Salta; pintoresco.

pequeña ciudad salteña de estilo colonial, antes de alcanzar La Viña.

¿Por qué se abandonó esta variante? Porque entre El Tala, El Jardín (hasta donde llega el colectivo) y Pampa Grande, trazado identificado hoy como R.P. 6, se atraviesa varias veces el Río Grande de los Sauces con vados que aún en la época seca inspiran miedo. Aquí habría que tender tres o cuatro puentes, lo mismo que enripiar la subida a Pampa Grande, para convertir así la ruta en una perla turística. Son 135 kilómetros muy variados y bonitos que constituyen otro acceso posible a Calchaquí, aunque al presente más para vehículos todo terreno que para un automóvil.

Y por fin la última variante, también apenas conocida y usada, aunque a su manera tan atrayente como las vías anteriores.

Este camino -en tramos de trámite casi vecinal o de chacra- nace junto al flamante puente vial por el que cruza la R.N. 9 el río Juramento (mojón kilómetro 1.508).

Aquí es donde se toma por la izquierda (a mano derecha de la carretera se encuentra el antiguo edificio del puesto de abastecimiento del ACA Río Juramento) para iniciar una placentera travesía por la campiña salteña. Por tramos se bordea este río, que es el más largo del país, pues nace en los nevados del Chucha y del Acay y desemboca después de unos 2.150 kilómetros, entre Santo Tomás y Santa Fe, en el Paraná. Varias veces se atraviesan tranqueras, que hay que abrir y debidamente cerrar, se circula entre ubérrimos cultivos, y a los 19 kilómetros se cruza un sólido y ancho puente de hormigón, testimonio de que alguna vez se intentó convertir este trazado en la vía de comunicación directa con la ciudad de Salta;



La R.P. 307 inaugurada en 1943, que conduce de Acheral a Tafi y a Quilmes, pasa en el paraje Playa Larga por el monumento al Indio Calchaquí.

por esta variante se economizan más de 20 kilómetros respecto del recorrido por Cabeza de Buey y Cobos.

Son notables la policromía y las bellezas de este recorrido que atraviesa puentes de madera precarios, bordea altos peñones, desfila por barrancos y finalmente

pasa por la histórica finca La Cruz, donde expirara la vida de Martín Miguel de Güemes, hasta alcanzar Salta después de cuatro horas de marcha.

Con piso barroso tras una lluvia, el camino se torna por sectores traicionero. Pero es el precio que necesariamente debe oírse

para gozar de esta ruta también olvidada y muy solitaria. Con unos cuantos camiones de grava y el paso de algunas motoniveladoras podría enripiarse y acondicionarse esta otra ruta desconocida que conduce al valle de Lerma y, de aquí, a los incomparables valles Calchaquíes.

Por Alfredo Parga



El "muchachito" de Venado Tuerto y la sonrisa de 1949...

Un muchacho de Venado...

Viene a ser como el borrador de una carta que le escribo a Marcos Ciani (porque no le pude dar la mano)



Llegando a Venado, a toda velocidad, en 1955.

A favor del alcance de *AUTOCLUB*, y empujado por un reciente encuentro (cuando no tuve la fortuna de poder estrechar su mano, tan rápido se iba), siento la necesidad de ocuparme hoy, de él. De Marcos Ciani.

El malogrado encuentro -las manos que se me tendían en el aniversario del San Isidro Automóvil Club me frenaban, sin quererlo- me empuja ahora a recordarlo. Esta será como una carta que Marcos podrá leer en Venado Tuerto, a la luz del cariño que todo el mundo siente por él. Y que esa noche de festejo, no pude traducir físicamente. De lo que son testigos, entre otros, "Cacho" Matías, Marcial Feijóo, Carlos Marincovich, Oscar Ca-

landra, Angel T. Rienzi, José Onetto, Hugo Vázquez y "mi piloto", el periodista Enrique Rossi, con el que al mejor estilo del sufrido TC, llegaba tarde esa noche de festejo.

Lo vi de lejos. De traje. Cumplidor como él solo, porque se había hecho un montón de kilómetros, simplemente para llegar a saludar. Y se me escapó de entre las manos.

Mejor. Así ahora le escribo y le digo: "Don Marcos; todavía tengo en las retinas, apesadado, aquel auto de Venado que usted corría tan ligero. Lo vi muchas veces. En aquellas vueltas que conmovían algún lugar del país. Lo vi en los Grandes Premios cuando su presencia era seguridad de performance y velocidad.

"Recuerdo los aplausos con los que lo saludaba la gente. Protagonista siempre, porque permanentemente estaba en el grupo que disputaba la primera posición.

"Y repaso la nota del 'negro' Thierry, cuando recibía su confesión, después del gran golpe. 'El doctor me dijo que puedo distraerme, pero sin abusarme. Yo voy notando mi recuperación. Empecé por ir al taller, a la agencia. Manejo aquí, en Venado. Y me encuentro perfectamente. Un poco pesado por falta de actividad, naturalmente.'

"Y después repasaba esa magnífica trayectoria que no se puede apretar en unas líneas. El estreno como piloto en las Mil Millas del '49. El debut con el auto propio en el Gran Premio de ese año. El vuelco de Rawson, cuando le iba ganando por tiempo a Juan Gálvez..."

"Ahí me detengo. ¿Para qué seguir más? ¿Sabe? Yo le quiero recordar a la gente joven, sobre todo, que eso de ir ganándole una etapa a Juan no era harina corriente ni cosa común.

"Eso lo hacían únicamente grandes como Juan. Tenían que ser pares del piloto más positivo del TC de todos los



Desde el avión, camino de Catamarca, en 1957.

Corriendo, para entregar la hoja de ruta. Gran Premio del '56.



Hotel de Turismo de San Luis. Al lado están flanqueándolo Piersanti y su acompañante. "De puntero derecho", Adrián Villegas, presente en el festejo del San Isidro...



tiempos, para estar a su nivel. Y usted, un muchacho de Venado Tuerto -un suelo enamorado del monopostose animaba con un auto con techo a discutirle deportivamente el primer lugar a Juan...

"Usted sigue contándole al 'negro': 'En esa época, quien corría TC era gente bastante mayor. Yo tenía 26 años y era el más joven. Todos me trataban como un pibe...'

"¿Le puedo decir algo más? Usted quedó en la memoria de mucha gente de mi tiempo, como ese muchacho joven de Venado Tuerto, que era un relámpago por los caminos. Yo quería decirle que mucha gente lo tiene presente entre sus mejores recuerdos.

"Yo soy un hombre agradecido y le digo, don Marcos, que a la distancia le estrecho la mano, orgulloso de haberlo visto correr. De saberlo fuerte y animoso. Y cumplidor, como cuando era un pibe que pocos conocían y que a todos asombraba con su auto. Discutiendo el primer puesto con los mejores.

"Del San Isidro Automovil Club y sus 30 años, se me escapó. De recibir esta carta, no. Se la escribo con el corazón. Para que sepa que se lo recuerda. Y que entre esos recuerdos, uno de los mejores, es el suyo."

■ CONFERENCIA DE PRENSA DE NORBERTO FONTANA



Norberto Fontana acompañado, de izquierda a derecha, por los señores: Jorge Revello, Ing. Rafael Sierra (ambos directivos del ACA), Prof. Livio Formeris (secretario de Deportes de la Nación), César C. Carman (presidente de nuestra Entidad), Gastón Perkins (YPF S.A.), Felipe Mc Gough (Team Producciones) e Ing. Carlos García Remohí (presidente de la Comisión Deportiva Automovilística del ACA).

En la Sede Central del Club se realizó una reunión de prensa, en la cual Norberto Fontana expuso sobre su presente y futuro deportivo. Después de cumplir tres brillantes temporadas en Europa, en las cuales obtuvo los campeonatos suizo de Fórmula Ford 1600 en 1993 y el alemán y europeo de Fórmula 3 en 1995, este año se está desempeñando con éxito en la Fórmula 3000 japonesa, además de ser el piloto de pruebas del equipo Sauber de Fórmula 1 y contar con posibilidades de ser titular para el próximo año.

Ouro Preto, Brasil (especial). En la antigua capital de Minas Gerais y a unos 100 kilómetros de Betim (Belo Horizonte), donde tiene asentadas sus plantas, Fiat Automóviles presentó al primer auto mundial de Fiat, el Palio, un vehículo de dos volúmenes, tres y cinco puertas, cuya venta en la Argentina comenzará a mediados de septiembre.



Un modelo de tres volúmenes y cuatro puertas será fabricado a partir del año que viene en la Argentina, en la nueva planta que Fiat está levantando en Córdoba.

La inversión total de la empresa para este vehículo, al que completará una gama compuesta por una familiar, una pick up y una furgoneta, alcanza a los 1600 millones de dólares, de los cuales se reparten 1000 para Brasil y el resto para la Argentina. El moderno vehículo será producido, en poco tiempo más, en países tan disímiles como Turquía, Marruecos, Polonia y China, entre otros.

En su mejor momento, la producción conjunta entre Brasil y la Argentina alcanzará a los 450 mil ejemplares anuales, gran parte de ellos destinados al mercado europeo.

Los primeros en verse aquí son dos: el Fiat Palio 1,5 EL y el Fiat Palio 1,6 V16 Torque. Ambos montan equipos de inyec-

ción electrónica multipunto. Mientras el primero entrega 76 CV de potencia máxima con una velocidad tope de 165 km/h, el segundo desarrolla 106 CV, acelera de 0 a 100 km/h en 9,5 segundos y alcanza una máxima de 188 km/h.

El nuevo auto mundial de Fiat tiene un largo máximo de 3,74 m con un entreje de 2,36 m y 925/960 kg de peso, siendo el Cx de 0,33.

Los treinta y seis meses de desarrollo lograron fabricar un auto moderno, con personalidad indiscutiblemente Fiat, que cumple con todas las normas de seguridad internacionales, con buen confort interior y excelentes prestaciones en materia de performances, tanto puras como de consumo.

El largamente esperado "proyecto 178" ya es una realidad y será la punta de lanza con la que Fiat Auto pretende asumir el liderazgo industrial en el Mercosur y en el mundo. Ninguna empresa ha invertido tanto para lograrlo. Y, últimamente, Fiat sólo está produciendo éxitos.

Raúl Pellegrino

■ LOS PAJAROS DE LA RESERVA ECOLÓGICA

Vázquez Mazzini Editores acaba de editar "Aves de Costanera Sur y Ciudad de Buenos Aires, Guía para su reconocimiento", una obra de Tito Narosky, Christian

Henschke y Darío Yzurieta. Describir la obra no es sencillo: en un compacto tomo de 74 páginas, hay una descripción minuciosa de la reserva ecológica, con planos; una enumeración no menos completa de los animalitos que la pueblan, con fotografías y finalmente el motivo principal del trabajo, que son los pájaros naturalmente refugiados de la agresión ciudadana. Con el auspicio de numerosas entidades que luchan por la preservación de espacios libres y la protección a la naturaleza, la obra se enmarca no sólo en lo que es definitivamente útil para sus objetivos -que deberían ser los de la humanidad-, sino para quienes comparten los ideales ecológicos de los que propiciaron la creación de la Reserva y de aquellos que luchan desesperadamente para su resguardo.



Marlboro
Lights





Y con las bajas temperaturas aparecen los mejores pejerreyes de la temporada, para satisfacción de los pescadores que tanto los buscan.

Lucha sin cuartel: el pejerrey y la línea no se dan tregua.



Para la pesca del pejerrey

Por Alejandro Santillán - Fotos: gentileza Aire y Sol

Los amantes de la pesca deportiva esperan con ansias la llegada de las bajas temperaturas para salir en busca de los grandes pejerreyes, protagonistas excluyentes de esta temporada.

Todos los años cuando las temperaturas invernales empiezan a acariciar el rostro transpirado de la ciudad, los fanáticos desempolvan sus equipos y recorren una y otra vez las experiencias de años anteriores para no dejar nada librado al azar: es que se viene el pejerrey, una de las especies más buscadas por los pescadores deportivos.

Además de sus características propias que lo hacen una de las especies más preciadas, el pejerrey tiene la ventaja de ser un pez que aparece en distintos ámbitos y, por eso, podemos practicar su pesca tanto en ríos, como en lagunas o en el mar. De estas modalidades la pesca de pejerreyes en lagunas es la más difundida en la actualidad y a medida

que va creciendo también lo hacen los pesqueros: en muchos casos perfeccionando los servicios que ofrecen, aumentando la cantidad de botes, mejorando los servicios sanitarios o equipando sus proveedurías; en fin, tratando de tener su infraestructura lo mejor posible para que quienes los visiten disfruten al máximo. *Autoclub* hizo un relevamiento sobre diez de las principales lagunas, indicando además, la ubicación y la forma de llegar a cada una de ellas, pero a sabidas de que son muchas las lagunas que, del mismo modo que estas diez, ofrecen servicios más que aceptables con espejos bien sembrados para que todos

puedan conseguir su cuota de buenos pejerreyes.

1- Laguna de Chascomús: es una de las más tradicionales y entre sus servicios presenta: el Centro Turístico del A.C.A, Club de Náutica y Pesca, alquiler de botes y muelle. Está ubicada a 114 kilómetros de Buenos Aires y se accede a este grupo por la Ruta 2, sobre la que tiene 3 accesos principales en los kilómetros 116; 121,5 y 124,8.

2- Laguna de Sauce Grande: (Partido de Monte Hermoso) presenta servicio de confitería y restaurante, servicios sanitarios, una flota de más de cincuenta botes y remolques. Acceso por la R.N. 3 hasta el kilómetro 605,5, donde se dobla hacia el Este y se toma la R.P. 78. Después de 25 kilómetros se cruza el puente sobre el río 3-Sauce Grande; bajar a la derecha por un camino de tosca: desde allí, tres kilómetros hasta el embarcadero.

3- Laguna Chis Chis: un buen servicio a orillas de la laguna que cuenta con guardería náutica, alquiler de botes y bajada de embarcación, quincho y asador criollo y camping. Se llega por la Ruta 2, a la altura del kilómetro 140 en donde debemos doblar a la derecha y, tras recorrer un kilómetro más, aparece el camping del pesquero.

4- Laguna de Darragueira: cuenta con servicio de hospedaje, camping, parrillas, luz eléctrica y agua potable; alquiler de botes y bajada de embarcaciones, freezer para guardar los pescados y cabina telefónica (funciona con monedas) Está ubicada a 620 kilómetros de Buenos Aires. Se

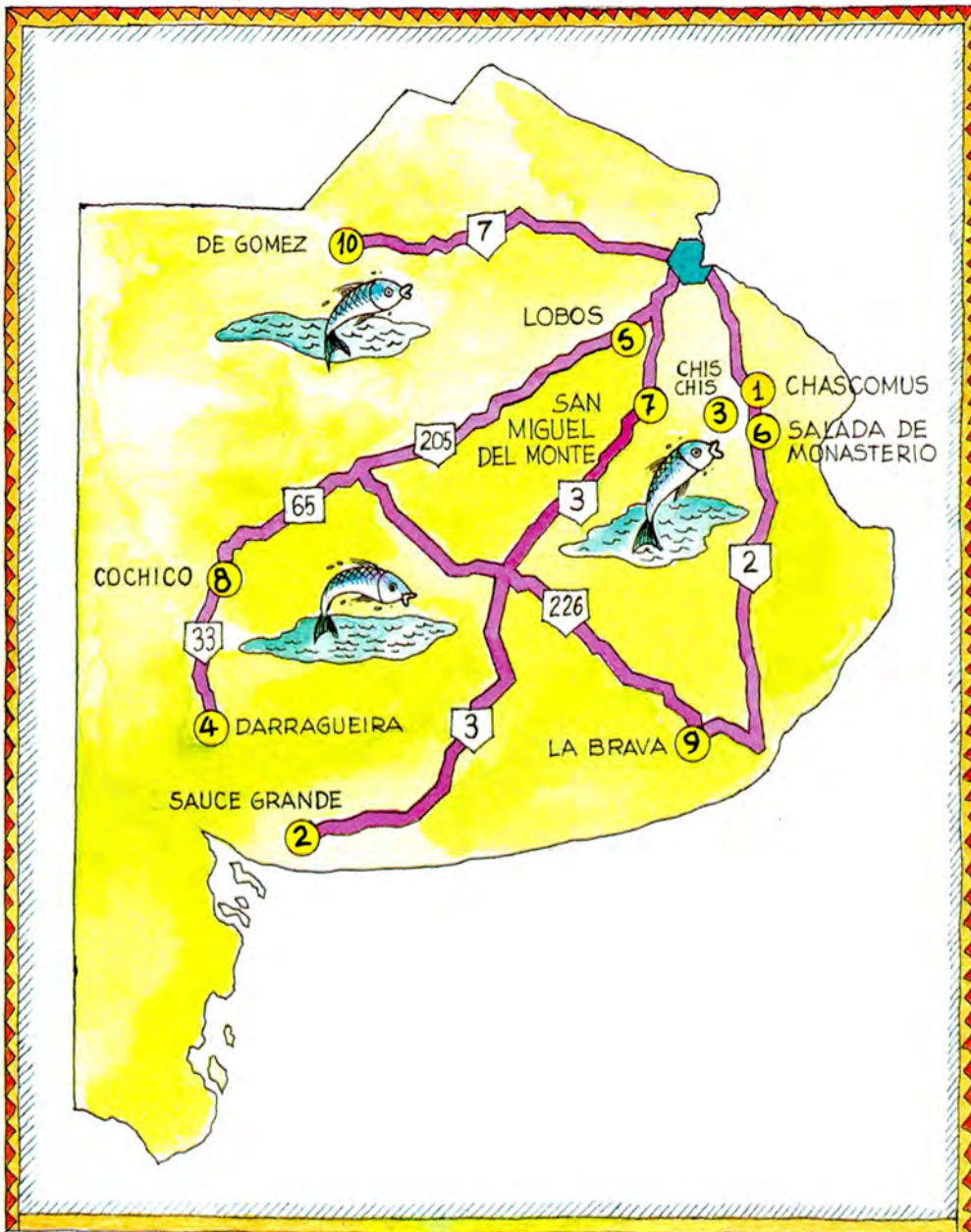

EL PEJERREY

Los pejerreyes se dividen en dos grandes grupos: los que toleran diferentes márgenes de salinidad (Eurihalinas) y aquellos que viven en límites estrictos de salinidad (Estenohalinas), de allí que estén presentes tanto en ríos, como en lagunas o en el mar.

Pero esto no significa que son sólo dos las divisiones de la especie, sino que en nuestro país se reconocen nueve especies distintas, a las que deberíamos agregar otras dos, de incipiente inserción y que provienen de otros medios.

Las nueve "reconocidas" son: pejerrey de Buenos Aires; del junco; patagónico; de mar; panzón; de Manila; cornalito; patagónico austral y pejerreicillo.

Al igual que en la Argentina, distintas variedades de la especie también aparecen en las aguas de muchos mares del mundo: en el Mediterráneo, en el Mar Negro, y, por supuesto, en los Océanos Atlántico y Pacífico; también aparece en Oceanía.

En todos los casos sea cual fuere su nacionalidad, los pejerreyes siempre prefieren aguas frescas. Según publicaciones especializadas, el Pejerrey de Buenos Aires prefiere temperaturas de aguas del orden de los 17°C, en verano busca las aguas frescas y por eso prefiere las de los estuarios; en épocas otoñales remontan los ríos y en el invierno se ubican aguas arriba en lugares menos fríos.

Cuando se trata de pejerreyes que habitan en lagunas o embalses interiores, estos también buscan las bajas temperaturas, variando de profundidad según esté más o menos fresco su hábitat: en invierno los encontraremos más cerca de la superficie y en verano se ubican cerca del fondo.

llega por la Ruta Nacional 205, combinando en Bolívar con la Ruta Provincial 65 hasta la rotonda de Guaminí. Allí doblar a la izquierda por la 33 hasta Pigüé, luego Puán hasta el pueblo Darragueira.

5- Laguna de Lobos: ofrece además de las instalaciones de su Club de Pesca, todos los servicios incluyendo camping y alojamiento. La encontramos tomando por la Ruta 205 hasta el kilómetro 111. Allí se toma a la izquierda otros cinco kilómetros hasta dar con ella.

6- Laguna La Salada de Monasterio: todos los servicios, incluyendo alquiler de botes.

Queda en el kilómetro 144 de la Ruta 2.

7- Laguna de Monte: en sus costas funciona también el Balneario Municipal. Se pueden aprovechar el camping y su muelle.

Por la Ruta Nacional 3, camino a Bahía Blanca, son 110 kilómetros desde la Capital Federal; la misma distancia se recorre si se toma como vía de acceso la Ruta Nacional 215, pero esta vez, contando desde La Plata.

8- Laguna de Cochicó: servicios de alquiler de botes, hospedaje y camping. Ubicada en el partido de Guaminí, a 1 kilómetro de la estación Alamos del ex Ferrocarril Roca y a 18 kilómetros de la estación Bonifacio. Se llega desde estas estaciones, por las Rutas Nacionales 65 y 3.

9- Laguna La Brava: club de Pesca, camping, deportes náuticos, alquiler de botes.

En el partido de Balcarce, a 409 kilómetros de Buenos Aires. Por la Ruta Nacional 226, desde Azul o Mar del Plata.

10- Laguna de Gómez: club de Pesca, sanitarios, camping y viviendas.

Queda a 10 kilómetros de la ciudad de Junín y a 261 de Buenos Aires. Se llega por la Ruta Nacional 7.

Para otros datos comunicarse con la revista Aire y Sol al 403-2379.

Sistemas variables de admisión y de válvulas

Avances en la "respiración" del motor

Muchos motores modernos incorporan sistemas variables de la admisión y de las válvulas. En este último caso se trata más concretamente del diagrama variable de la distribución de los gases. Gracias a dichos avances de la ingeniería, se pueden obtener rendimientos y prestaciones considerados como imposibles hace relativamente pocos años. En este trabajo incursionaremos un poco en la mecánica de fluidos y en los complejos movimientos del árbol de levas.

Por Jorge Gualtieri

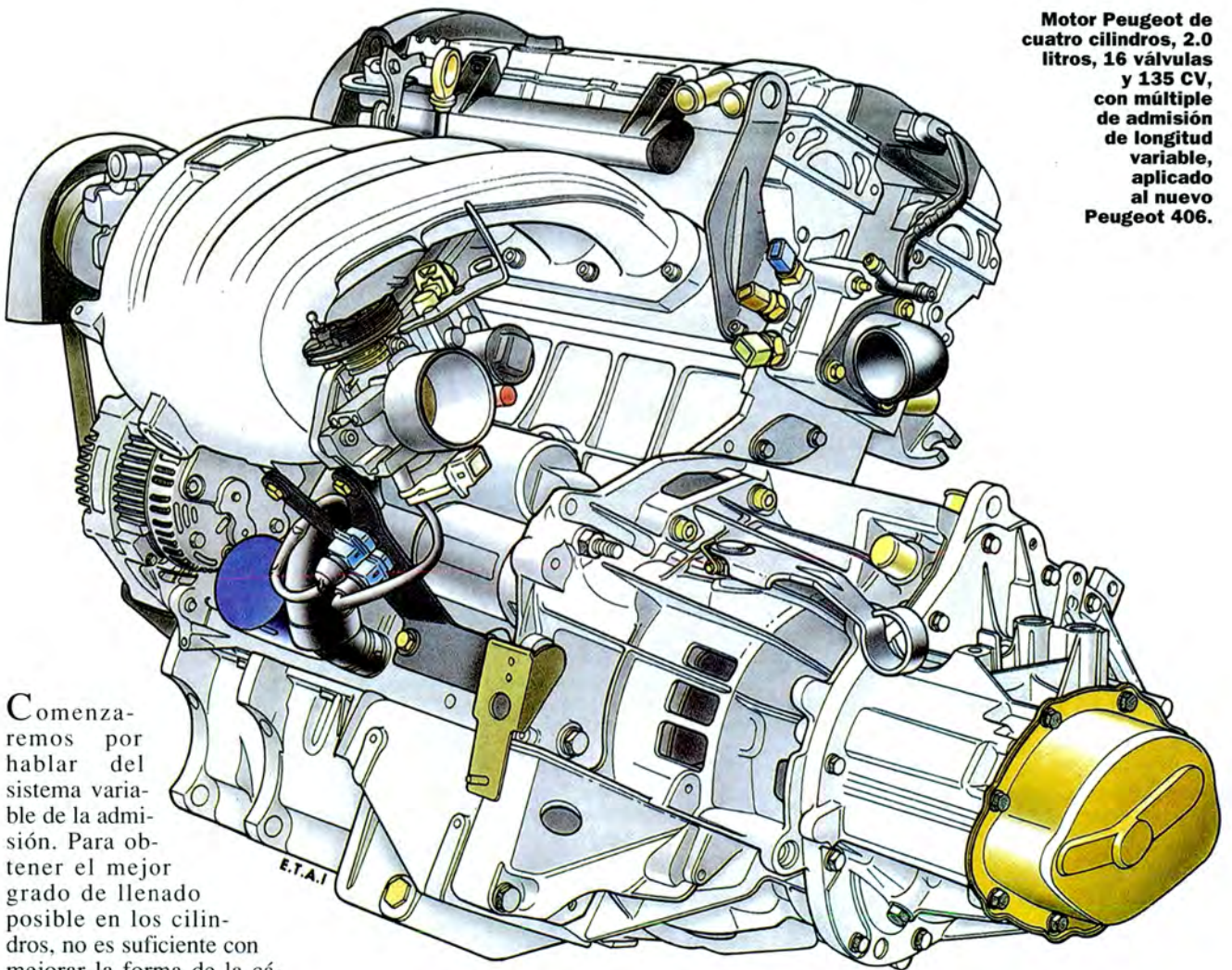

Motor Peugeot de cuatro cilindros, 2.0 litros, 16 válvulas y 135 CV, con múltiple de admisión de longitud variable, aplicado al nuevo Peugeot 406.

Comenzaremos por hablar del sistema variable de la admisión. Para obtener el mejor grado de llenado posible en los cilindros, no es suficiente con mejorar la forma de la cámara de combustión y trabajar en el diámetro de las válvulas de admisión y en otros factores clásicos. Por

ello, muchos motores actuales incorporan un sistema de longitud va-

riable de los tubos o conductos de admisión que forman el múltiple propia-

mente dicho. En el sistema V-VIS (Volvo Variable Induction System) que se uti-

liza en el Volvo 850, por ejemplo, cada cilindro tiene dos canales de aspiración paralelos pero de diferente longitud. Cada uno de ellos ha sido puesto a punto para un número de revoluciones determinado.

A bajas revoluciones el aire pasa únicamente por el canal más largo, manteniéndose el corto cerrado por una mariposa. A un régimen determinado, la mariposa se abre y el aire pasa entonces por los dos canales. La mariposa está controlada por el microprocesador del sistema de encendido digital, y es accionada mediante un solenoide y un motor de vacío. A bajo régimen, y al pasar por un solo conducto, el aire aumenta su velocidad y su efecto de turbulencia dentro del cilindro en la carrera de admisión, lo que favorece al llenado y al proceso de combustión, por lo que el motor "tira" mucho mejor en "baja". A mayor régimen, se necesita más aire y es aquí cuando fluye por ambos conductos.

Los conductos más cortos se mantienen cerrados cuando el motor gira entre las 1500 y 4100 rpm. Los ensayos en el banco de pruebas han demostrado la ganancia que se obtiene en el rendimiento volumétrico al utilizar un sistema de admisión variable, principalmente al aprovechar al máximo los efectos de inercia y de resonancia de la masa gaseosa.

Para obtener un funcionamiento absolutamente confiable del sistema, se utilizan válvulas mariposa de acero especial, que rotan sobre cojinetes de bajísima fricción y autolubricados.

Diagrama variable de la distribución

Durante muchas décadas los ingenieros han soñado con el diseño de un motor que tuviera un diagrama de la distribución variable, de forma tal que una planta motriz construida para uso

Motor BMW de seis cilindros con sistema de distribución variable VANOS.

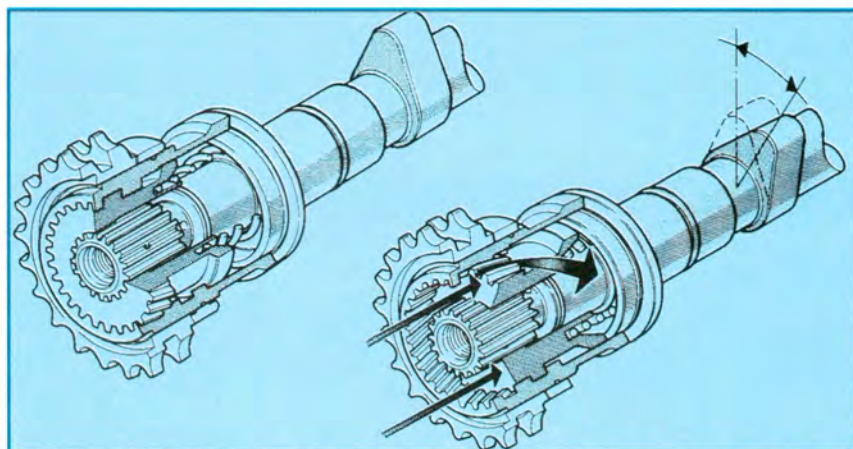
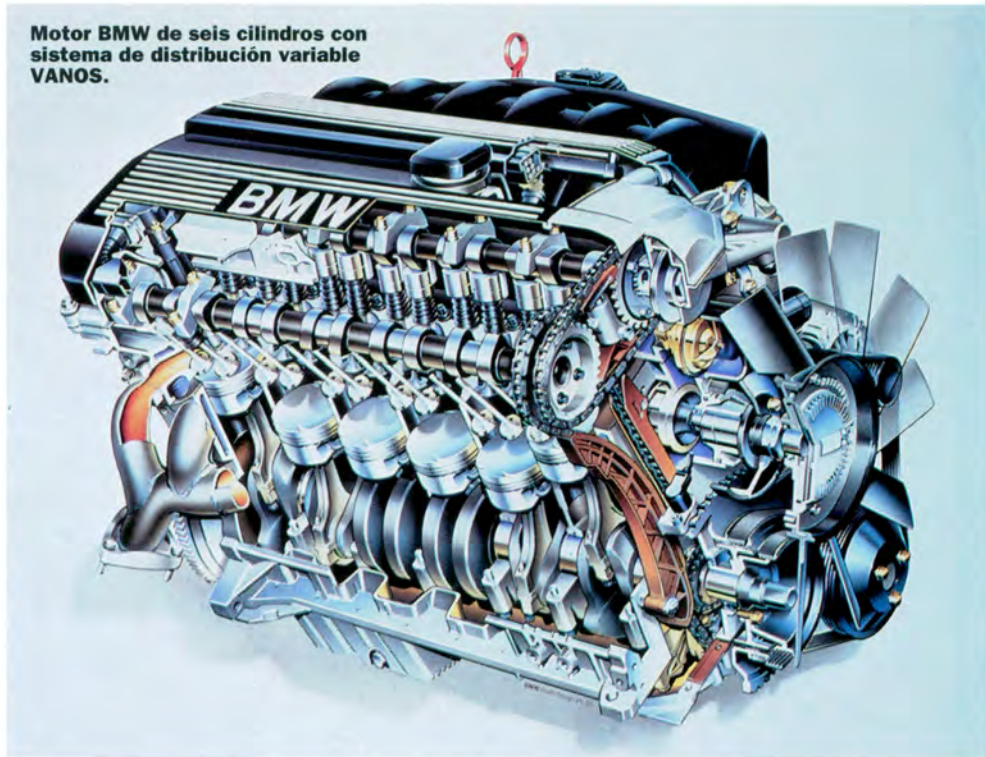

El variador de fase patentado por Alfa Romeo y aplicado al árbol de levas de las válvulas de admisión. Actúa por medios electro-hidráulicos, y es controlado electrónicamente. Su trabajo hace variar la posición angular de las levas.

turístico pudiera convertirse automáticamente en un motor potenciado. Pues ahora lo han conseguido. Es sabido que las fases o tiempos de admisión y de escape se inician con un cierto avance y terminan con un cierto retraso con relación a los puntos muertos. Y esto como consecuencia de la inercia de la columna de aire, que necesita un cierto tiempo para moverse y que una vez en marcha continúa su movimiento por unos instantes. Por lo tanto, para obtener

siempre el máximo llenado de los cilindros, el avance de la apertura y el retraso del cierre de las válvulas deberían variar continuamente según la velocidad del aire en los conductos, o sea en función de la velocidad del motor.

A regímenes altos se exigen ángulos y elevaciones mayores, mientras que a regímenes bajos los ángulos deben reducirse para evitar el retroceso de los gases quemados en los conductos de admisión y para aumentar la velocidad del aire en el múltiple

de admisión, con todas las ventajas de una mejora en la pulverización y también en el consumo, además de la potencia obtenible.

En los motores normales y al ser el diafragma de distribución fijo, no variable, y siendo estas exigencias incompatibles entre sí, se elige una solución de compromiso de acuerdo al uso más frecuente a que está destinado el automóvil.

Pero han sido muchos los ingenieros de las fábricas de motores y de automóviles que se han dedicado al problema de estudiar un sistema de distribución capaz de variar la elevación o alzada y la duración de la apertura de las válvulas durante el funcionamiento del motor.

Los proyectistas de la fábrica italiana Alfa Romeo se cuentan entre los primeros en poner a punto un sistema de distribución variable realmente eficaz. En realidad, la idea de un sistema parecido data de muchos años atrás, pero hasta la irrupción de la moderna electrónica de control, el sueño no se pudo concretar.

En el caso de los modernos motores "Twin Spark" de Alfa Romeo, por ejemplo, con doble árbol de levas a la cabeza, los mismos llevan un dispositivo patentado mundialmente y que se denomina "variador de fase". Se trata de un actuador electro-hidráulico acoplado al engranaje que arrastra en rotación al árbol de levas de las válvulas de admisión. Este actuador permite dar al mismo árbol dos posiciones angulares diversas y, por lo tanto, variar los

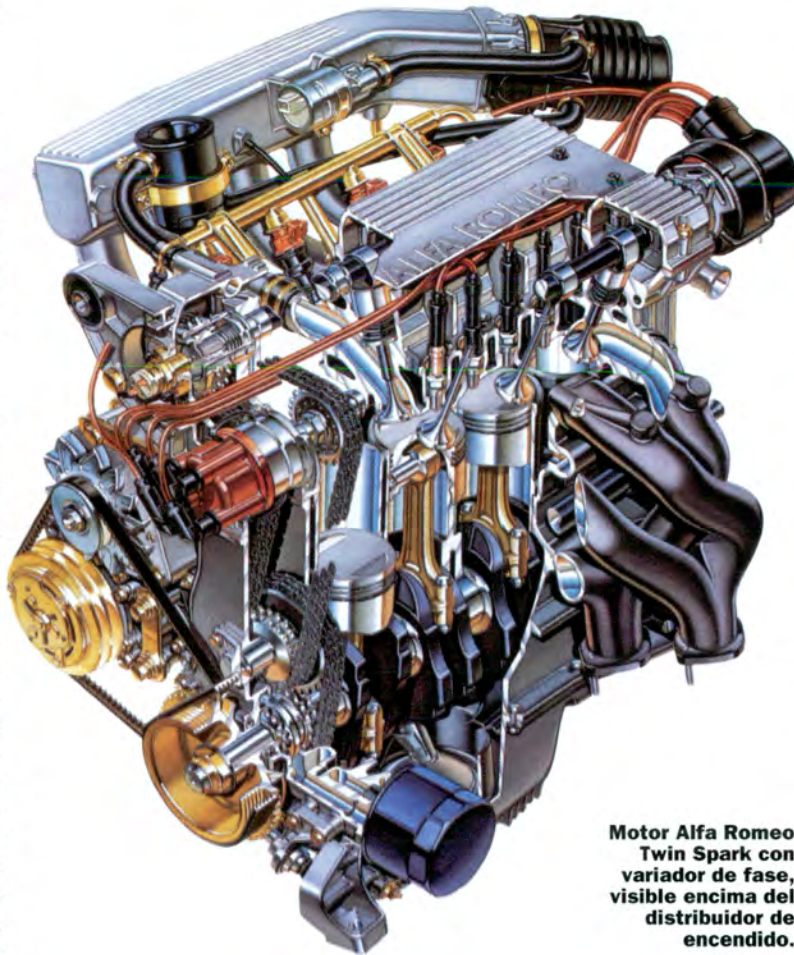

Motor Alfa Romeo Twin Spark con variador de fase, visible encima del distribuidor de encendido.

los siguientes resultados:

- en los regímenes altos y medio-altos y en caso de fuerte demanda de potencia (puesta en fase normal), llenado óptimo de los cilindros y, por lo tanto, máximo de la potencia y del par.

- En los regímenes bajos y medio-bajos y con reducidas cargas (puesta en fase atrasada), regularidad óptima de funcionamiento y reducción de los consumos específicos.
- En todos los regímenes, reducción al mínimo de las emisiones que contaminan.

No queremos entrar en los detalles del funcionamiento del sistema debido a que son muy complejos y están fuera del objetivo de este artículo. Pero de todos modos, podemos señalar que la distribución variable ha llegado para quedarse. De hecho,

no sólo es usada por Alfa Romeo, sino también por otras prestigiosas marcas como Porsche, Mercedes-Benz, BMW, Cadillac, Ford y muchas otras.

En el futuro inmediato, la regulación del árbol de levas también se extenderá a las válvulas de escape, mediante el sistema que hace desplazar axialmente al árbol de levas, con levas cuyos flancos ofrecen leyes de elevación distintas según el punto de contacto del levantaválvulas. Por supuesto que los sistemas de admisión y de distribución variable encarecen bastante el precio del automóvil. Pero a medida que su uso se vaya generalizando, y como siempre sucede -un claro ejemplo lo tenemos en los frenos ABS- los costos bajarán, y dichos sofisticados mecanismos, hoy exclusivos de los modelos de alto de gama, también se aplicarán en los automóviles más económicos.

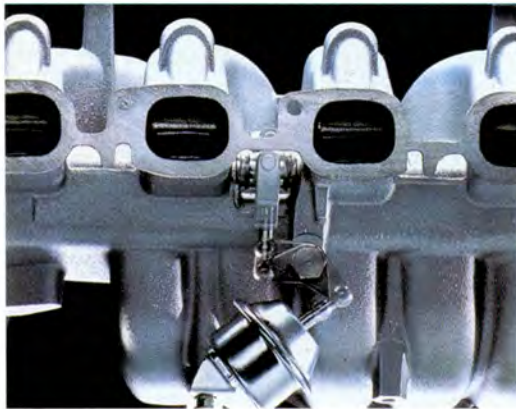

El sistema Volvo V-VIS de múltiple de admisión variable, con mariposas instaladas en el conducto más corto.

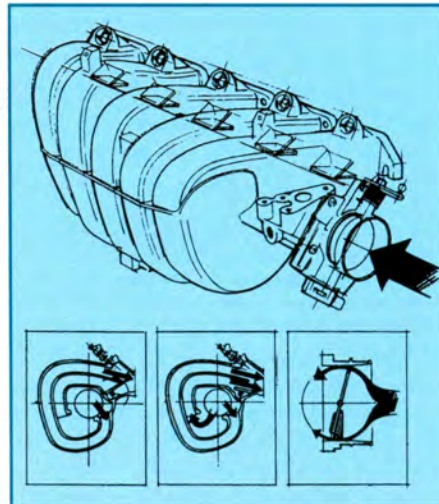

Operación básica del sistema V-VIS. A bajo régimen sólo actúa el conducto más largo del múltiple. A régimen mayor, entran en operación ambos conductos. Las válvulas mariposa no cierran completamente, siempre dejan pasar un reducido volumen de aire.

tiempos de apertura de las válvulas de admisión. Su intervención está dirigida por el microprocesador del sistema electrónico de control de motor Bosch Motronic.

La lógica de actuación de la variación de fase se establece de antemano, de manera tal que el cruce de válvulas

-es decir, esa fracción del ciclo de funcionamiento del motor durante la cual están abiertas de manera simultánea las válvulas de admisión y de escape- se reduzca a los regímenes bajos y con poca carga, y aumente en

los regímenes altos y en caso de fuerte solicitud de potencia.

De ese modo se obtienen

CERRAJERIA del AUTOMOVIL

TODAS LAS MARCAS
Copias de llaves nacional e importadas.

ACCESORIOS: Maquinas levanta cristal y cierres, manual y electricos LINEA NEIMAN

VENTA Y COLOCACION



CASA DOMINGO
Av. Juan B. JUSTO 2401 Cap.
Tel. 854-7163

PROTEJA LA CAJA DE SU PICK-UP

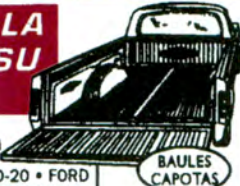

CON COBERTORES IMPORTADOS de USA

CHEVROLET • C-20 • D-20 • FORD
SAVEIRO • PEUGEOT • JAPONESAS

AMERICAN LINER SRL.

Fgta. SARMIENTO 2476 Cap. (alt Warnes 1500)
Tel./Fax 582-3029

EMBRAGUES WARNES

AUTOS NACIONALES E IMPORTADOS

WOBRONE **LUK** **Valeo** **SACHS**

BOMBAS FRENSOS CILINDROS

Ahora también..
AMORTIGUADORES



WARNES 1371 Cap- Tel./Fax 856-5901 855-5828

1ª FABRICA INTEGRAL DE RADIADORES DEL PAIS

• Autos • Camiones • Maq. Agrícolas y Viales •



REPARACION DE TODA MARCA Y MODELO
BOMBAS DE AGUA - CALEFACCION
AMPLIA PLAYA DE SERVICE

ATENCIÓN A SOCIOS DE A.C.A.
TARJETAS DE CREDITOS

Av. CORDOBA 5771/75/85 - (1414) Cap. Fed.
TEL./FAX: (01) 772-9730/ 4041/ 4042

Repuestos para

CAJAS AUTOMATICAS

todas las marcas y modelos
ENVIOS AL INTERIOR

NAUM SMOLIAR

Juan B. JUSTO 3122 Cap. 855-3963

TALLER AUTORIZADO



MAS SERVICIOS
SERVICIO INTEGRAL DEL AUTOMOTOR

Tarjetas de Credito

RE-AL CLUB

DORREGO 2470 Cap (casal esq Cabildo) 772-5404

Lun / Vie 8 a 19 hs - Sab 8 a 18 hs - Dom 10 a 16 hs.

BATERIAS

para Automotores, Motos, Embarcaciones,
Juguetes, Carros de Golf, U.P.S.

Agente Oficial **Williard YUASA**

ELECTRICIDAD DEL AUTOMOVIL

Tarjetas de Credito

Van Zandweghe Hnos.

DIRECTORIO 3596 Cap. 637-2904



Carrocerias Navarro Hnos S.A.

EQUIPAMIENTO INTEGRAL
PARA VEHICULOS UTILITARIOS



MINI BUS - VANS EJECUTIVAS
CARROCERIAS ESPECIALES
AMBULANCIAS - ACCESORIOS
y todo lo que Ud. imagine!

TARJETAS DE CREDITO - ENVIOS AL INTERIOR

H. Vieytes 430/76(1603)Villa Martelli
Tel./Fax: 709-6062 Buenos Aires

REPUESTOS Y
ACCESORIOS
Linea Completa



Envios al Interior



WARNES 1171 Cap.
855-0523 • 854-6655

TAPICERIA modelo

TAPIZADOS ORIGINALES

Cinturones De Seguridad
Apoya Cabezas
Techos Vinilicos

BUTACAS - ALERONES
FUNDAS - ALFOMBRAS

Av. Rivadavia 10201/45 (1408) Capital
Tel.: 682-5179 / 7758 Tel./Fax 682-1991

SUSPENSION DAVA

30 Años dedicado a la especialidad

Tren Delantero - Dirección

Peugeot 504/505/205/405/605

También MARCAS IMPORTADAS

Control Dinamométrico y Detector de Holguras

DONADO 3290 Cap. 545-4344

SERVICIO OFICIAL



INYECCION ELECTRONICA
AUTOS Importados y Nacionales
ATENCIÓN INTEGRAL

Sr. DULBECCO

MEJICO 3259 Villa Martelli(1603)
Tel. 761-2920 Fax: 760-3511

ARREGLAMOS PARABRISAS



Fix-Glass Ultra BOND
ARGENTINA COLORADO - U.S.A.

DISTRIBUIDOR OFICIAL PARA TODA LA REP. ARGENTINA
DEL UNICO SISTEMA DE REPARACION DE PARABRISAS
QUE APROBO LOS TESTS INTERNACIONALES DE
SEGURIDAD Y LOS DE LA "W.S. ASOCIATION" (U.S.A.)
SIENDO UTILIZADO EN MAS DE 20 PAISES EN EL MUNDO

GOLPES de PIEDRA VISITE NUESTRO LOCAL,
REPERE SU PARABRISAS
DAÑADO EN LUGAR DE
CAMBIARLO, Y SALGA A
CENAR CON EL DINERO
QUE SE AHORRA!!!

TRABAJOS CON GARANTIA ESCRITA
15 AÑOS DE EXPERIENCIA EN REPARACIONES

JUAN B. JUSTO 3165 T/F:(01) 855-6385/474-9896
(1/2 cuadra antes de Warnes mano a Provincia, única dirección en Capital)

ZONAS PARA REPRESENTANTES

DIRECCIONES HIDRAULICAS Y MECANICAS

NUEVAS REACONDICIONADAS - RECAMBIOS

venta e instalación

envios al interior



tecno hidraulica



repuestos
legitimos

DIAGONAL 76 Nro. 1585
SAN ANDRES (1651)
Tel.: 752-2644 753-5496
Fax 449-7435

• Reparación
Integral del Tren
Delantero • Cajas
de Dirección
• Cambio
Amortiguadores
• Reparación y
Refuerzos de
Elásticos
• Alineación
y Balanceo • Etc.

ELASTICOS



Fabricantes de Elásticos
para Trailers y Acoplados

TARJETAS DE CREDITO
CASTILLO 1064 Cap. (1414)
Esq. Av. J.B. Justo 2010

Tel. 772-2721 / 854-2598

NISSAN • DATSUN

REPUESTOS Y ACCESORIOS
legitimos y opcionales

LINEA COMPLETA (nafta y diesel)



FAROS-CHAPA-FILTROS-GRILLAS

LEIVA 4766 (1427) Cap. Fed.
Tel. 855-2095 Fax 856-7299
(a mts de Warnes y Dorrego)



PARANA 780 - CAPITAL

PEZCALANDIA *Phono Express*

Pida estos productos por teléfono y recíbalos cómodamente en su casa.

CARPA CANADIENSE

Ultima generación. Con doble techo de caída programada. Zócalos reforzados. Doble juego de puertas ciega y mosquitero. Tela antifiama. Cumbreira regulable. Ventana con cortina ciega y mosquitero.

- Versión 2/3 personas:
12 cuotas de u\$s 5,90
- Versión 4/5 personas:
12 cuotas de u\$s 13,90
- Versión 6/7 personas:
12 cuotas de u\$s 16,90



EQUIPO DE PESCA PEJERREY

Caña de fibra de vidrio telescópica Waterdog para pejerrey de 4.00 mts. ap. de longitud; pasahilos de porcelana, porta reel a rosca con empuñadura antideslizante. Reel frontal de recuperación de nylon automático, manija intercambiable derecho anti-revés, carretel descubierto de alta recuperación. Nylon, anzuelos, líneas, capuchón, accesorios, etc.

Con maletín porta equipo compartimentado.
12 cuotas de u\$s 14,90

Idem anterior marca GIBSON'S Modalidad Spining:
12 cuotas de u\$s 7,90

Idem anterior marca GIBSON'S para pesca variada de río:
12 cuotas de u\$s 9,90

REEL MITCHELL SPORT 40

Modelo frontal de recuperación ultra rápida, montado en rulemanes.

- Carretel descubierto.
- Freno de tensión.
- Recién ingresado al país. Construido en graphito. Cap: 025/180
- 12 cuotas de u\$s 3,90



MOCILA GIBSON'S MOD. SCOUT

Recién ingresada al país. Correas acolchadas con ajuste de hombro y cintura. Amplios bolsillos al frente y laterales. Confeccionada en cordura antiglass de uso profesional y urbano. Ideal camping, trekking o náutica. Importación exclusiva.

12 cuotas de u\$s 7,90



Pedidos telefónicos al (01) 733-4000

Lunes a Viernes de 10 a 19 hs. Aceptamos todas las tarjetas de crédito

PTF: u\$s 94,80 - NO INCLUYE GASTOS DE ENVIO. PTF: u\$s 202,80 / Mochila: PTF: u\$s 94,80 - NO INCLUYE GASTOS DE ENVIO. PTF: u\$s 166,80 / Carpa 67: PTF: u\$s 70,80 / Carpa 45: PTF: u\$s 46,80 / Carpa 23: PTF: u\$s 70,80 / Carpa 45: PTF: u\$s 46,80 / Reel: PTF: u\$s 118,80 / E. Río: PTF: u\$s 94,80 / E. Río: PTF: u\$s 118,80 / E. Río: PTF: u\$s 94,80 / E. Río: PTF: u\$s 118,80

ENLOZADO DE BAÑERAS
CRISTAL
 ATENDEMOS DE LUNES A DOM.
 TRABAJOS GARANTIDOS
ESMALTADO DE AZULEJOS
 FLORES: 837-5690
 Telefax: 837-4187
 CONGRESO: 383-5135
 Rivadavia 1563 Loc. 17
 0248-23220 (Costa Atlántica)
PLASTIFICADO DE PARQUET

ROSSANO
 \$110 M.L.
 12 CUOTAS
 \$140 M.L.
 Sarandí 100 - Cap. - 951-3372
 Fábricas: Souringues 1625 - El Palomar

VIDEOLAB
 1er Laboratorio Especializado en la Reparación de Cámaras de Video
 PRESUPUESTO SIN CARGO EN 24 HS.
 Esmeralda 561 P. 13 "164" - Bs. As.
 Tel. y Fax 322-9629 / 471-6975

Camping VAGAMUNDO
 Bolsa de Dormir -5°C Montagne \$36.-
 Carpa IGLU p/2 personas \$84.-
 Campera de Vuelo \$53,90.-
 DESCUENTO AFILIADOS 10%
 Bco. Encalada 2679 - Belgrano
 Tel. 783-6821 Tarj. de Crédito

Usted Necesita ADELGAZAR
RAPIDO! 7 KILOS EN 7 DIAS
 O
20 KILOS EN 1 MES
REALES!
 PERO SU ACTIVIDAD (Trabajo - Estudio - Hogar) LE LLEVAN MUCHO TIEMPO. ENTONCES QUIERE ESTAR FLACA Y BIEN, PERO NO PUEDE.
AMBOS SEXOS **TODO INCLUIDO \$100 POR UNICA VEZ**
 931-3323/5478 - 957-7753 Atención de Lun. a Sáb.

EN CUALQUIER PUNTO DEL PAIS
CONSTRUIMOS o PROVEEMOS CHALETS DESDE \$ 10.000 con Terminaciones Económicas, Standard, Especial o Superlujo.
 HACEMOS TODO NOSOTROS o se encarga Ud. empleando nuestras **CASAS - PARTES** Fax: 611-1714 - Tel.: 383-0973
 Empleamos Sistemas y Metodología de Ultima Generación
DEUTSCHE LEICHTBAUTEN ALSINA 1441 - 3er. Piso Of. 314 - Bs. As.
 Casilla Correo 257 (1000) **BUSCAMOS REPRESENTANTES EN TODO EL PAIS**

TARJETAS - CREDITOS - ENTREGAS
 C. CUNA Paseo / Comer Butaca y Moisés \$ 18.- x mes
 CUNA CORRAL de VIAJE \$ 11.- x mes
 VENTA TELEFONICA 374-5477 Av. Entre Ríos 240 - Capital

MAMPARAS DE BAÑO Oferta \$ 220
CERRAMIENTOS Oferta \$ 98
PUERTAS PLEGADIZAS en ROBLE o NOGAL Oferta \$ 98
 925-7179 / 924-8370
 Av. San Juan 4066 - Cap. PARDO - PLAST Creditos

NO LUCHE CON LOS GREMIOS (Carpinteros, Plomeros, Azulejistas, Electricistas, Etc.)
COMPRE NUESTRO BAÑO INSTANTANEO
 Falta conectar la luz y el agua
 MODELOS PARA TODAS LAS NECESIDADES
 \$1500.- \$2000.- \$2500.- \$3500.-
 383-0973 CASILLA DE CORREO 257 CP. 1000
 BUSCAMOS REPRESENTANTES EN TODO EL PAIS

FERRAN L. MELANO Farmacéutico
 PREPARACION DE RECETAS HOMEOPÁTICAS Y ALEOPÁTICAS
 FLORALES DEL DR. BACH, BUSH, CALIFORNIA Y RAFF - OLIGOELEMENTOS
 ENVIOS A DOMICILIO
 TIMBUES 860 - CASTELAR NORTE
 TEL. 629-0236 / 628-2322
 TEL Y FAX 627-5506 / 489-4195

Academia de Conductores "Victoria"
ENSEÑANZA A DOMICILIO
 650-1745/443-8856

PLASTILUX ALTO TRANSITO Q 501
TRANSITO PESADO Y SILICONADO - PETRILAC - MELACRIL
OFERTA \$ 8 EL M²
COLOCACION DE PISOS Y ARREGLOS
PULIDO Y PLASTIFICADO PISOS DE MADERA Y MOSAICO
LAVADO DE ALFOMBRAS - PAGO CON CHEQUE Y TARJETAS
MENDOZA 1707 - CAP. - 781-2428 / 567-5661 / 568-0855

Fábrica de Muebles
 Cama Laqueada 1 plaza..... \$ 259
 Juego living raso 2 cuerpos..... \$ 490
 Jgo. dormitorio roble 2 plazas..... \$ 590
 Cama roble 1 plaza..... \$ 100
 Placards 6 puertas..... \$ 340
 Av. de los Corrales 7473 - Mataderos a 20 m de Gral. Paz 687-2168 L. a S. 8 a 21. Dgos. 16 a 21

Mujer al volante
Luz, cámara, acción
Es raro, pero entonces muy desagradable, quedarse por causa de un problemita eléctrico

Por Marlú Kirbus

Hay situaciones en tomo del automóvil en que uno o una no piensa, hasta que lo impensado se da. En realidad, lo único que el automovilista prevé es una pinchadura, emergencia que se soluciona fácil y rápidamente con la rueda de auxilio. Pero, ¿qué pasa si se corta una correa? O, más fácil y banal todavía: ¿si por ahí ocurre un percance con el sistema eléctrico y nos quedamos varadas, y para peor de noche? Es un percance nada infrecuente, y pocas las mujeres que están preparadas para afrontar tal circunstancia. Porque quedarse con un problema eléctrico, y de noche, es particularmente embarazoso para una dama. Lo cierto es que casi nadie prevé nada por el estilo, y en consecuencia no lleva en la guantera

ni siquiera lo más elemental para afrontar tal eventualidad: una simple linterna de mano. Existen también lámparas portátiles que pueden conectarse a la batería y que dan más luz, pero además de ser más incómodas pueden no funcionar llegado el caso que la batería se haya estropeado. Y aquí llegamos al segundo punto, referido a los acumuladores. Si bien los coches modernos poseen en ambos bornes sendos dispositivos para desconectar la fuente de corriente de la red eléctrica, los automóviles más antiguos no estaban dotados de estas llaves de corte rápido. Quien no posee tal dispositivo haría bien en colocarlo la próxima vez que deba cambiar la batería vieja por una nueva (según el uso que se le da, un acumulador dura hoy día entre dos y cuatro años).



Para un caso de emergencia eléctrica hay que saber cómo desconectar el sistema de cables de la batería; además, si es de noche resulta imprescindible tener a mano una linterna a pilas.

Conviene instalar estos interruptores de todas maneras, porque en las revisiones mecánicas periódicas estos "cortes" se exigirán sí o sí. Y hay un tercer aspecto con el que muchas de nosotras solemos estar no debidamente fa-

miliarizadas. E incluso ignoramos que el problema existe, hasta que impensadamente nos vemos enfrentadas con él: me refiero a los fusibles. En cualquier momento, por las causas más insólitas, un fusible puede quemarse. Y suceden entonces dos cosas: primero, que no sabemos siquiera dónde está la caja de fusibles porque jamás nos preocupamos del tema, y segundo que, para peor, no tenemos ningún repuesto a mano. Si el fusible quemado afecta la radio o la luz del habitáculo, vaya y pase. Pero si deja fuera de funcionamiento el guiño, o las luces de freno, o las de posición, o los faros, esto es mucho más serio. Y pensar que un repuesto cuesta apenas unos centavos. Tres consejos entonces: llevar una linterna, verificar si tenemos en los bornes sendas llaves interruptoras, y comprar, para tener a mano, un juego de fusibles. A todas luces, una recomendación que merece ser tenida en cuenta.

Para Publicar: 304-0451 / 300-1191

SOLO 5 MINUTOS
BASTAN PARA ASEGURAR
EL FUTURO DE LOS TUYOS



CAJA DE AHORRO Y SEGURO S.A.

CERTIFICADO DE SEGURO

\$100.000

Por ser Socio del Automovil Club Argentino, está asegurado por la cantidad de \$100.000 en caso de muerte esta vigente desde la fecha de este Certificado, y está sujeta a que el Formulario de Aceptación por CAJA DE AHORRO Y SEGURO S.A. La cobertura se rige por los términos y condiciones.

PLAN DE PROTECCION TOTAL ACA

Proteja a su familia optando por el seguro de Accidentes Personales que el ACA y la Caja de Ahorro y Seguro S.A. le ofrecen.

Por sólo \$12.50 por mes y sin necesidad de moverse de su casa, Usted está cubierto por \$100.000 en caso de muerte accidental, durante las 24 hs. del día en cualquier lugar del mundo.

No pierda un minuto más!

● Complete los datos del cupón o LLAME YA

(01) 371-4094

ATENCION AL CLIENTE



CAJA DE AHORRO Y SEGURO S.A.



AUTOMOVIL CLUB ARGENTINO

ENVIE ESTE CUPON POR FAX O POR CORREO Y RECIBIRA SU CERTIFICADO DE SEGURO!

NOMBRE Y APELLIDO: _____

DIRECCION: CALLE _____ N° _____ DPTO. _____

LOCALIDAD: _____ CP. _____ PROVINCIA: _____

TELEFONO PARTICULAR: () _____ FECHA NAC.:* _____

ESTADO CIVIL: S C D V TIENE TARJETA DE CREDITO: SI NO

*La edad máxima de aceptación para esta cobertura es hasta antes de cumplir 65 años. La misma podrá renovarse hasta que el Asegurado cumpla 70 años, momento en el cual se cancelará automáticamente.

Enviar por fax al (01) 371-9260/8510 ó
por correo:

Gte. de Marketing Directo
CAJA DE AHORRO Y SEGURO S.A.
Hipólito Yrigoyen 1770 2º piso
(1308) Capital Federal

Precio en u\$s	Cm ³	Potencia CV/rpm	Nº Cil.	Tracción	Peso Kg.	Largo cm.	Ancho cm.	Alto cm.	E/ejes cm.	Veloc. Máxima Km/h	0/100 Km/seg.	Cons. urb. 90 Km/l	Costo de uso en \$
----------------	-----------------	-----------------	---------	----------	----------	-----------	-----------	----------	------------	--------------------	---------------	--------------------	--------------------

Fuente: revista CORSA

SANTANA SAMURAI 1.3 4WD

18.500	1298	65/6000	4	4X4	950	345	155	167	205	130	-	8,3	0,74
												12,6	
												10,9	



PEUGEOT 306 STD 4P.

26.300	1905	71/4600	4	Del.	1120	423	169	139	258	167,790	16,1	14,3	0,77
												21,7	
												15,9	



SUZUKI SWIFT 1.3 GL

16.500	1298	71/6000	4	Del.	815	409	159	138	236	166,200	13,2	11,7	0,77
												20,0	
												14,8	



PEUGEOT 405 GL 1.6

25.120	1580	90/6000	4	Del.	1085	441	170	141	267	182,742	11,0	7,5	0,78
												17,6	
												13,5	



RENAULT 19 RT

24.600	1794	113/5500	4	Del.	1111	425	170	141	255	195,252	10,2	8,7	0,80
												16,0	
												12,1	



VOLKSWAGEN POINTER GTi 2.0

24.700	1984	115.5/6000	4	Del.	1175	408	170	139	252	186,602	10,5	8,7	0,80
												13,5	
												11,1	



FORD ORION 2.0i GHIA

24.700	1984	115/5600	4	Del.	1155	423	169	140	253	193,493	10,1	10,3	0,80
												14,4	
												12,8	



PEUGEOT 405 GR

27.500	1905	108/6000	4	Del.	1020	441	171	140	267	189,390	10,1	9,9	0,87
												17,5	
												13,0	



SEAT IBIZA GTI

25.880	1984	115/5400	4	Del.	1005	381	164	142	244	192,300	10,1	9,7	0,88
												17,5	
												13,9	



SEAT TOLEDO 1.9 TD GLX

28.900	1896	75/4400	4	Del.	1050	432	166	142	247	172,413	12,9	13,3	0,94
												21,7	
												15,2	



COSTO DE USO: Valor aproximado, calculado para un recorrido de 15.000 kilómetros por año, tomando en cuenta los siguientes rubros: amortización (pérdida del 50 % del valor del cero kilómetro en 5 años); combustibles y lubricantes; mecánica preventiva; neumáticos; lavadero, garaje y estacionamientos; prima de seguro parcial (robo, incendio y responsabilidad civil); patentes y varios (fondo de reserva del 2 por ciento).



Precio en u\$s	Cm ³	Potencia CV/rpm	Nº Cil.	Tracción	Peso Kg.	Largo cm.	Ancho cm.	Alto cm.	Ejes cm.	Veloc. Máxima Km/h	O/100 Km/seg.	Cons. urb. 90 Km/l	Costo de uso en \$
PEUGEOT 405 SRI													
33.244	1998	120/5750	4	Del.	1135	441	169	146	267	199,099	10,0	9,3 16,9 13,5	0,94



FORD RANGER XLT													
27.056	3958	162/4600	V6	Tras.	1468	503	156	176	317	170,503	11,4	7,9 9,6 8,3	0,95



VOLKSWAGEN PASSAT 2.0i													
29.430	1984	115/4400	4	Del.	1315	460	172	143	262	194,722	10,4	9,1 16,4 13,0	0,96



HONDA CIVIC COUPE													
29.800	1590	125/6500	4	Del.	1080	440	190	134	282	201,000	8,7	11,9 16,9 13,3	0,96



SUBARU GL 1.8													
29.500	1820	104/5600	4	4X4	1130	435	169	141	252	173,715	11,6	9,0 13,7 11,0	0,97



DAIHATSU FEROZA EL													
30.800	1589	84,5/6000	4	4x4	1155	377	158	172	218	145,100	17,1	6,9 15,2 9,6	0,99



RENAULT LAGUNA RXE													
33.000	1948	140/6000	4	Del.	1280	451	175	143	267	208,152	9,6	8,1 11,6 15,0	1,04



FORD MONDEO GHIA 2.0i 16V.													
35.267	1984	136/6000	4	Del.	1255	448	175	143	270	208,031	10,2	8,9 15,9 12,8	1,06



HONDA ACCORD EX													
34.900	2156	145/5500	4	Del.	1305	468	178	140	272	201,856	9,4	8,2 15,2 13,7	1,07



LANCIA DEDRA 2.0 LX													
38.400	1995	139/6000	4	Del.	1260	435	170	143	254	205,445	8,5	8,7 14,7 12,1	1,09

Precio en u\$s	Cm³	Potencia CV/rpm	Nº Cil.	Tracción	Peso Kg.	Largo cm.	Ancho cm.	Alto cm.	E/ejes cm.	Veloc. Máxima Km/h	0/100 Km/seg.	Cons. urb. 90 Km/l	Costo de uso en \$
----------------	-----	-----------------	---------	----------	----------	-----------	-----------	----------	------------	--------------------	---------------	--------------------	--------------------



PEUGEOT 806 ST

44.608	1998	123/6000	4	Del.	-	445	183	171	282	177,235	12,7	8,5 13,9 10,6	1,13
--------	------	----------	---	------	---	-----	-----	-----	-----	---------	------	---------------------	------



SUBARU IMPREZA GT TURBO 4WD

42.600	1994	211/6000	4	4X4	1235	434	169	140	252	235,446	6,5	8,8 14,1 10,6	1,19
--------	------	----------	---	-----	------	-----	-----	-----	-----	---------	-----	---------------------	------



VOLVO 850 GTL

43.500	2435	170/6200	5	Del.	1340	466	176	141	266	207,365	9,2	7,5 13,2 11,0	1,22
--------	------	----------	---	------	------	-----	-----	-----	-----	---------	-----	---------------------	------



ROVER 820 Si

45.370	1994	136/6000	4	Del.	1350	488	173	139	276	208,693	9,9	8,8 16,9 13,9	1,24
--------	------	----------	---	------	------	-----	-----	-----	-----	---------	-----	---------------------	------



SSANGYONG MUSSO D

48.600	2874	95/4000	5	4x4	1755	464	185	174	263	143,034	19,9	10,2 13,9 8,3	1,28
--------	------	---------	---	-----	------	-----	-----	-----	-----	---------	------	---------------------	------



MERCEDES BENZ C220

48.000	2199	150/5500	4	Tras.	1430	449	172	142	269	212,454	9,3	7,3 14,8 11,5	1,31
--------	------	----------	---	-------	------	-----	-----	-----	-----	---------	-----	---------------------	------



SAAB 9000 CD 2.3/16 AUT.

49.900	2290	150/5500	4	Del.	1355	478	176	142	267	201,639	10,5	6,8 13,9 11,2	1,33
--------	------	----------	---	------	------	-----	-----	-----	-----	---------	------	---------------------	------



SAAB 900 SEi TURBO

54.900	1965	185/5500	4	Del.	1360	463	171	143	260	226,239	8,6	8,3 14,3 11,1	1,41
--------	------	----------	---	------	------	-----	-----	-----	-----	---------	-----	---------------------	------



SAAB 9000 CD 2.3 TURBO Aut.

68.900	2290	200/5000	4	Del.	1475	476	176	142	267	227,487	8,5	6,8 13,7 10,8	1,67
--------	------	----------	---	------	------	-----	-----	-----	-----	---------	-----	---------------------	------



SAAB 900 SEi CABRIOLET

74.900	1965	185/5500	4	Del.	1465	463	171	143	260	227,140	8,5	8,0 15,9 12,2	1,87
--------	------	----------	---	------	------	-----	-----	-----	-----	---------	-----	---------------------	------



MAS DE 140 AÑOS DE EXCELENCIA EN MEDICINA SE MANIFIESTAN ASI:

MAXIMA EFICIENCIA:

Porque participamos en el liderazgo Profesional y Científico en la Medicina Argentina.

ALTA SEGURIDAD:

Porque ofrecemos las mejores y más amplias posibilidades de recuperación de la salud.

VALORES GENUINOS:

Nuestros costos son reales y propios, sin ninguna intervención gravosa, retornando el ingreso en beneficios de mejoras al Paciente, porque somos una Entidad de Bien Público.

ATENCION PERSONAL DEL PACIENTE:

Porque es para nosotros, el principal

Protagonista, y el destinatario de nuestros esfuerzos.

COBERTURA COMPLETA:

Desde la atención del caso más simple, hasta el más complejo, con el apoyo de Tecnología de avanzada en Diagnóstico y Tratamiento.

DOCENCIA E INVESTIGACION:

Porque la base científica de la Actividad Asistencial, requiere la profundización y la permanente actualización del Conocimiento.

PREVENCION OPORTUNA:

El criterio inteligente, de anticiparnos juntos a la concurrencia de la enfermedad, evitándola.

**Hospital Italiano más de 140 años trabajando por la excelencia.
Porque usted siempre merece más.**



**Hospital Italiano
PLAN DE SALUD**

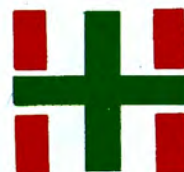

Asóciese Ud. y su familia en nuestras sedes:

Central: Tte. Gral. Juan Domingo Perón 4272 - Capital Federal - Tel. 958-3388/3401

Belgrano: Juramento 2741 - Tel. 783-7652 • 781-2617

San Justo: Malabia 2101 - Tel. 651-3388 / 1555 / 6825

Un menú de invierno

Por María Eugenia Benozzo

Dos platos para hacer las delicias de los friolentos: bien a la italiana, liebre con polenta y un postre muy dulce.



Llegó el invierno y la excusa perfecta para saborear comidas muy pero muy calóricas, después de todo: "hace frío, ¿no?"

Este menú invernal está dedicado sobre todo a aquellos lectores de *AUTOCLUB* a los que les guste la caza, por ejemplo de liebres. Hay muchas maneras de preparar la liebre pero esta "Lepre in salmi con polenta" va a dar que hablar. Como postre les propongo un plato más delicado: "Naranjas acarameladas" con unas gotitas de Grand Marnier.

Antes de hacer las invitaciones, tenga presente que la liebre lleva 24 horas de maceración. Ahora sí, con esto en mente, podemos comenzar con la preparación de la lie-

bre. Después de seguir los pasos 1 y 2 del recuadro, poner la liebre en un recipiente hondo y agregar el vino, las verduras cortadas, las hierbas aromáticas, las especias y salpimentar a gusto. Dejar macerar.

Al día siguiente...

En una sartén calentar el aceite, cuando esté bien caliente, saltear la liebre y luego agregar el resto de la preparación y dejar que se cocine, a olla tapada, por unas 2 horas. Si la liebre se llegara a secar demasiado, agregar un poco de agua.

Mientras tanto, preparar la polenta y darle una consistencia bien espesa (más compacta que un puré de papas case-ro).

Cuando la liebre esté cocida,

retirar del fuego. En una fuente amplia acomodar los trozos de liebre. Licuar la salsa, calentar un poco y volcar sobre la liebre.

En otra fuente, colocar la polenta. Al momento de servir: disponer un trocito de liebre con salsa y una porción de polenta. Con la ayuda de una cuchara hundir el centro de la porción de polenta y volcar allí también un poco de salsa. Y a disfrutar sin culpas esta riquísima "Lepre in salmi con polenta" a la italiana.

Pasemos al postre. Para pelar las naranjas procure hacerlo con un cuchillo bien filoso y con sumo cuidado. Retirar no sólo la cáscara sino también la parte interna (esa parte blanca un poco amarguita). Importante: ¡conservar la cáscara! Corte las naranjas en redondo (no en gajos) con un espesor de 1/2 cm aproximadamente. Acomodar en forma de espiral en una fuente redonda y chata. Preparar el almíbar con el azúcar, el agua y el licor: ¡así de fácil! Y retirando cuando esté a punto: ¡así de difícil!

Entonces cortar las cáscaras en bastoncitos y hacerlos hervir hasta que se ablanden; sumergirlos en el almíbar hasta que estén transparentes. Finalmente, volcar el almíbar sobre las naranjas y las cáscaras por encima en forma decorativa y... sin chuparse los dedos.

Lepre in salmi con polenta

Ingredientes:

(para 8 personas)
1 liebre de 2 kg
6 cucharadas de aceite
80 gr de panceta
2 l de vino tinto
2 zanahorias
4 ramitos de apio
2 cebollas
3 dientes de ajo
laurel
mejorana
salvia
pimienta y sal

Preparación:

1. Pelar, limpiar y trozar la liebre.
2. Mechar con la panceta cortada en bastoncitos.
3. Macerar con vino, verduras, hierbas aromáticas, especias y salpimentar.
4. Macerar por 24 horas.
5. Saltear la liebre. Agregar la preparación macerada. Cocinar por 2 horas.
6. Preparar la polenta.
7. Seguir indicaciones del artículo para presentación y manera de servir.

Naranjas Acarameladas

Ingredientes:

6 naranjas
250 gr de azúcar
1 taza de agua
1/2 copita de Grand Marnier

1. Pelar las naranjas y cortarlas en rodajas.
2. Preparar el almíbar.
3. Agregar el licor cuando esté casi a punto.
4. Hervir las cáscaras cortadas en bastoncitos y pasarlas por el almíbar.
5. Servir según indicaciones del artículo.

CORBATA ACA

Seda natural italiana
Diseño exclusivo
\$ 30 + IVA y gastos de envío.
Total \$ 40.

Los interesados podrán enviar el cupón adjunto a:
Av. del Libertador 1850 4º Piso
(1425) Capital Federal - Relaciones Públicas
acompañando cheque o giro a nombre de
Automóvil Club Argentino por \$ 40.

Deseo adquirir una corbata ACA

Nº de socio.....
Nombre y apellido.....
Domicilio.....
Localidad.....
Provincia.....
Código Postal.....

El Museo de Louvre atesora, en las majestuosas salas de lo que fue el palacio de los reyes de Francia, tres joyas de las bellas artes: dos son griegas -la Venus de Milo y la Victoria de Samotracia- y la tercera es italiana, la fascinante Mona Lisa. Estas tres obras maestras dominan los itinerarios que se proponen al visitante desde la entrada misma del museo, y a pesar del paso del tiempo, de las sucesivas ampliaciones y nuevas adquisiciones, nunca dejaron de ser su auténtico símbolo. Protegida detrás de un cristal blindado, los ojos de aquella mujer florentina que hace cinco siglos posó para Leonardo da Vinci ven pasar, generación tras

La dama florentina de la misteriosa sonrisa vive desde hace siglos en un museo de Francia. Pero ¿qué es lo que hace tan famosa a esta aparentemente sencilla obra maestra de Leonardo da Vinci?

generación, enamorados de la pintura, estudiantes, turistas, expertos y curiosos. Algunos se desilusionan, muchos la admiran, todos la miran: pero pocos saben explicar qué misterio y qué encanto encierra el retrato de la celebrísima sonrisa.

La historia de la Mona Lisa

Madonna Lisa de Gherardini vivió en Florencia en los tiempos de Lorenzo el Magnífico, cuando la Tos-

CENTRE GEORGES POMPIDOU - N° 89115F - ISSN 0996-4274 - ARTS - ARCHITECTURE - IMAGES NOUVELLES - CINEMA - MUSIQUE - DANSE - LITTÉRATURE - SOCIÉTÉ



LE SEXE DE L'ART ?
à propos de «Féminin-masculin»
Elias CANETTI
à livre ouvert

Revista del Centro Pompidou sobre la exposición "El sexo del arte", con la reproducción de la Mona Lisa en la versión -con bigotes- de Marcel Duchamp.

L.H.O.O.Q. Marcel Duchamp 1919

La sonrisa de la Mona Lisa

Por Graciela Cutuli

cana era la cuna de las artes y el Renacimiento italiano era la perla de Europa. Estaba casada con Francesco del Giocondo, un rico conciudadano del próspero gremio de la seda que fue probablemente

quien encargó el retrato de su esposa al genial -pero inconstante- Leonardo. Muchas explicaciones se quisieron dar sobre esta misteriosa mujer: hay quienes dicen que en ella Leonardo pintó el rostro

de su propia madre, y también quienes ven en sus rasgos una versión femenina del mismo artista. Si se observa con detenimiento el retrato, se observará el difuminado paisaje sobre el que se recorta la

La Gioconda en publicidad: afiches en Bonn, Alemania.



El museo de cera Louis Tussaud, de Copenhague, presenta a cada artista con su versión de la Mona Lisa: aquí, Van Gogh, Dalí y Toulouse Lautrec.



figura de la Gioconda. El sector izquierdo, donde Leonardo aplica magistralmente la técnica del *sfumato*, tiende a llevar la mirada hacia abajo por su composición; mientras el sector derecho, tan ambiguo y etéreo como el anterior, tiende por el contrario a llevar la mirada hacia arriba. Ambos paisajes se encuentran en un lugar que no se ve, detrás de la cabeza de la Mona Lisa... y podríamos decir que en su enigmática sonrisa. Donde los paisajes y sus distintos puntos de vista se unen, se crea un punto de tensión que coincide exactamente con esa misteriosa sonrisa a punto de empezar.

De todos modos, siempre hay otras explicaciones, aunque sean menos románticas e imposibles de comprobar: hace pocos años, dos médicos franceses, con la ayuda de un escultor, aseguraron que la

sonrisa de la Gioconda se debe... ¡a una parálisis facial que le provocaba una asimetría muscular!

Conjeturas aparte, son otros detalles los que la convierten en una obra maestra: la placidez de su postura, subrayada por las delicadísimas manos, que hacen parecer todos los retratos anteriores a ella en posturas rígidas y poco verosímiles; los detalles de los pliegues en las mangas y el vestido; la luminosidad lograda a pesar de los colores casi uniformes y sombríos que dominan el cuadro. En ella se refleja el genio multifacético del pincel de Leonardo y la mirada del artista que inmortaliza sus temas.

La Gioconda, una obsesión

El precioso retrato de Madonna Lisa se trasladó a Francia cuando allí fue a dar Leonardo da Vinci,

También en Copenhague, una Mona Lisa de cera que posa para Leonardo.



protegido por el rey Francisco I, cuyo mérito más grande fue sin duda haber llevado a tierras galas el Renacimiento italiano. Hoy es un tesoro del Louvre... y una espina en el corazón de los italianos. Muchos imaginan la dicha de verla en un museo de la Península, pero sólo uno puso manos a la obra: en 1911, Vincenzo Peruggia - obsesionado por la idea de que el cuadro debía volver a Italia- la roba y la lleva a su patria. La Gioconda reapareció dos años después, en marzo de 1913, después de una odisea increíble: desde entonces, no faltó quien dejara sobre volar alguna duda sobre su verdadero destino... Pero además de su lugar de privilegio en la historia del arte, la Gioconda es también la reina de la publicidad en nuestros días. En todo el mundo, su figura puede aparecer sobre cajas

de bombones, medias, teteras, afiches de cine y de compañías aéreas, rompecabezas, postales, reproducciones de cerámica, hojitas de afeitar, vinos, y toda una parafernalia de objetos increíbles. Irreverente, el arte de nuestro siglo también supo ponerle un par de bigotes... y hasta un cigarrillo de marihuana, en un discutido afiche que hace poco provocó escándalo en Francia. La Mona Lisa tiene clubes de admiradores, asociaciones de coleccionistas y renombre en todo el planeta: pero sobre todo, tiene la mirada extasiada de cuantos la ven en su refugio del Louvre y en sus miles de "dobles" por el mundo; una mirada individual, íntima, irreplicable, que al cruzarse con la suya revela el verdadero secreto: mirando a la Mona Lisa, todos nos sentimos Leonardo.



Uno de los "dykes" de los Kapsikis.

El reino de los elefantes

Texto y fotos de Pierre Dumas

El avión aterriza sobre la pista de Maroua. El aeropuerto es un conjunto de edificios blancos de una sola planta, brillante por el sol en una tarde de fines de la estación seca. La temperatura sobrepasa los 35 grados, pero la total falta de humedad

felizmente la hace tolerable. El personal del aeropuerto guía a los pasajeros hacia la salida, mientras las valijas llegan remolcadas por un tractor, donde se mezclan los grandes bultos de los comerciantes con las coloridas maletas de los turistas. Cada

Los paisajes de Camerún son la síntesis de todo el continente africano. Sin embargo, el Norte alberga lo más fascinante: el inmenso parque natural de Waza, refugio de miles de animales salvajes, leones, gacelas, jirafas y elefantes.

uno se lleva la suya, dejando correr la vista sobre la llanura desolada que rodea el aeropuerto. Es difícil creer que esta tierra reseca y resquebrajada, cubierta de pastos amarillos muertos de sed, pueda convertirse en una planicie fértil cuando llegue

la estación de las lluvias, en unas pocas semanas.

La tierra de los elefantes

Sin embargo es este período, entre febrero y abril, la época ideal para visitar en el norte de Camerún la reserva



rante la estación de lluvias, los caminos son intransitables y los animales se encuentran demasiado dispersos.

Si Waza es célebre en toda Africa, se debe precisamente a sus manadas de elefantes: a pocos kilómetros unos de otros, buscando la sombra de algunos baobabs sin hojas, los grupos reúnen a veces varias decenas de individuos. En el centro, siempre los más pequeños, mientras las ancianas elefantas vigilan a todo el mundo. De tanto en tanto, entre los montes, algunos viejos machos solitarios esperan la llegada de la noche para buscar un poco de fresco junto a los oasis.

Pero fuera de las huellas, numerosos encuentros cercanos esperan a los visitantes: jirafas curiosas que dejan acercarse a los fotógrafos hasta pocos metros, los picos poco agraciados y el olor insoportable de los marabúes, temerosos avestruces que corren velozmente frente a los jeeps... De vez en cuando una bola de pelo gris se escapa ante el paso del vehículo: es un facoquero, una variedad de jabalí africano que huye al confundir el monstruo de acero con uno de sus numerosos predadores.

Pero los reyes del parque, desde luego, son los leones. Con un poco de suerte, es posible cruzarse con algunas leonas en salida de caza. Mientras el chofer del vehículo se divierte cortándoles la ruta, los pasajeros piensan en la suerte que tienen de estar protegidos detrás de los cristales... aunque para devolverlos a la realidad, los guías suelen repetir que los

de Waza, uno de los parques naturales más hermosos de Africa. La temperatura bordea los 40 grados; la tierra seca no conoce más aguas que las de los estanques formados por mano del hombre, en torno a los cuales se agrupan los animales. Du-

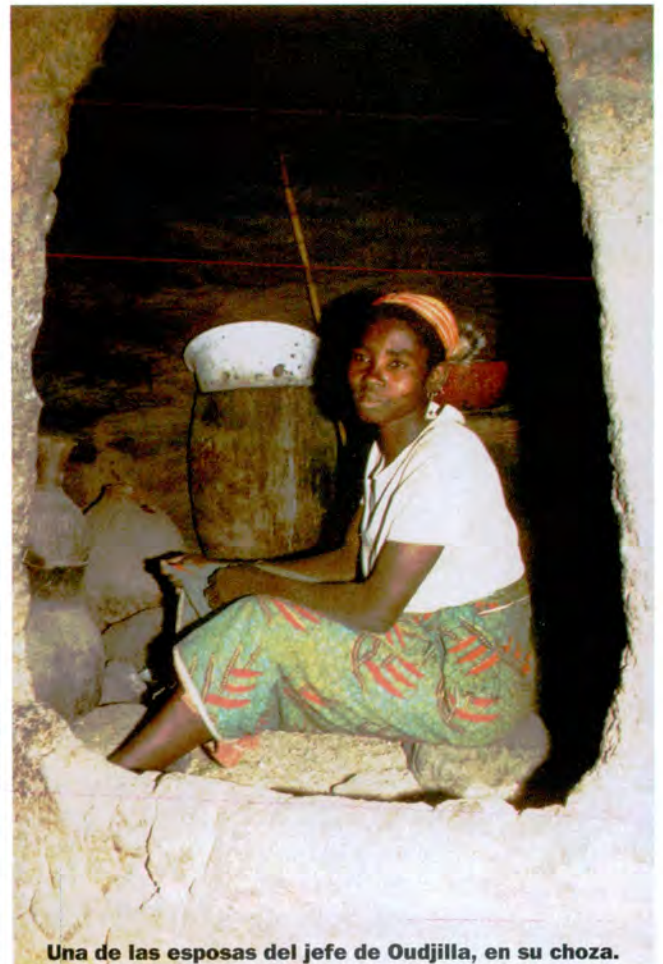

Una de las esposas del jefe de Oudjilla, en su choza.

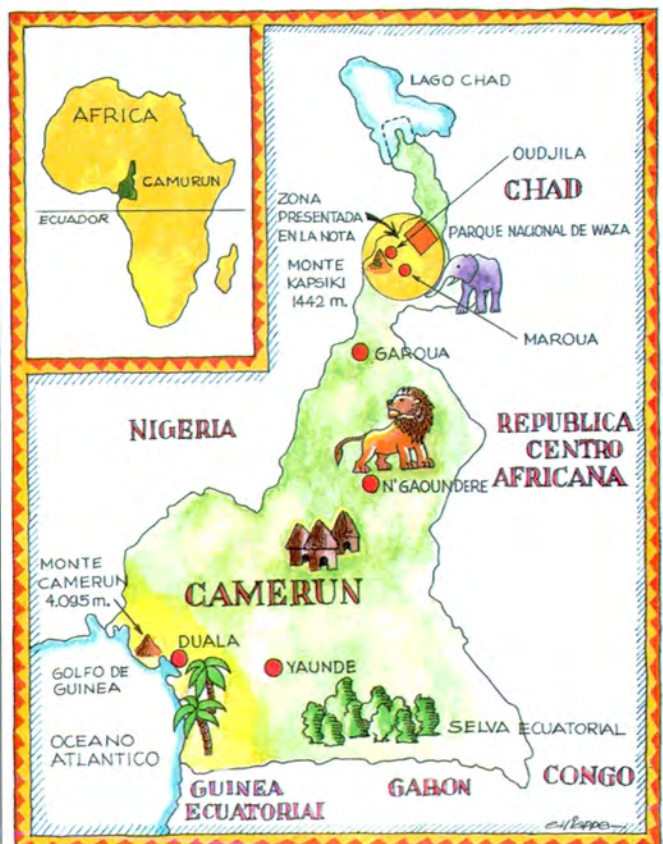

Toda Africa en un solo país

Camerún suele presentarse como una pequeña Africa en miniatura. Y es cierto que desde la gran selva ecuatorial en el Sur, en la frontera con Gabón, hasta el Norte, todos los paisajes africanos se desparman por la tierra camerunesa. Este mosaico se completa con otro, el de las etnias y religiones que van desde kirdis en las montañas del Norte, hasta fangs en el Sur, pasando por los musulmanes que pueblan las orillas pantanosas del lago Chad, los animistas de las montañas y los cristianos de las grandes ciudades como Yaoundé, Douala o N'Gaoundéré.



Retrato de un elefante, en el parque de Waza.

Datos útiles

El parque de Waza sólo puede visitarse con guía y un rastreador, que sabe buscar dónde se encuentran los animales, para conservar mejor este magnífico conjunto natural.

Para todo informe y para organizar excursiones a Camerún, Socratour es una empresa estatal encargada del desarrollo turístico: se puede escribir a BP 7138, Yaoundé, Camerún. Las lenguas oficiales son el francés y el inglés (este último sólo para una pequeña minoría en el sudoeste del país). La moneda es el franco CFA (600 CFA por 1 dólar).

gente, con los chicos que se despiertan y se preparan para ir a la escuela, y las mujeres que preparan los paquetes para ir a vender en los mercados vecinos.

El brujo de los cangrejos y el jefe de los cien hijos

El norte de Camerún es una tierra rica en personajes. Si el poder político se concentra en los modernos edificios de Yaoundé, las tribus del Norte siguen reconociendo la autoridad de los reyes tradicionales, los "lamidos", cuya autoridad hoy día es más moral que real, pero que -como dioses vivientes- gozan de gran prestigio. Uno de ellos, el rey de Garoua, incluso es consultado a menudo por los funcionarios de la capital.

En Rumsiki, un pueblito de casas de arcilla al pie de los Kapsikis, se encuentra uno de los personajes más buscados, el hechicero de los cangrejos, que hace las delicias de los turistas prediciéndoles el futuro gracias al movimiento de un cangrejito en una canasta de mimbre. Por supuesto, también hace las delicias del pueblo, ya que sus consultas no son gratuitas, y gracias a él la economía de Rumsiki se ve bastante reforzada.

A pocos kilómetros, en las montañas, otro personaje descubrió los beneficios del turismo: es el jefe de Oudjilla. Según la leyenda, tiene unas 50 mujeres (que organizan danzas tradicionales para los visitantes) y más de cien hijos. Leyenda o no, lo cierto es que las casas de sus mujeres disponen de tres edificios cada una, formando así un verdadero pueblo. Todo el conjunto está protegido por una muralla que data de hace ya tres siglos.

Los caminos y las montañas del norte de Camerún reservan muchas otras sorpresas, tesoros, personajes y leyendas. Porque aquí existe Africa, la verdadera Africa, la de los sueños infantiles, con sus leones, sus aventuras, sus hombres excepcionales y sus mil maravillas.



Chicos del pueblo de Rumsiki.

to antes de la puesta de sol, a contraluz como sombras chinecas pasan las estiradas siluetas de las jirafas recortándose contra el horizonte.

La otra maravilla del norte de Camerún es una pequeña cadena de curiosas montañas. Puntas de acantilados monolíticos que suben hacia el cielo como catedrales naturales dedicadas a los viejos cultos animistas. Son los Kapsikis, una cadena de los montes Mandara. Estas extrañas formaciones rocosas se llaman "dykes" y pueden alcanzar varios cientos de metros de altura: a sus pies surgen los pueblitos de las tribus kirdies, hechos de casas circulares de puntagudos techos. Los pueblos están protegidos por empalizadas de juncos y tranqueras de ramas... porque si los hombres saben dónde termina el parque de Waza, los leones no lo saben, y los rebaños de cabras y de cebúes les resultarían sumamente apetitosos si fueran accesibles.

A las cinco de la mañana la magia se renueva. El sol se levanta como una bola de fuego rojo entre los "dykes" de los Kapsikis. Es la vida que renace mientras abajo, en el valle, nubes de pájaros blancos -los picabueyes- vuelan a posarse sobre los lomos de los búfalos y cebúes que sacan los campesinos. Ya se escuchan los ruidos de la

leones son mucho menos peligrosos que los elefantes. Seguramente, todavía recuerdan aquel ómnibus con decenas de personas que fue aplastado por un grupo de elefantes enfurecidos por culpa del inocente perfume de una turista. También es muy probable que con el tiempo este accidente haya ido tomando proporciones mucho más considerables que las originales, alimentando así la interminable recopilación de leyendas y mitos de Africa. La gran Africa, la de las llanuras donde planea el rugido del león, la de las tradiciones milenarias, la de una naturaleza que todavía no dejó por completo paso al hombre.

La magia de los Kapsikis

La noche cae rápidamente en los trópicos. Pero durante esos pocos minutos es cuando la vida se hace más intensa. Un murmullo sube de la tierra, a lo lejos pasan las sombras, suenan ruidos, barridos, galopes, los ruidos de animales que buscan agua que tomar, mientras los herbívoros esperan temerosos la llegada de los predadores... Durante la noche los visitantes tienen prohibida la entrada al parque, pero con un poco de suerte tal vez alguna de las ruedas de su vehículo se pinche en alguno de los agujeros que provocan las patas de los elefantes durante la estación húmeda: entonces, jus-

MONTAESCALERAS

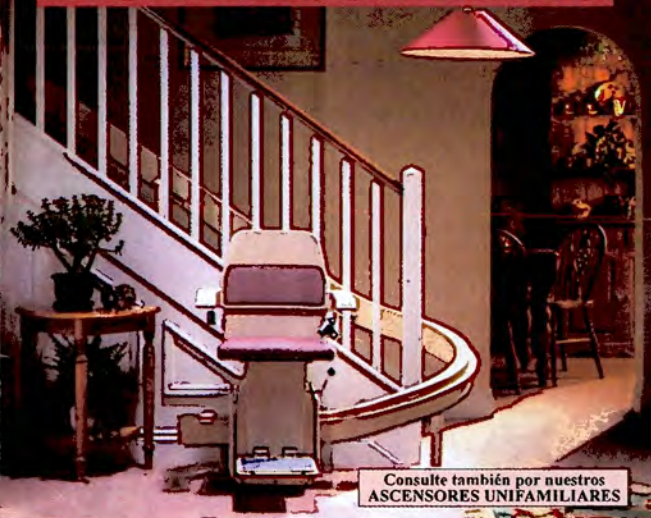

Consulte también por nuestros ASCENSORES UNIFAMILIARES

Subir escaleras es fácil ... con el ascensor Montaescaleras.

Con sólo presionar un botón suba suave y tranquilamente, recuperando la confianza en su escalera. ¡Olvídese ya no vale la pena. Un modelo que está hecho para Ud..

Se adapta a su escalera ya sea recta, curva o con descansos. Además Ud. elige las telas y colores que armonicen con la decoración de su casa.



Montaescaleras es un producto de Stannah Stairlifts Ltd. Andover Inglaterra

MONTAESCALERAS
Sociedad anónima

855-6700 interno 66
(COSTASUR)

Murillo 1082 (1414) Bs. As.
Argentina - Fax: 857-2294

Techos en Policarbonato

Fijos y corredizos

visiones de Oficinas • Cerramientos
ferrería Artística • Técnico s/ cargo

FERRANOR 733-3573

Mariano Pelliza 4171 - Olivos



12 pagos con tarjeta

TANQUES DE ACERO INOXIDABLE PARA RESERVA DE AGUA POTABLE

AFFINITY



Para su casa:

- Sus paredes lisas impiden la formación de sarro, moho y bacterias
- Refleja la luz solar manteniendo el agua más fresca y limpia.
- su tapa hermética evita el ingreso de insectos.
- Es liviano 1.000 lts. = 23 kg. fácil de colocar y transportar, disminuye costos para su elevación y riesgos de rotura.

Prácticos para ubicar en Subsuelos de edificios, generalmente con angostos y difíciles accesos.

Y ahora también
NUEVO PURIFICADOR DE AGUA PURELT
Filtrar y purificar
700 litros a muy bajo costo.



Fabricado por **AFFINITY STEEL S.R.L.**
Tel.: 738-1508 Tel./Fax: 768-5831
Adquiéralos en las principales casas de sanitarios y materiales de la construcción

Jardines de Invierno

- Cerramientos
- Lavaderos
- Balcones

Techos corredizos • Divisores de oficina • Rejas • Cielorrasos
Techos de tejas • Refacciones.

Financiación
Todas las tarjetas
Vamos al interior

fabri

Tel.: 653-3810

Tel.: 641-6354 Fax: 653-3810
Ameghino 674 - Ramos Mejía



PARABRISAS DAÑADOS... REPARELOS !!

PEQUEÑOS GOLPES DE PIEDRA Y RAJADURAS



- Servicio a domicilio
- Experiencia Internacional
- Trabajos garantizados

INICIE ESTE NUEVO NEGOCIO VENTA DE EQUIPOS A TODO EL PAIS

MAGIC GLASS SYSTEM

TELFAX: 656-3585

Lun a Sáb. de 8 a 19 hs.



ANTES

DESPUES

PROTECCION DE BALCONES

VENTANAS • LAVADEROS • BAULERAS



LA BOUTIQUE DEL HIERRO
MODELO REGISTRADO
REGISTRO 37683

Fábrica de alambre tejido
THAMES 937 CAPITAL

REJAS DE SEGURIDAD



único con doble alambre de seguridad

REJILLA con cierre AUTOMÁTICA

NO MAS... Cucarachas, Malos olores, Espuma de jabón, etc...

Rejilla de piso, para patios, baños, lavaderos, cocinas.

Medidas standard

10 x 10

Acero Inoxidable y Nylon inyectado (con adaptador para 11 x 11).

19 x 19

Fundición Aluminio y Pintura Poliéster (Colores negro y blanco).



PH. LIT. Nº 0002 - INDUSTRIAL ARGENTINA

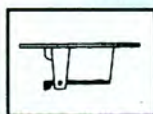

POSICION ①
Estable y cerrada.

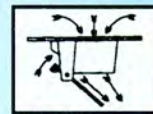

POSICION ②
Abierta por efecto de los líquidos. Permite el paso de estos.



POSICION ③
Una vez que los líquidos terminan su paso la compuerta vuelve a su posición cerrada y estable.



Fabricado por: **AFFINITY STEEL S.R.L.**
Tel.: 738-1508 Tel./Fax: 768-5831
Pídalos en las principales casas de sanitarios.

MADE IN THE
USA

Listos para armar
Consulte telefonicamente
medidas y otros modelos
Importa y distribuye
EL CARITO S. R. L.
Av. Independencia 3033 - Capital Federal- Bs.As.
Lunes a viernes de 9 a 12 y 14 a 18 hs.

12 Pagos de
u\$s **81⁹⁰**

Mueble TV/Audio/Video



12 Pagos de
u\$s **83⁹⁰**

Escritorio c/alzada

Garantía
5
Años

12 Pagos de
u\$s **14⁹⁰**

Mesa TV/ Video

Tapa giratoria-Ruedas



12 Pagos de
u\$s **22⁹⁰**

Mesa TV/ Video



12 Pagos de
u\$s **28⁹⁰**

Mueble TV/Audio/Video



12 Pagos de
u\$s **35⁹⁰**

Armero para 6 armas



12 Pagos de
u\$s **17⁹⁰**

Mesa para FAX/Fotocopiadora



12 Pagos de
u\$s **35⁹⁰**

Mueble p/microondas



12 Pagos de
u\$s **82⁹⁰**

Secretary



PEDIDOS TELEFONICOS

AL (01) 956-1399 / 1717 (Interno 150)
Lunes a Viernes de 9 a 18 hs.

Aceptamos todas las tarjetas de crédito
Consulte otras formas de financiación



SAUDER
WOODWORKING



- **¡Hace más de 30 años que el ACA trabaja junto a la Caja!**
- **Porque conoce su amplia trayectoria, su forma de trabajar, porque tiene el mejor precio del mercado y porque cumple desde siempre.**

Con las siguientes palabras, el ACA fundamentó las razones por las que después de tantos años hoy sigue trabajando junto a la Caja de Ahorro y Seguro. "En términos de vo-

lumen de pólizas emitidas, solidez, capital y patrimonio neto, no hay otra compañía en nuestro país que pueda acercarse a los parámetros de la Caja de Ahorro y Seguro. Por eso la elegimos para brindarles seguri-

dad y respaldo a nuestros asociados". Así, se proyecta hacia el futuro una relación que comenzó en 1960 y que actualmente es sinónimo de confianza entre ambas instituciones. A lo largo de estos 34 años la Caja de Ahorro y Seguro ha sido desde siempre la mejor opción de plaza,



ofreciendo el mejor seguro de automotores y la prestación de servicios adicionales. Este hecho fue determinante para continuar siendo la **única aseguradora oficial de los socios del Automóvil**

Club Argentino.

De esta manera se ponen de manifiesto dos cosas: la calidad de los seguros que ofrece la Caja y la importancia que el ACA asigna a la búsqueda de más y mejores servicios para sus socios. Luego de

tantos años de trabajar juntos, la confianza que el ACA depositó en la Caja no hace otra cosa que reafirmar la opinión de la gente. La opinión de esas cinco millones de personas que permanente-

mente eligen la tranquilidad de la Caja de Ahorro y Seguro.



CAJA DE AHORRO Y SEGURO S. A.