

10 de junio DIA DE LA
SEGURIDAD EN EL TRANSITO

autoclub

AÑO XIII - Nº 75 - MAYO 1974



Ejemplar Exclusivo para Socios del A.C.A. - Prohibida su Venta
El Automóvil Club Argentino cumple
70 años al servicio del país
1904 - 11 de Junio - 1974
Precio del Ejemplar \$ 4.00

Siempre de TEMPORADA

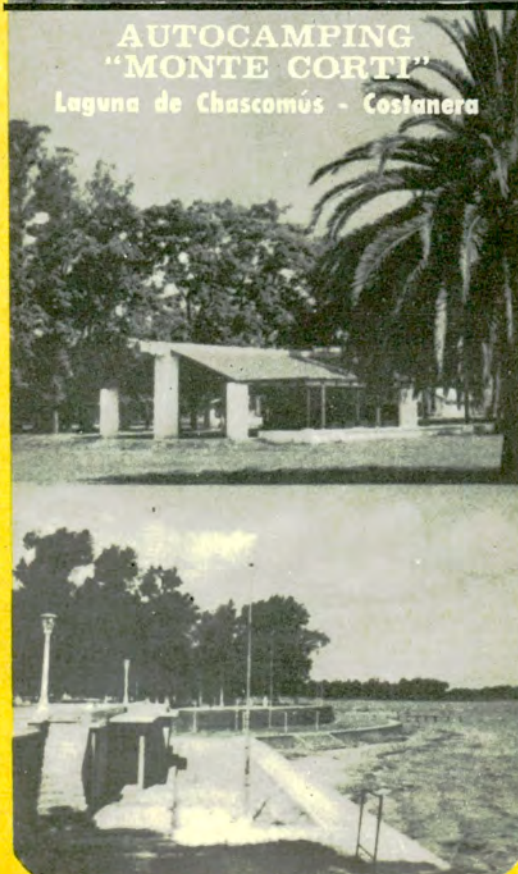

Solicite
Insignia
Gratis

...como para nosotros
su diversión
es "cosa seria"...

¡Tenemos de Todo!

**PROVEEDURIA
DEPORTIVA®**

- | | |
|---------------------|------------------------|
| ... CENTRO | • LIMA 363-371-377 |
| ... BELGRANO | • OLAZABAL 2450 |
| ... LANUS ESTE | • O'HIGGINS 1960/64 |
| ... QUILMES | • ALEM 27 |
| ... MORON | • RIVADAVIA 18256 |
| ... LOMAS DE ZAMORA | • BOEDO 102 |
| ... LA PLATA | • CALLE 47 Entre 7 y 8 |
| ... ROSARIO | • SAN MARTIN 925 |

VENTAS POR MAYOR • LUIS SAENZ PEÑA 443/47
(Unicamente)

AUTOCAMPING BALNEARIO "ESTANCIA EL CARMEN"
(Santa Teresita)

COMPLEJO TURISTICO "MONTE CORTI"
(Laguna de Chascomús)

RESERVAS e INFORMES • LUIS SAENZ PEÑA 443/47

T. E. 37-9198 - 38-4114



NUESTRA PORTADA

Consecuente con su vocación de servicio a la Comunidad de la que forma parte, el Automóvil Club Argentino dedica la portada del presente número de su órgano periodístico, a poner de resalto algunos de los más salientes aspectos de su acción en pro de la Seguridad en la vía pública. La ilustración, debida a Mario Di Genaro, concilia perfectamente la educación vial, los estudios de tránsito, la enseñanza de conducción de automotores y las obras de señalamiento con la cartografía impresa por la Entidad y sus servicios de aviación.

autoclub

75

SUMARIO

DIRECTOR

Dr. César C. Carman
Presidente del ACA

CÓMISION ASESORA

Presidente
Ing. Mario L. Negri
Vicepresidente 2º Honorario
de la C. D. del ACA
Esc. Enrique F. Ghezzi
Lino Palacio
Adolfo Lanús
Francisco A. Rizzuto

CÓMISION FINANCIERA

Presidente
Dr. Roberto N. Lobos
Vicepresidente 2º de la C. D. del ACA
Cap. de Navío Ing. Luis M. A. Gianelli
Tesorero de la C. D. del ACA
Dr. Adolfo M. Díaz
Presidente de la Comisión
Fiscalizadora de Cuentas del ACA

JEFE DE REDACCION

Dr. Manuel Goldstraj

SECRETARIO GRAL. DE REDACCION

Eduardo Palacios Videla

REDACTORES

Jorge D. Calvetti
Gustavo A. G. Gómez

DIAGRAMACION Y ARTE

Juan Carlos Piña
Nicolás Santiago Stancich

ARCHIVO

Ernesto A. Biggeri

PUBLICIDAD Y RELACIONES PUBLICAS

PROMOTORES:

Daniel A. Alvarez
Carlos Blasi
Manuel Malvar
José Peluso

REVISTA BIMESTRAL DE AUTOMOVILISMO,
TURISMO E INFORMACIONES, EDITADA
POR EL AUTOMOVIL CLUB ARGENTINO

Tirada de esta edición:
657.600 ejemplares

Precio del ejemplar en la
República Argentina: \$ 4.—

EDITORIAL	4
NOS ESCRIBEN	6
EL CABALLITO CRIOLLO, por Ana María Junquet	10
VISIONES IGNORADAS DE CHILECITO, por Miguel Tiscornia	14
EL COLEGIO NACIONAL DEL URUGUAY, por Miguel Angel Andreetto	16
SAN MARTIN DE LOS ANDES: UNA JOYA EN EL VALLE, por M. R. Q. de Ordóñez	20
MUSEOS ARGENTINOS: LA OBRA DE GOMEZ CORNET, por G. A. G.	22
BREVE HISTORIA DEL AÑO SANTO, por Jorge O. Milone	24
RIO ARRIBA, por José Blanco Amor	28
HAGA TURISMO CON AUTOCLUB:	
LA RIOJA	30
EL HECHIZO DE CATAMARCA	32
ATRACCION DEL MINITURISMO	34
SAN JUAN: PROVINCIA DE SOL RADIANTE	36
EL PATRIOTICO LEGADO DE TUCUMAN	38
A PROPOSITO DE LA ACUPUNTURA, por José Matusevich	41
LAS INEXPLICABLES ACTITUDES, por Alejandro de Gainza	42
NOMBRES SUGESTIVOS DE NUESTRA TOPONIMIA, por Alfredo Burnet-Merlin	44
NOTICIAS INTERNACIONALES	48
LA IGLESIA SIN CAMPANAS, por Julián Cáceres Freyre	50
TERMAS ARGENTINAS: MIRAMAR - MAR CHIQUITA, por Natalio Morduchowicz y Elisa Krug	54
TUERQUITAS, por Marta Ortiz	62
... Y AQUI NOSOTRAS	64
ESOS DULCES RECREOS, por Lorenza Taberna	69
LA RUTA 40, por Carlos Alfredo de Jorge	70
LETRA VIVA, por Ulyses	72
VARNA, UNA PERLA SOBRE EL MAR NEGRO, por Juan Carlos Laurens	80
CAZA, CAMPING Y PESCA	82
MECANICA DEL AUTOMOVIL	87
NOTICIAS Y ACTIVIDADES DEL A. C. A.	90
MEMORIA Y BALANCE EJERCICIO 1973	

REDACCION Y ADMINISTRACION: AVDA. DEL LIBERTADOR 1850, PISO 7º. TELEFONOS: 83-6061 (ADMINISTRACION, INTERNO 247; REDACCION, INTERNO 254). PUBLICIDAD: 84-9556. REGISTRO DE LA PROPIEDAD INTELECTUAL 1.201.152. PUBLICACION ADHERIDA AL INSTITUTO VERIFICADOR DE CIRCULACIONES, Y A LA ASOCIACION DE LA PRENSA TECNICA ARGENTINA.

La Dirección de AUTOCLUB no mantiene correspondencia acerca de colaboraciones no solicitadas y declina toda responsabilidad sobre los originales enviados espontáneamente que no sean publicados, los que en ningún caso serán devueltos. Las colaboraciones firmadas expresan la opinión de sus autores y no necesariamente la de la Dirección de esta revista.

EDITORIALES

SEPTUAGESIMO ANIVERSARIO: UN PUNTO DE PARTIDA

El Automóvil Club Argentino acaba de cumplir setenta años. Este aniversario no debe confundirse con la rutinaria recordación anual de la fecha —el 11 de junio de 1904— en que el Club fue fundado; mucho más que eso, es el anuncio de un punto de partida. Es el anticipo de una vasta proyección hacia el futuro.

Es de evidencia meridiana la obra que la Institución ha realizado en estas primeras siete décadas de su existencia; pero esto, hasta el mismo día de hoy, ya es historia y sólo sirve para aprovechar los aciertos como una enseñanza y los errores para evitar su reiteración. Lo que importa realmente son los días que llegan. Durante su transcurso, deberá ser ineludiblemente cumplida una tarea eficiente que mantenga el ritmo de la acción creadora de esta Entidad a tono con la pulsación acelerada del tiempo que vivimos.

El Automóvil Club Argentino no es una sociedad comercial. No es una asociación de intereses lucrativos o de personas que persiguen tal interés. Toda la razón de su existencia, la tónica de su actividad y el ritmo de su dinamismo sin fatiga, se expresan en un solo concepto orientador: servir al país para colaborar en su progreso, para ser útil a la comunidad, sin ninguna ambición o cortapisa material que menoscabe esa misión. Moralmente, la contabilidad del Club carece de debe y haber: sólo cuenta para su andar lo que ha podido hacer y ha hecho y lo que se propone realizar. Es un ente vivo y creador en constante marcha hacia adelante.

Es verdad que la celebración de este aniversario heptadecenal autoriza y justifica la complaciente sensación de que se ha marchado por el camino justo, dentro de la órbita de acción y el espectro de objetivos que fundamentalmente atañen a la Institución. Es una satisfacción bien ganada. En estos setenta años, el Club, partiendo de nada material en su poder y sí sólo de las ideas de los hombres que lo fundaron, dinamizadas por la esperanza viva en el porvenir del país en cuya preparación se disponían a cooperar, construyó estaciones de servicio en todos los paralelos de nuestra tierra; construyó o adquirió hoteles, hosterías, moteles, campamentos y balnearios, que hoy sirven a cerca de setecientos mil asociados y sus

familias; estableció centros y una red de radiocomunicaciones a lo largo de todos los meridianos; contribuyó en su hora al mejoramiento de las carreteras y sigue trabajando en la seguridad del tránsito y en la educación vial; organizó —y funciona adecuadamente— un servicio de transportes aéreos; promovió, estimuló y facilitó de todas las maneras posibles el automovilismo deportivo; creó todas las condiciones básicas indispensables para la protección del automovilista y para el desarrollo del turismo interno nacional. No hace falta que completemos aquí en detalle la enunciación de la obra realizada; la conoce todo el país, para cuyo exclusivo servicio fue concebida y ejecutada, gracias esto al aporte cuantioso y creciente de los socios, que se multiplicaron asombrosamente con el correr de los años —sólo en Enero de 1974, ingresaron 82.826 nuevos asociados—, y a la confianza que depositaron en esta Entidad los poderes públicos y los organismos del Estado y el pueblo mismo en general, que en definitiva recibe sus beneficios y que, según es evidente, no escatima su aplauso a esta Institución de genuina y desinteresada vocación de bien público.

Pero esto no basta. No obstante toda la obra realizada, las necesidades siguen siendo exigentes y a menudo perentorias. Las dimensiones geográficas del país no han cambiado sus limitaciones territoriales; pero el país se ha ensanchado, como sociedad humana, en todas las direcciones y en todos los planos, y cada día aporta una nueva exigencia y demanda una iniciativa constantemente despierta y una actividad creadora sin reposo. Las circunstancias ni siquiera permiten esperar su desarrollo para actuar paralelamente. Ineludiblemente, el Automóvil Club Argentino, dentro de lo que le corresponde y le es posible hacer, debe adelantarse al acontecer cotidiano. Debe anticiparse al porvenir y colaborar para darle la estructura sólida y brillante que la Argentina espera. Claro está, sin salirse de la órbita de acción que le es propia y que es muy vasta, sin duda alguna.

Por eso hemos dicho al comienzo que este septuagésimo aniversario de la Institución es, ante todo, un punto de partida, una plataforma con vistas al futuro.

CAMPAÑA SEGURIDAD

En oportunidad bien elegida, con energía metódica y ordenamiento sistemático, la Municipalidad de la Ciudad de Buenos Aires, ostensiblemente inspirada por el buen sentido y la dinámica mental de su Intendente, el General José Embrioni, está organizando y poniendo efectivamente en marcha una campaña para concretar y dar firmeza a la seguridad en el tránsito urbano —automotor y peatonal—, que cada día más se está acercando al primer plano de las prioridades en la política que atañe e interesa a la salud de la población.

No es éste el lugar adecuado para ofrecer al lector un estudio de conjunto y de detalle de este problema, que ya merece el calificativo de pavoroso. Para reflejar su gravedad, es decir, uno de los aspectos de esa gravedad, basta con recordar que, según cifras oficiales que no se prestan a dos interpretaciones, en el trienio 1968/1970 los accidentes protagonizados por vehículos automotores acaecidos en nuestro país, arrojaron un saldo de 12.455



Autoridades

PARA LA DEL TRANSITO

muerdos, la mitad de ellos de edad variable entre 15 y 44 años, y alrededor de 160.000 lesionados, de los que muchos quedaron con incapacidad temporaria o definitiva. Todo esto, sin contar los daños materiales y económicos, inmediatos o posteriores, debidos directa o indirectamente a los accidentes causales.

El Automóvil Club Argentino, casi desde su fundación ha aportado constantes esfuerzos para cooperar en la adopción de medidas que fuesen dando mayor eficacia a la legislación y reglamentación del tránsito, para mayor seguridad del peatón y del automovilista en nuestro caminos y calles. Desde hace tiempo, además, se preocupa por la difusión de la educación vial, empezando por el ámbito educacional en las escalas primarias y siguiendo con los inspectores de tránsito. Y ese mismo objetivo le llevó a fundar escuelas técnicas de conducción y tránsito, que en la actualidad son dos —una en el interior del país y otra en esta Capital—, por cuyas aulas y laboratorios han pasado, desde 1967 hasta la hora actual, nada menos que 41.781 alumnos, que así se capacitaron realmente para afrontar los riesgos y las responsabilidades de la conducción de automotores.

Quizás debamos agregar a esos antecedentes —sólo para mencionar algunos—, que a través de su oficina de Estudios de Tránsito, el Automóvil Club Argentino colaboró en el ordenamiento del tránsito de 72 ciudades del país y, por otra parte, la Oficina de Educación Vial viene produciendo anualmente alrededor de 1.500.000 ejemplares de impresos destinados a la capacitación y educación de conductores y peatones, que se distribuyen en toda la República.

Todo esto explica suficientemente el interés con que esta Institución participa en la campaña iniciada por la Intendencia Municipal de esta Capital y la entusiasta colaboración que se dispone a prestar en la tarea proyectada.

LA DIRECCION

Comisión Directiva

Miembros Honorarios:

VICEPRESIDENTE:
Ing. Mario L. Negri
SECRETARIO:
Dr. Walter A. Saborido

Asesores Honorarios:

Sr. Ovidio H. Salgueiro
Sr. Marcos Victorica
Sr. Eduardo A. Del Piano

Miembros Titulares:

PRESIDENTE:
Dr. César C. Carman
VICEPRESIDENTE 1º:
Sr. Federico Lajud
VICEPRESIDENTE 2º:
Dr. Roberto N. Lobos
SECRETARIO:
Ing. Abel M. Lissarrague
TESORERO:
Cap. de Nav. Ing. Luis M. A. Gianelli
PROSECRETARIO:
Esc. Enrique F. Ghezzi
PROTESORERO:
Esc. Roberto V. Vitale
VOCALES TITULARES:
Dr. Ricardo E. Aráoz
Comodoro Ernesto Enrique Baca
Dr. Guillermo Luis Barutta
Sr. José M. Canale
Esc. Eduardo Casás
Sr. Lucilo del Castillo
Dr. Ricardo C. J. Crespo
Dr. Marcelo Gowland Acosta
Dr. Baltazar Martínez Briones
Dr. Bellasario Moreno Hueyo
Sr. Alberto E. Otero
Dr. Luis Petraglia
VOCALES SUPLENTE:
Ing. Roberto A. Cubillo
Sr. Roberto Darwin Reyna
Ing. Emilio E. J. Ferro
Sr. Norberto S. Paoletti
Sra. Sara Pradère de Gayán
Ing. Rafael Sierra
Esc. Víctor G. Zemborain

Comisión Fiscalizadora

de Cuentas

PRESIDENTE:
Dr. Adolfo M. Díaz
VICEPRESIDENTE:
Sr. Oscar San Miguel
SECRETARIO:
Dr. Iván Ibáñez
VOCALES TITULARES:
Sr. Roberto Félix Marmolejo
Sr. Jorge A. Isely
VOCALES SUPLENTE:
Dr. Esteban Balay García
Sr. Daniel M. Rodríguez Palacios

Asamblea de Delegados

PRESIDENTE:
Sr. Guillermo O. Mirás
VICEPRESIDENTE:
Dr. Luis Vincent Gache
SECRETARIO:
Sr. Angel Macchi
PROSECRETARIO:
Dr. Juan C. Brandán

Delegados Titulares:

Dr. Ernesto Aberg Cobo
Dr. Juan Aguirre Lanari
Gral. Gualterio E. Ahrens
Sr. Héctor Aizpiri
Ing. Darío H. Anasagasti
Comodoro Pablo O. Apella
Dr. Marcelo Aranda
Sr. Alejandro B. Aráoz
Esc. Ernesto Arenaza
Sr. Nicanor J. Arévalo
Sr. Santiago Artusi
Dr. Mariano M. Belverde
Cap. de Corbeta Luis A. Balleli
Esc. Héctor Barbosa Sarmiento
Dr. Rubén Darío Barragán
Sr. Carlos Basso
Dr. Juan José Beretervide
Dr. Antonio Benedicto Bianchi
Sr. Enrique Boltshauser
Sr. Edgardo Edmundo Bonadeo
Sr. Abel Brandáriz
Sr. José Domingo Brandoni
Sr. Arturo C. A. Buxton
Dr. Carlos Alberto Camuyrano
Dr. Juan José Canedo
Arq. Fernando L. F. Capilla
Dr. Juan Carlos Casazza
Sr. Alfonso Castellanos Esquíu
Arq. Miguel Ángel Casari
Dr. Alberto Emilio Cordara
Dr. Antonio M. Delfino
Dr. Pedro A. Dellepiane
Sr. Roberto Díaz Muñoz
Dr. Héctor G. Doblas
Dr. Félix G. Elizalde
Gral. José Embrioni
Dr. Luis Esparbe
Sr. Gerardo Fagín
Sr. Osvaldo Ferrero
Dr. Armando Roberto Fiorito
Dr. Horacio Frías Pasman
Dr. Eric G. Fogelstrom
Sr. Juan Antonio Gaudino
Sr. Anibal González Irigoyen
Dr. Carlos E. González Cambaceres
Sr. Virgilio D. S. Gregorini
Dr. José Grinstein
Sr. Carlos E. Grondona
Sra. Ana María D. de Helguera
Dr. Alfonso Hourcade
Sr. Antonio F. Isolabella
Dr. Carlos Khoury Sola
Dr. Alfredo M. Labougie
Sr. Adolfo Lanús
Dr. Jorge Lastiri Ruiz
Dr. Alejandro Lastra
Cap. de Nav. Jorge Alberto Ledesma
Sr. Raúl Lottero
Dr. Luis N. Magnanini
Sr. José Mancini
Sr. Norberto G. Martelli
Sr. Felipe Marvaso
Dr. Carlos Menéndez Behety
Dr. Juan R. Michans
Sr. Roberto Luis Mileni
Sr. Norberto Alfredo Monachesi
Dr. Ismael Montovio
Dr. Guillermo Moreno Hueyo
Sr. Eduardo Morey
Dr. Jorge M. F. Murga
Ing. Bartolomé Naón
Sr. Rodolfo Luis Nieto
Dr. José Noguero Armengol
Ing. Federico Ochoa
Dr. Manuel Ortiz Baquialdo
Sr. Omar Orueta
Ing. Mariano C. Otamendi
Sr. Luis Alfredo Ottonello

Sr. Secundino Parada
Sr. Jorge Andrés París
Sra. Elsa Shaw de Pearson
Sr. Sebastián Pérez Tornquist
Sr. Pedro Lázaro Perulih
Sr. Hugo Enrique Pigni
Ing. Eduardo Pous Peña
Sr. Adolfo Rawls
Ing. Enrique Resnicovsky
Ing. Armando J. Ressia
Dr. Adolfo M. Rey
Esc. Horacio E. Ringuelet
Dr. Luis Rodríguez Irigoyen
Brigadier Mario Romanelli
Dr. Fernando Sabsay
Dr. Rafael Héctor Saiegh
Dr. Juan M. Sanguinetti
Sr. Ernesto Santamaría
Sr. Roberto Souto
Dr. Miguel Tesón Palladino
Sr. Miguel Ángel Tollo
Sr. Francisco Turón
Sr. Ernesto Vacarezza
Dr. Ernesto Vales
Dr. Carlos A. Vaquer
Sra. Julia Carman de Zabala
Dr. Luis María Zambrano

Delegados Suplentes:

Sr. Manuel Acuña
Sr. Héctor Alchourron
Dr. Emilio Félix de Alzaga
Dr. René Barón
Sr. Angel Biglieri
Sr. Jorge Francisco Bordigoni
Sr. Manuel Buján
Sr. Arturo Bullrich
Dr. Amílcar Cardoso
Ing. Luis de Carli
Dr. Carlos Jorge Carrión
Sr. Enrique Conlazo
Sr. Carlos M. Denna
Sr. Alberto De Ridder
Sr. Héctor M. Freyre
Sr. Oscar A. Gálvez
Sr. Julio Gómez
Arq. Antón Gutiérrez Urquijo
Sr. Germán Halsband
Sr. Egidio Ianella
Dr. José A. Lazcano
Sr. Salvador López Mansilla
Sr. Rodolfo Maglia
Esc. José María Montes
Esc. Francisco J. Oliver
Dr. Carlos Peña Méndez
Sr. Ernesto Pérez Tornquist
Dr. Ricardo E. Richelet
Sr. Roberto Ripamonti
Dr. Carlos A. I. Saráchaga
Sra. María Celia Anzoátegui de Schlieper
Sr. Ulises Enrique Sordelli
Sr. Enrique Félix Tauril
Sr. Alejandro Udaondo

Tribunal de Honor

PRESIDENTE:
Dr. José Canasi
SECRETARIO:
Dr. Roberto López Novillo
VOCALES:
Dr. Alejandro von der Heyde Garrigós
Dr. Angel Maccarrone
Sr. Ramón J. Santamarina

Nos escriben...

DIGNIDAD Y EFICIENCIA

Señor Director:

Hace poco tiempo concurrí a la oficina que esa Institución tiene en la calle Cabildo, alrededor de las 11, a comprar una tapa de distribuidor. Allí olvidé sobre el mostrador una billetera con toda la documentación del auto y una suma de dinero más o menos respetable.

Siendo aproximadamente las 16 comprobé que me faltaba la documentación, sin tener seguridad del lugar donde pudiera haberla extraviado. Recordé entonces, haber estado en la mencionada oficina y regresé para preguntar al empleado si la había olvidado en ese lugar. Se me respondió afirmativamente, haciéndose entrega de la misma en las condiciones que la había dejado. Quise gratificar a dicho señor, quien se negó rotundamente a recibir absolutamente nada, negándose también a identificarse. Tuve que recurrir para ello a un empleado de la playa, quien me hizo saber que se trataba del señor Manuel Pérez.

Señor Director: como hechos de esta naturaleza no deben ser silenciados, ruego a usted su publicación en la revista de su digna dirección para conocimiento de los señores asociados, que de tener inconvenientes similares al mencionado, no duden en ningún momento del personal del A.C.A., por cuanto están dotados de honradez, dignidad y eficiencia.

Saludo al Sr. Director muy atentamente.

Eloy V. Sánchez de Arco - Agular 2842, 7º, 43 - Capital Federal

PALABRAS DE ESTIMULO

Señor Director:

El motivo de la presente es hacer llegar mis felicitaciones por las revistas maravillosas AUTOCLUB, a cuál más hermosas con sus ilustraciones de nuestra Argentina y todos los países del mundo, sus itinerarios, sus costumbres, sus paisajes, sus poesías, etc., desde ya voyan con estas líneas mis más sinceras felicitaciones al señor Presidente, Dr. César Carman, y a sus colaboradores que enaltecen a esa prestigiosa Institución que es el Automóvil Club Argentino.

Sin más, salúdole muy atte.

Graciela E. Chivón - Santa Rosa La Pampa

RECUPERACION DE UN BOLSO

Señor Director:

Al regreso de un largo viaje con mi esposa por las provincias del norte, casi 9.000 kilómetros, le escribo para hacer público por su intermedio nuestro reconocimiento por las múltiples atenciones recibidas en las filiales del Automóvil Club Argentino, en especial en hosterías y hoteles de la Entidad.

En particular nuestro eterno agradecimiento al señor Andrés Eduardo Rumi, concesionario de la hostería Valle Fértil, al personal de los destacamentos de la Policía de San Juan en Difunta Correa

y Valle Fértil y a la familia Calleja, propietaria de una de las confiterías de Difunta Correa. Todos ellos, con profunda calidez humana, aunaron esfuerzos para recuperar un bolso con documentos personales y una fuerte suma de dinero que habíamos olvidado en la confitería mencionada.

Ninguno de los participantes en solucionar el que era, para nosotros, un tremendo problema, aceptó posteriormente gratificación alguna, manifestando que lo hecho era parte de sus obligaciones.

Por esto, con el espíritu reconfortado continuamos un magnífico viaje con la certidumbre de estar siempre bien acompañados.

Agradecemos al señor Director la gentileza de publicar esta carta, hacemos voto por el creciente progreso de la Entidad y de la Revista y hacemos propicia la oportunidad para saludarle con toda consideración y respeto.

Natalio T. Romano - Estomba 516, B, P. 6º "C" - Bahía Blanca

FRENOS Y MONTAÑA

Señor Director:

Me dirijo a usted en primer lugar para felicitarlo por la revista que dirige y en segundo lugar para contarle lo ocurrido en un viaje que realicé a Córdoba.

Bajando el Cerro Cuadrado, un camino sinuoso y de cornisa, a pocos kilómetros de Río Ceballos, el automóvil quedó totalmente sin frenos; luego de haber pasado por un vado el coche volvió a tener frenos perfectamente. Revisé el coche y estaba todo en orden, la bomba tenía líquido y no había ningún caño roto.

En Carlos Paz, al día siguiente, me dirigí a la agencia para comprar el juego de reparación de la bomba, pensé que podría ser éste el problema, pero allí me dijeron que al usar mucho el freno en camino de montaña se producía un recalentamiento de los mismos y no frenaban; por este motivo debía frenar el coche con el motor, con la caja de velocidad. No muy convencido fui a una casa de frenos y me repitieron lo mismo.

A los pocos días hice el camino por la Pampa de Achala, también de montaña, otra vez ocurrió el mismo percance, al tocar las ruedas delanteras estaban muy calientes, les eché agua y casi todo el resto del camino frené el coche con el motor; así pude comprobar que era cierto lo que me habían informado en la agencia y en la casa de frenos.

Para mí fue algo nuevo, porque he viajado mucho y nunca tuve este tipo de problema, y creo que para muchos automovilistas también lo es.

Por esto considero que sería muy importante colocar, a quienes les correspondan, en caminos de montaña, indicaciones de precaución.

Sin otro particular le saluda a usted con toda consideración.

Emilio González Guerra - Sarmiento 1366 - Tandil (Pcia. Buenos Aires)

SOBRE UN OLVIDO

Señor Director:

Con la presente quiero destacar la honestidad de uno de los empleados del A.C.A., Casa Central.

El señor Héctor Fernández, Mat. 9195, luego de haberme atendido con toda deferencia, gentileza y eficiencia, advertió que quien suscribe había dejado sobre el mostrador su billetera con poco menos de 500 (quinientos pesos ley), cédula de identidad y registro de conductor.

Advertí la ausencia de mi billetera bastante tiempo después de haber abandonado las instalaciones del A.C.A. y al recordar que el único lugar donde podía haberla dejado era justamente el mostrador donde se desempeñó el Sr. Fernández, volví apresuradamente, sobre la hora de cierre de la oficina.

Encontré a todo el personal al tanto de mi olvido, y dedicado a ubicarme telefónicamente.

La billetera me fue devuelta y ni el señor Fernández ni ningún empleado de la oficina donde se tramitan los papeles para viajar en auto al exterior quiso aceptar gratificación alguna.

A pesar de que agradecí al señor Fernández su actitud quiero destacar lo siguiente:

1) Fui atendido con sentido profesional, siendo asesorado en todo y habiéndome agilizado en lo posible todos los trámites el señor Fernández.

2) Es destacable este hecho frente a la habitual pasividad que a menudo ponen de manifiesto los funcionarios adscriptos al desarrollo de trámites burocráticos. En ese sentido hago extensiva mi felicitación a todos los funcionarios del A.C.A.

3) Puedo deducir que la ejemplar actitud del Sr. Fernández demuestra que aún hay gente que lleva la riqueza de la piel para adentro.

Reiterando mis congratulaciones en general a la oficina de Trámites y en particular al señor Fernández, saludo a ustedes atentamente, en la seguridad que querrán publicar estas líneas, única recompensa que la dignidad de vuestro empleado se permite aceptar.

Marcelo Panico - Las Heras 3507, 7º B - Capital

UN GESTO SOLIDARIO

Señor Director:

El jueves 7 de marzo último en el surtidor del Automóvil Club Argentino en Chivilcoy, sobre la ruta 5, me encontré con la desagradable sorpresa de haberme olvidado la billetera en mi casa. Por otra parte, era importante para mí estar ese mismo día en Santa Rosa (La Pampa) a una hora determinada. Ante tal situación, el Sr. Héctor Angel Goggi, encargado de dicha Estación de Servicio, sin titubear, me prestó dinero simplemente bajo palabra, no sólo por el consumo de nafta que necesitaba en ese momento sino para futuras cargas de combustible que me

hicieran falta en la ruta, y algunos pesos más por lo que pudiera acontecer.

Considero un deber destacar esa actitud del Sr. Goggi, y por eso ruego la publicación de la presente. Ejemplos como éste honran a la Institución.

Ing. I. Gurtensztein - Bella Vista
(Pcia. Buenos Aires)

UN VIAJE POR EL SUR

Señor Director:

A través de estas líneas creo que sólo podré reflejar pálidamente las vivencias del viaje de 10.000 Km, que realizáramos durante el pasado mes de diciembre por los caminos del Sur; pero mi propósito no es ese sino el de destacar la obra del Automóvil Club Argentino en beneficio del turismo y el país.

Partimos desde Córdoba hacia la costa Atlántica, haciendo noche en el motel del A.C.A. en Santa Rosa (La Pampa), que nos agradó mucho. La siguiente parada fue Bahía San Blas, extensa playa solitaria, de pequeño canto rodado, ventosa, sin ningún atractivo especial salvo ser "el paraíso de los pescadores". Y es aquí justamente donde quiero mencionar la atención en el motel del Automóvil Club Argentino, ya que la cordialidad del concesionario que ofreció preparar las brótolas recién pescadas por él, junto a ese olor a mar y la quietud del escenario le dieron tanto calor a nuestra estada que la hicieron inolvidable. En Puerto Madryn, donde quedamos 2 días a fin de recorrer la Península Valdés, también nos pareció muy buena la ubicación del motel del A.C.A., como así también su decoración y atención. Disfrutamos intensamente del espectáculo que ofrece Punta Norte con la vista del océano tan límpido y abierto, los curiosos canales cubiertos de musgos y algas formados al bajar la marea, junto con las gaviotas, focas, lobos y elefantes marinos.

Los siguientes puntos fueron Comodoro Rivadavia, Puerto Santa Cruz (también aquí nos alojamos en el motel del Automóvil Club Argentino, frente a la costa); Río Gallegos, Río Grande hasta Ushuala. Nos albergamos en el Albatros, porque nos atrajo la vista que domina toda la bahía, el confort, la atención y el ambiente internacional que no esperábamos encontrar en aquellas latitudes. Franca-mente, nos sentimos orgullosos de nuestra tierra al ubicarnos en el mapa en aquel punto tan pequeño y austral donde estábamos disfrutando tanta belleza, deliciosas centollas y bienestar general.

Regresamos luego a Río Gallegos para dirigirnos a Punta Arenas, encantadora ciudad, bordeando el Estrecho de Magallanes. El recorrido nos pareció estupendo y sobre todo, el haber releído nuevamente la conquista de aquellas zonas nos permitió valorar en toda su magnitud la intrepidez y audacia de aquellos hombres. Desde allí comenzamos a subir hacia el norte, por la cordillera.

Ansábamos llegar al Lago Argentino.

Los caminos se nos hacían muchas veces interminables, pero no exentos de belleza y encanto. Pernoctamos en La Esperanza y continuamos. El distinguir en medio de la aridez patagónica ese manchón turquesa pálido, que era el Lago Argentino, nos desencantó un poco.

Llegamos a Calafate, una pequeña ciudad muy agradable por sus casas como así también por el cuidado que se observa en general. Almorzamos en el Automóvil Club Argentino e hicimos las reservas

para alojarnos en las cabañas ubicadas frente al Ventisquero Moreno. Después de recorrer unos 45 Km y pasar la estancia Cerro Buenos Aires ¡adiós desilusión! Ese era el paisaje que habíamos imaginado: bosques colmados de flores silvestres, múltiples arroyos cristalinos, el vinagrillo que va invadiendo toda la costa hasta besar las aguas del lago, dando una serie de tonalidades admirables... Y, de tanto en tanto, algún témpano flotando a la deriva nos iba preparando para

Cuide sus frenos: las sorpresas, aún a 50 km. por hora son siempre desagradables.



El sistema de frenos de su automóvil depende de muchas e importantes piezas que trabajan más allá del pedal de freno.

Estas piezas, tales como cubetas, pistones, válvulas, resortes, guardapolvos, etc., requieren también su atención.

Haga revisar sus frenos periódicamente y si necesita recuperar su potencia original, exija lo mejor, exija WAGNER LOCKHEED, el Juego de Reparación más seguro para sus frenos.

Millones de kilómetros recorridos por millones de automovilistas en todo el mundo avalan esta importante decisión.

No se lleve una sorpresa...

Frene con seguridad, frene con WAGNER LOCKHEED.

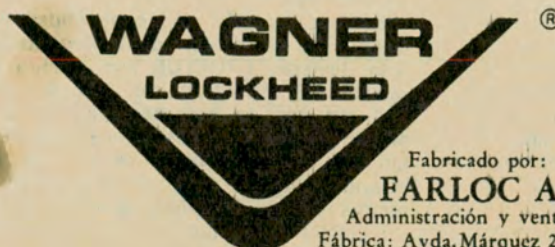

Fabricado por:
FARLOC ARGENTINA S.A.
Administración y ventas: Viamonte 1430 - Buenos Aires
Fábrica: Avda. Márquez 2051 - José L. Suárez - Prov. de Bs. As.

Nos escriben...

la llegada. Cerrábamos los ojos esperando la curva en que veríamos el Ventisquero; en ésta, no; en la próxima apenas un reflejo, una punta... hasta que de pronto ¡allí está! Imponente, majestuoso, sentimos realmente la pequeñez del ser humano frente a esa fuerza incontrolable de la naturaleza. Tanto me impresionó que comenzaba a arrepentirme de quedarnos en las cabañas ubicadas frente a la vista del Ventisquero, pero al llegar me cautivaron y una charla muy interesante con el guardaparque dispuso mis temores, permanecimos allí tres días inolvidables. Luego continuamos viaje tocando Lago Viedma, Gobernador Gregores, Perito Moreno, Esquel, Lago Futalaufquen, El Maiten, El Bolsón, Lago Mascaradi, Bariloche, Neuquén, Cinco Saltos, hasta regresar a Buenos Aires.

Pienso que es un viaje maravilloso para aquellos que gozan de las aventuras que pueden significar el recorrer caminos donde el ripio no permite en ciertos tramos, pasar los 40 Km., el hacer 90 Km. cruzando un solo automóvil; el llevar agua y algunas provisiones según "aconseja" un folleto caminero; donde la única compañía es el viento constante, los campos interminables, los cielos limpios y el deleite tan especial que se experimenta al ver los animales tan dueños de sí mismos y de esas vastedades que les pertenecen.

Es por ello que quise destacar el aporte tan positivo del Automóvil Club Argentino, con toda esa gente tan cordial, que lo recibe a uno en esos caminos cuando más se los necesita, haciendo posible viajes como éstos y dando una real muestra de patriotismo.

V. Lavalle de Vignaroli - Arenales 1370 - Buenos Aires

EN RIO TALA

Señor Director:

El día 22 de marzo de 1974, a las 11.30 horas, mi esposa olvidó en una dependencia de la estación de servicio de Río Tala, un maletín de mano en el que guardaba diversos valores, sus documentos personales, e inclusive recuerdos familiares de inestimable valor afectivo más que material.

Al ingresar a nuestra casa, noté inmediatamente la falta del maletín. Como es lógico, la inquietud de los primeros momentos hizo que el pesimismo se adueñara de la situación, ya que era muy posible suponer que el mismo pudiera haber sido retirado por algún otro concurrente, socio o no, que aprovechando las circunstancias se apropiara del mismo en su beneficio. Cuando luego de interminable espera se estableció la comunicación con la filial Río Tala, el encargado de la misma, señor Roque R. Padilla, me respondió con toda naturalidad que él, personalmente, en su constante vigilancia y cubriendo la obligación de conservar el aseo, en vista de la falta momentánea de la encargada de la limpieza, había encontrado el maletín. Pese al ofrecimiento del señor Padilla de remitírmelo debidamente

embalado y evitarme la incomodidad de un viaje ex profeso, le insistí en costearme para saludarlo personalmente. Al llegar, nos recibió con una cortesía natural y la íntima satisfacción de haber cumplido con su obligación.

Cuando intenté compensarle con una cantidad de dinero, su negativa fue absoluta en un grado tal de persistencia y firmeza que tuve que desistir en razón de su auténtica honestidad.

Le ruego disponga la publicación de este sincero reconocimiento y profunda gratitud al señor Roque R. Padilla, en nuestra Revista.

En esa seguridad y agradeciéndole desde ya por su atención me complazco en saludarle con mi consideración más distinguida.

Dr. I. Guerschanik - S. de Bustamante 677 - Rosario

DEVOLUCION DE DOCUMENTOS

Señor Director:

No siempre las cartas que se dirigen a los diarios y revistas son portadoras de una queja. Afortunadamente son muchísimas las cartas de los socios del Automóvil Club Argentino o del público en general que llegan a AUTOCLUB con un mensaje de felicitación o agradecimiento. Tal es también la finalidad de estas líneas; y lo hago con sumo agrado porque hace muy poco he recibido una satisfacción inolvidable por parte del personal del Automóvil Club Argentino, Filial Reconquista. El señor Héctor M. Riquel, de dicha filial, me ha hecho llegar por correo, intacta, una cartera con documentos de identidad de mis tres hijos y míos, además de otros efectos personales, que dejé olvidada en el bar del A.C.A. de Reconquista durante una gira que en el pasado mes de enero realicé con mi familia por el NE de la República.

De regreso en Buenos Aires, estábamos dispuestos a renovar los documentos extraviados, cuando tuve la gratísima sorpresa de recibir la encomienda con la cartera, que al llegar tan oportunamente nos ahorró todas las molestias y pérdidas de tiempo imaginables y nos permitió también comprobar que por fortuna hay aún gente que conserva intactos valores humanos tan importantes como son la honradez y la solidaridad.

Por todo ello quiero hacer pública mi más sincera gratitud hacia el señor Riquel y el resto del personal del A.C.A. de Reconquista.

Esta es también una oportunidad para felicitar al Automóvil Club Argentino y a la Revista AUTOCLUB por la obra que realizan en beneficio de sus afiliados, que redonda en progreso para el país, al facilitar con sus estaciones de servicio, sus hoteles, sus hojas de ruta, sus informes, etc., etc., el acceso a todos los puntos de la República. Junto con esta felicitación, a la que se adhiere también mi esposo que es socio de la Entidad, sugiero a las autoridades del Automóvil Club Argentino la instalación de más ho-

teles como los existentes, que proporcionen al viajero que debe reparar energías o al turista que desea descansar, un agradable lugar, cómodo, limpio y económico.

Agradeciéndole la publicación de estas líneas, le saludo muy atentamente.

Alejandrina I. A. Crotti de Ubaldina Molina - Santa Fe 5193 - Capital Federal.

EN PUNTA DEL ESTE

Señor Director:

Le transcribo una colaboración para el espacio "Nos escriben" de la digna revista a su cargo, que someto a su consideración:

¿Para qué sirve el A.C.A.?

Preguntas que muchos se hacen y que yo como la mayoría contestaba: tiene un buen servicio de mecánica; nunca te deja en la calle; o tiene unos moteles cómodos; o lo tengo por si me pasa algo en la ruta, etc., etc.

Lo que nunca mencionamos es lo que los azares de la vida nos enseñan. Mi experiencia puede ser útil al respecto.

En 1972 sufrí un infarto en Punta del Este; recurrí al Automóvil Club Argentino, el que, rápidamente, puso a mi servicio un avión ambulancia, en el que fui solícitamente atendido. En 1973 sufrí un accidente cardio-vascular que me incapacitó totalmente; el seguro de vida que yo había contratado por el A.C.A., también cubría la incapacidad, sin yo saberlo y lo percibí.

Por eso digo: gracias Automóvil Club Argentino por todo lo que se nos brinda, sin hacer tanto alarde.

Esperando pueda serle de utilidad, lo saluda muy atte.

Roberto E. Bühner - Contador Público Nacional - Cnel. Bogado N° 2924 - Boulogne Sur Mer - F.C.N.G.B.

UN APLAUSO MERECIDO

Señor Director:

En ocasión de producirse grandes inundaciones en diversos barrios, como consecuencia del recio temporal que azotó la Capital Federal y zonas aledañas los días 17 y 18 de enero p.p.d., se produjo un hecho que por lo inusual, y a pesar de su sencillez, merece a nuestro juicio, ser comentado en la Sección "Nos escriben" de la revista que Ud. tan dignamente dirige.

Cuando más arreciaba la tormenta en uno de los días señalados, un ómnibus de la línea 31, debido a que el agua penetró en las partes fundamentales del motor, se vio obligado a detener su marcha, en la calle Honduras a escasas cuadras de la Av. Juan B. Justo, en medio de un enorme caudal de agua.

Los cuarenta pasajeros que nos encontrábamos en su interior, y entre los que figuraban varias señoras ancianas y otras

en estado de gravedad, esperamos pacientemente que bajara el curso de las aguas, pero todo fue en vano, ya que la lluvia no cesaba en su intensidad y el nivel de las mismas aumentaba minuto a minuto en forma considerable hasta casi penetrar en el coche, provocando, como es lógico suponer, escenas de pánico e intranquilidad, ante la impotencia para poder abandonarlo. A esa difícil situación se unía el hecho de no poder establecer comunicación telefónica por intermedio de algún vecino con la central de la empresa, a fin de solicitar el envío de otra unidad, pues las líneas urbanas también estaban afectadas.

Transcurrieron así más de dos horas y media, hasta que, por suerte para nosotros, acertaron a pasar dos camiones, uno de ellos de reparto de golosinas, cuyos conductores en un espontáneo gesto de solidaridad, que a no dudarlo debe servir de ejemplo, acercándose al ómnibus y con la ayuda de algunos de los hombres que constituíamos el pasaje, fueron transbordando una a una a todas las personas, para finalmente acercarnos a un lugar donde pudiesen hacer pie sin mayores inconvenientes.

A estos jóvenes argentinos, que lamentablemente, debido a la confusión del momento, no atinamos a preguntarles sus nombres para aquí citarlos, ni tampoco tomar el número de la patente de los camiones que manejaban, sólo pudimos testimoniarles nuestra emocionada gratitud con un cerrado y cálido aplauso. Al retirarse ambos, no nos exigieron recompensa alguna, circunstancia que enaltece más aún el bello gesto; al contrario, lo hicieron despidiéndose con una sonrisa de satisfacción por el deber cumplido con sus semejantes, que a más de uno de los presentes, a pesar de nuestra edad, nos hizo brotar una lágrima.

La acción que acabamos de narrar nos recuerda nuestro paso por la escuela primaria, cuando los maestros nos leían en los libros de texto ejemplos de profundo contenido moral que reflejaban hechos significativos en la vida de los hombres, ante situaciones difíciles por que atravesaron sus hermanos comunes, y donde suele ponerse en evidencia que el ser humano se halla poseído de nobles sentimientos de hermandad.

Muy agradecido, saludo al Sr. Director con mi más atenta consideración.

*Francisco Martín Tesón - Vergara
2835 - Florida (Buenos Aires)*

LA PALABRA "GAUCHADA"

Señor Director:

Me dirijo a usted a fin de hacer conocer, por su intermedio, a los lectores de vuestra difundida revista, un ejemplar comportamiento que hemos podido apreciar en condiciones difíciles.

En efecto, a mediados del mes de febrero ppdo. recorría junto a mi familia la ruta N° 307 provincial en Tucumán, entre Amaicha del Valle y Tafí del Valle, en

momentos en que llovía torrencialmente. Faltando aproximadamente 20 kms. para llegar a Tafí nos sorprendió un desmoronamiento de rocas de tamaño mediano (eran las 20 horas); atrás nuestro avanzaban alrededor de 25 automóviles, lo que hacía imposible el retroceso por las dimensiones del camino. Felizmente para todos, se encontraban en el lugar operarios de la Dirección de Vialidad de la Provincia de Tucumán, quienes arriesgando su integridad física nos allanaron el camino, sacando las piedras mayores

a mano, siempre bajo la lluvia y nos permitieron pasar.

Sirva esta apretada síntesis, como reconocimiento a estos humildes y esforzados hombres que supieron darle significado a la palabra "gauchada", y a quienes realmente enorgullece poder llamarlos compatriotas.

Agradezco al señor Director la publicación de la presente y aprovecho la oportunidad para saludarlo muy atte.

Horacio Eduardo Cicilio - Avellana 1762 - Florida.

SLAKNIT

tela para hombres!

Ideal para pantalones y trajes. Resistente. No se deforma, ni se plancha JAMÁS! Slaknit asegura una comodidad y libertad de acción, totalmente desconocidas hasta hoy.

Slaknit se adapta al cuerpo con sorprendente y elegante naturalidad. Por sus originales tonos y diseños Slaknit crea moda.



SLAKNIT

nueva tela con **ACROCEL** -fibra poliéster-

exclusiva de **SUDAMTEX**

EL CABALLITO CRIOLLO

por ANA MARIA JUNQUET
PARA AUTOCLUB

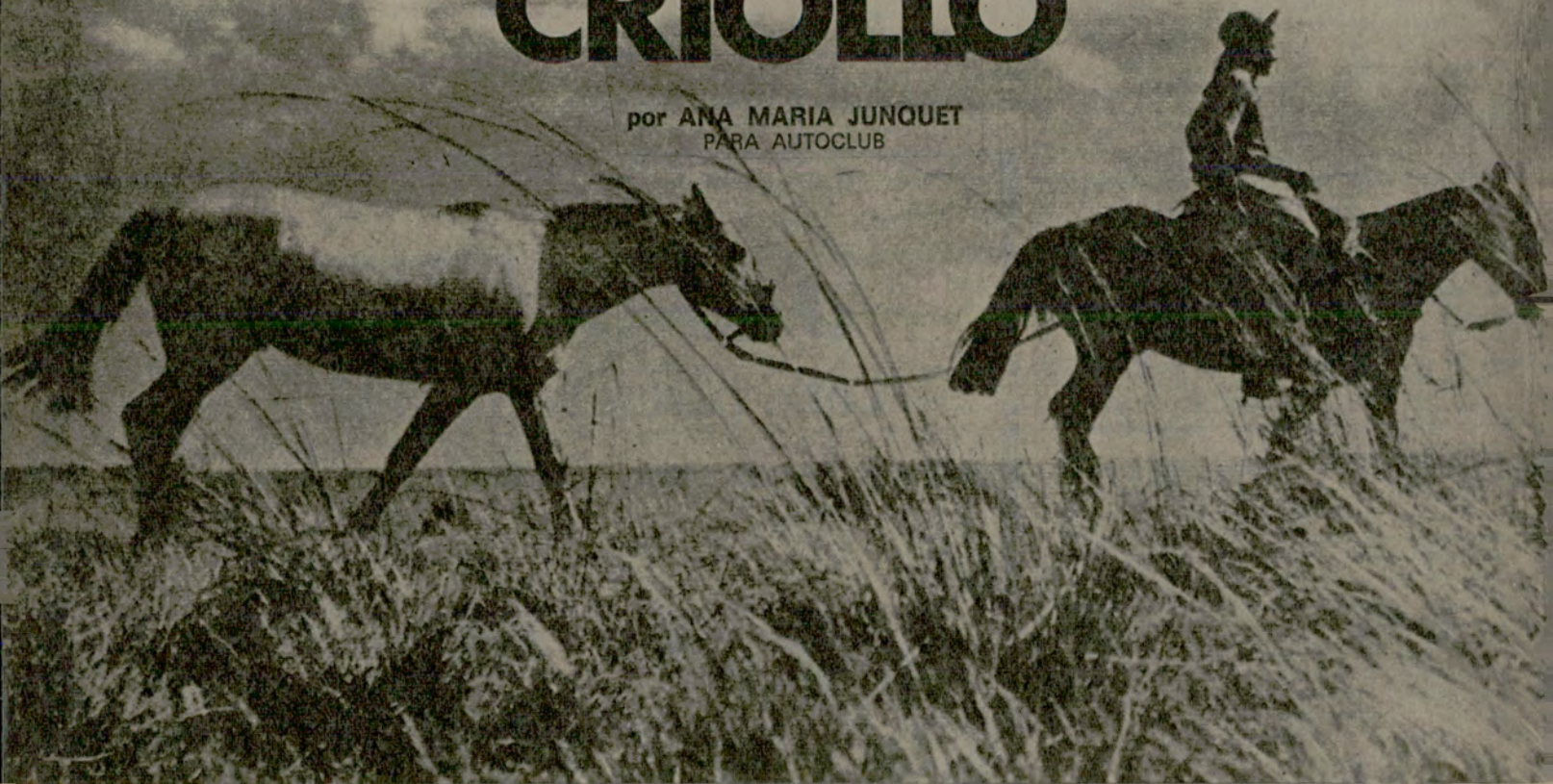

La pampa nos espera.

Abierta. Libre
como el cimarrón.
Ancha como nuestros
pensamientos.

Larga como los
caminos del ensueño.

Aterciopelada
como las flores del
ceibo. Airosa como
la estampa viril
del gaucho. La pampa,
húmeda y ardiente,
silenciosa y
turbulenta.

Dueña
de un lenguaje
estremecido por su
viento que, a
fuerza de quererlo,
sigue borrando

*Desde que le pusieron "los cueros" al cimarrón y lo domaron, éste quedó bajo el
La doma de un potro: el duelo que convertirá a aquél en un elemento de trabajo*





mandato del hombre. Preparándose para las habituales faenas rurales. El gaucho que vio Pallière (1823-1867) hoy vive sólo en la leyenda.



antiguas penas. La pampa, por donde pasó el hombre amalgamador de su destino, con voluntad jamás agobiada. Ancha geografía que guarda el rumor de la copla y la décima, enraizadas en el apacible y casi melancólico paisaje. Tiene nuestro avanzar la intrepidez del jinete y el ímpetu de la curiosidad.

Cuando los conquistadores despoblaron la ciudad de Buenos Aires para trasladarse a la de Asunción, el número de caballos que dejaron —según carta de fray Juan de Rivadeneira al rey— era de cuarenta y cuatro, quedando bajo la custodia de Ruiz Galán. Y según Ruiz Díaz de Guzmán, eran doce. Lo cierto es que cuando Juan de Garay repobló Buenos Aires encontró que los indios querandíes eran poseedores de una enorme cantidad de cimarrones, sin duda descendientes de los traídos por el Adelantado Don Pedro de Mendoza.

Pertenecían estos caballos —los primeros que llegaron— a la raza de Berbería, región septentrional de África, comprendida entre Egipto y el océano, vale decir Marruecos, Argelia, Túnez y Trípoli, llamada así por ser sus primitivos habitantes los Bereberes o Berberiscos, raza muy diferente a la de los moros y árabes. Hombres celosos de su independencia, los Bereberes, a pesar de ser laboriosos y cultivar la tierra, se conservaron salvajes y vengativos.

GATO Y MANCHA

Nuestro caballo criollo, de alzada no muy alta, frente amplia, antebrazo y pierna largos



El Dr. Emilio Solanet y su "Huemul Cardal".



El caballo criollo es insustituible para



Los primeros caballos que llegaron, fueron traídos por Don Pedro de Mendoza. Eran berberiscos. De ellos 12 autoclub



trabajar con el ganado vacuno.

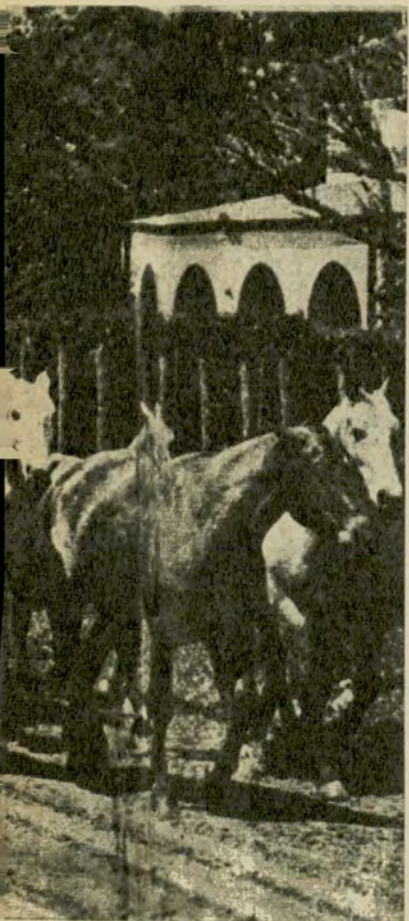

desciende nuestro criollo.

y musculosos, es fuerte, inteligente, noble y de probada resistencia. Capaz de andar hasta treinta leguas de sol a sol, según *Saubidet*. Únicamente el *Mustang*, caballo común criollo de Texas, Estados Unidos, también de cría española, puede en cierto modo competir con él. Y merece recordarse el famoso raid *Buenos Aires-Nueva York*, cuyos protagonistas fueron dos ejemplares de la estancia "Los Cardales", de Pedro y Emilio Solanet: *El Gato* y *El Mancha*. Con sus dieciocho años salieron en mil novecientos veintiséis guiados por el profesor *Aimé Tschiffely*, conquistando el récord mundial de altura y distancia. Alcanzaron cinco mil novecientos metros sobre el nivel del mar en *El Paso del Cóndor*, entre *Potosí* y *Challapata* (Bolivia), cubriendo una distancia de cuatro mil trescientas leguas, o sea, veintiún mil quinientos kilómetros, en quinientas cuatro etapas.

El cimarrón, libre como el viento, sufrió pronto la privación de su libertad. El gaucho le colocó el "apero" y el caballo se vio sujeto al mandato del hombre.

Sabido es que el "apero" significa el recado de montar usado por el hombre. Se compone de varias piezas, pero solamente me ocuparé del "lomillo" o "bastos", instrumento del recado antiguo que servía al jinete para sentarse.

Es natural que el "apero" haya sufrido transformaciones al llegar al *Río de la Plata*. Aquí no se conocía el asno como en *Europa*, donde éste era utilizado para llevar carga siendo conducido a pie por el sirviente. Abundaba, en cambio, el caballo, que cumplió dos finalidades: no solamente llevaba carga sino que el jinete podía montarlo al mismo tiempo.

Los encargados de fabricar "lomillos", llamados "lomilleros", eran hábiles artesanos y dueños de una gran imaginación. Trabajaban el cuero con verdadera maestría y conocimiento y llegaron a proveer a los ejércitos de una inmensa cantidad de estas piezas.

En el *siglo XVI*, comentaristas describen la montura india como muy diferente a la usada en *España*. Es claro que, dadas las circunstancias, era natural que sufriera una transformación; así fue adaptándose a cada región, ya que se conocen los "bastos porteños", "entrerrianos", "salteños", "cordobeses", etcétera.

Nuestro experto en estudios gauchescos, *Justo P. Sáenz*, nos dice que "los implementos que usaba el gaucho de la pampa y la mesopotamia no tuvieron su origen en las sillas llamadas de brida o jineta, que sin duda pasaron al

Nuevo Mundo con la Conquista y la Colonización". Sin embargo, no descarta la idea de que a la venida de los conquistadores los implementos que usaban sus sirvientes, diferentes a los de sus señores, podrían haber sido similares o parecidos a los que hoy consideramos como típicamente nuestros.

UN AIRE DOMINGUERO

El gaucho de antes empaquetaba su "apero" cuando iba a visitar a su "china". El brillo de la plata en las riendas, la cabezada, las espuelas, el mango del rebenque y el tirador, que colocaba sobre la faja para sujetar el chiripá, daban al jinete un aire dominguero, un aire de donjuán de las llanuras. Lo hemos visto a este gaucho en los dibujos de *Vidal* y de *Palliére*. Usaba calzón muy ancho blanco, cribado y flequeado en los bordes, chiripá de lana roja, azul o verde envuelto al talle, cayéndole por debajo de las rodillas y ajustado al talle con un cinturón de cuero curtido adornado con monedas relucientes, en el cual guardaba su puñal envainado. Chaqueta verde. Botas de cuero de potro y espuelas. Poncho de lana o algodón con anchas franjas de colores. Pañuelo —doblado en forma

triangular— tomándole la cabeza y anudado debajo de la barba y un sombrero muy diferente al usado por los de la *Banda Oriental* —pues éste era redondo y de ala ancha y plana— colocado graciosamente, inclinado hacia un costado. "A medio lao...", como lo describe *Arsenio Isabelle*, aquel francés romántico que visitó las *Provincias Unidas del Río de la Plata* allá por el mil ochocientos treinta y que, cuando volvió a *Francia*, escribió y publicó en *El Havre* —de donde era natural— un libro sobre su viaje.

Este gaucho, así de "empaquetado", podría conquistar a su china sólo con cantarle una décima o un triste.

En esta nuestra infinita pampa, el caballo no fue solamente testigo de codicias y rivalidades. Fue, a la par de nuestro gaucho, protagonista de epopeyas de resonancia. En la seca y sugerente arquitectura de nuestra planicie fue herido, desgarrado y maltrecho. Pero entre el rumor de las lanzas, tanto como entre los borbotones sangrientos que hacía manar la espuela, este caballo criollo fue siempre fiel. Al ayudar a fortalecer la unidad, tenemos un motivo más para no desvincularlo de nuestra historia. ■

CORTADORAS DE CESPED LLANURA Y GARDEN PRIDE

**Sólido chasis de
acero estampado.**

Unicas con:
MOTOR ELECTRICO
"TANDIL"
blindado 100%
Regulador
automático
de corte

**CORTE 27
a 60 cms.**

**20 MODELOS
DISTINTOS**

FABRICANTES

NOVARO, NEGRI Y CIA. S. R. L.
NUMEZ 3501 (esq. Superi) Tel. 70-7998 - BS. AIRES
BALCARCE 749 - Tel. 34-1220

VISIONES IGNORADAS

Los grabados que ilustran esta nota muestran algunas imágenes del "Retablo de Belén" que la señora Inocencia Pisetta posee en la pintoresca ciudad riojana. Si se construyera la capilla que se tiene proyectada, constituiría un excepcional motivo de atracción para el turismo.



Sé que ya han sido objeto de comentarios en la Revista AUTOCLUB las bellezas con que la naturaleza ha ornado ese ubérrimo rincón riojano llamado *Chilecito*, plétórico de riqueza natural, enmarcado en el imponente paisaje cordillerano. Fui también a visitarlo y tuve la suerte de ser bien acogido en las instalaciones hoteleras que posee el *Automóvil Club Argentino*, debiendo destacar la solícita atención que me fue dispensada en todo momento por su concesionario, el señor Andrés Machinea.

Gracias a él pude conocer un aspecto que hubiera pasado inadvertido a cualquier turista desprevenido, y que sin duda merece la atención no sólo de quienes tuvimos la oportunidad de contemplarlo de cerca, sino de todos los que aprecian el arte innato y, por otra parte, la filantropía de seres que afortunadamente existen y se mueven en el anonimato en nuestro derredor.

El Sr. Machinea me "convenció" de visitar a la señora *Inocencia Pisetta*, que reside un poco más allá del conocido *Samay Huasi*, o sea a escasos 15 kilómetros de la ciudad, artífice y poseedora de un estupendo *Retablo* en cerámica coloreada.

Allá fui con mi familia, guiado por nuestro "cicerone" y un pequeño grupo de personas, dispuestos a quebrar la so-



DE CHILECITO

por MIGUEL
TISCORNIA
PARA AUTOCLUB

litaria quietud de esa señora, ya un tanto mayor puesto que frisa los 70 años, que vive con un enorme perro que la protege y la acompaña.

Habita una grande y confortable casona antigua, de neto corte provinciano, saturada de recuerdos, dentro de un fundo rodeado de viñedos, donde aún existe lo que otrora fue próspera bodega, hoy abandonada.

MUCHOS AÑOS DE LABOR

Fuimos recibidos con especial cordialidad y se prestó solícita a exhibirnos con orgullo el fruto de sus desvelos: una magnífica y artística colección de figuras en cerámica fabricadas a través de años de labor, conjunto que representa el *Retablo de Belén*.

Dichas piezas, de regular tamaño, fueron concebidas por ella y cocidas en un precario horno alimentado por leños, con un tesón y apasionamiento poco comunes en estas épocas de modernismo y friolidades.

Esas cerámicas se hallan cuidadosamente atesoradas, aunque dispersas en cajones, anaqueles y cuanto lugar disponible existe en esa gran casa de campo.

Allí, hacinados, pueden verse ángeles cuyos rostrós hacen honor a su denomi-

nación, carruajes, personas, animales diversos, ornamentos, construcciones bíblicas que guardan con perfección el estilo arquitectónico propio de aquellos tiempos —lo que evidencia amplios estudios y conocimientos de su creadora—, así como un sinnúmero de piezas de gran valor artístico.

EL DESTINO DEL RETABLO

Ha construido, además, una "maquette", también en cerámica, de la capilla donde sería colocado ese *Retablo*, cuyo tamaño lo da su peso: alrededor de dos toneladas.

Esa "maquette" posee en su base un orificio que la convierte en alcancía, a fin de que los visitantes depositen sus óbolos, destinados a formar un fondo para los niños pobres de la región.

Y es aquí donde aparece el espíritu generoso y filantrópico de esa dama.

Ella no pretende obtener absolutamente ningún beneficio personal de esa, su obra. Aspira solamente a que se construya con fondos públicos un hogar-escuela y la capilla de marras, cuyos planos los tiene ya preparados —confeccionados por arquitectos— con el objeto de poder armar en ella su *Retablo*, que a mi modesto entender sería único en el mundo por la

belleza, arte y tamaño de las piezas que lo componen.

A ese desinterés agrega la donación del solar para la edificación de ambas construcciones a la vera del camino, así como un pequeño lote de animales de tambo, para proveer "la copa de leche" a los niños pobres del lugar.

ATRACCION EN SAMAY HUASI

He tenido la fortuna de viajar y de conocer el mundo, así como de apreciar las bellezas y excentricidades de muchos lugares que se han hecho célebres precisamente por esas concepciones originales de la mente humana; pero estimo que si se lograra concretar el sueño que con legítimo orgullo tiene derecho a ver realizado la noble señora *Pisetta*, al propio tiempo que se haría justicia a tanta dedicación y desprendimiento, saldría ganancioso *Chilecito* al agregar al conocido rincón de *Samay Huasi*, un motivo que podría ser admirado por los turistas y que creo, sin temor a equivocarme, sería objeto de elogiosos comentarios, no solamente por nuestros conciudadanos sino que también, atento a su originalidad y características, aquellos traspondrían los límites de nuestras fronteras, porque realmente se trata de una curiosidad de inapreciable valor artístico. ■

DE COMPRAS CON USTED

Para Aviso en esta Sección.
GIORCELLI PUBLICIDAD
T. E. 37-4088

Modular biblioteca - escritorio doble (IDEAL BAJO VENTANA) c/di-
ván marino adosado. Realizado
en maderas a elección y combi-
nado c/lustre capé y/o laminado plás-
tico.

K. MUEBLES
Exposición y Ventas
J. B. ALBERDI 4048
Horario: 9 a 12 y 16 a 20,30 hs.

PRINCE FUTURA MAMA



Presenta su colección OTOÑO 74 en modelos exclusivos: VESTIDOS, JUMPERS, PANTALONES, BLUSONES, LENCERIAS Y FAJAS. En venta: PRINCE ONCE: Corrientes 2196, Tel. 40-8897-40-7373-PRINCE BELGRANO: Cabildo 2422-PRINCE MAR DEL PLATA: GAL. CRISTAL, San Martín 2350 - PROV. BS. AS. (LA PLATA) 8° esq. 50 - (BAHIA BLANCA) Chiclana 264 - (BOLIVAR) Av. Brown 70 - (DARRAGUEIRA) Diagonal Belgrano 358 - (LAS FLORES) Arosteguy 490 - (LAPRIDA) San Martín 1214 - (MUNRO) Vélez Sarsfield 6091 - (PUNTA ALTA) Paso 357 - (QUILMES) Moreno 623 (CHACABUCO) Padre Doglia 19 MENDOZA (SAN RAFAEL) Balcarce 198 - (LAVALLE) Sarmiento 24 (GRAL. SAN MARTIN) 9 de Julio 79 - (GRAL. ALVEAR) Av. Alvear Oeste 255 - SANTA FE (ROSARIO) Av. Alberdi 201 - (FIRMAT) Av. Santa Fe 1143 - (SAN GENARO) "AICHINO" - CORDOBA (SAN FRANCISCO) J.B. Iturraspe 1688 - SAN LUIS San Martín 620 - (MERCEDES) Gral. Paz 630 - SAN JUAN Laprida 5 - Oeste - TUCUMAN San Martín 730 Loc. 22 - (MONTEROS) Colón 177 - JUJUY Alvear 800 - SALTA Alberdi 138 - ENTRE RIOS (COLON) San Martín 173 - (PARANA) Carbo y 9 de Julio - NEUQUEN (SAN MARTIN DE LOS ANDES) Etordi y Gral. Roca s/n - RIO NEGRO (CINCO SALTOS) Laprida 86 (GRAL. ROCA) Tucumán 999 - (RIO COLORADO) Sarmiento 968/74 (SAN ANTONIO OESTE) Hip. Irigoyen 736 - (SAN CARLOS DE BARILOCHE) Mitre 382 Loc. 3 - CHUBUT (TRELEW) 25 de Mayo 467 Ameghino 475. Y en todas las buenas casas del ramo. ZONAS DISPONIBLES PARA AGENCIAS.

SEPRE ESTE AVISO:

Presentándolo a su agente PRINCE recibirá un interesante obsequio para su futuro bebé que será una sorpresa más.



MAMPARAS CAPARROTA

Fabricadas en Aluminio y Acrílico de la más óptima calidad. Véalas en nuestra exposición, JUAN B. ALBERDI 4444 CAP. Y TAMBIEN TODO LO QUE NECESITE EN ACRILICO. Solicite Técnico a los teléfonos 651-2835/2471 Sanitarios Cardinale, Fco. Beiró 5101, Marchese, Nazca 1866, El zonda, Fraguero 592 - ENVIOS AL INTERIOR.



La Mimbrería PERAZZO HNOS.

Todo lo imaginable en mimbre - ARTESANOS CON 50 AÑOS DE EXPERIENCIA, CREANDO Y DISEÑANDO MODELOS EXCLUSIVOS - CANASTERIA INDUSTRIAL. Ventas por mayor y menor Juan B. Alberdi 5645/47/55/57. Tel. 68-0371 / 8158/1470 Cap.

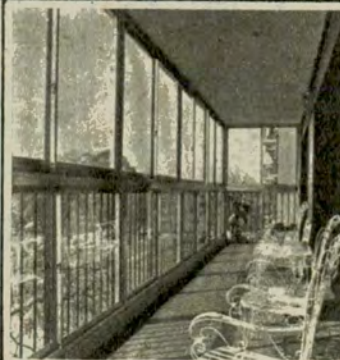

Toldos de aluminio, mamparas - cerramientos - ventiluces. Amplia financiación. Solicite técnico a: 86-1847 y 566-2843.

INDALUM S.R.L. Joaquín V. González 1831 - Cap.

El patio
del
Colegio.



El Colegio Nacional del Uruguay en sus 125 años



Verja de entrada al patio del famoso establecimiento.

De entre el conjunto de realizaciones del general Justo José de Urquiza en materia de educación pública, el *Colegio del Uruguay* —al que el doctor Roberto F. Giusti considera “histórico vivero de publicistas, poetas y gobernantes”¹— exige particularizada referencia en esta nota, en oportunidad de cumplirse los ciento veinticinco años de su señera trayectoria en los niveles medio y universitario. Admitida la fecha del 28 de julio de

1847 como la del comienzo de las actividades del establecimiento —en este aspecto seguimos la opinión del doctor Antonio Sagarna—, su influencia en la formación de jóvenes procedentes de distintas partes del país y de las vecinas repúblicas de Uruguay, Brasil, Paraguay y Chile, ha resultado sin duda positiva.

Contribuye a respaldar este aserto la simple consulta de los registros de alumnos, en especial, los de la denominada

Fundado por Urquiza, afianzó a lo largo de su larga y fecunda existencia, un bien ganado prestigio. En sus claustros se educaron jóvenes de todas las latitudes del país y de varias naciones vecinas, que habrían de descollar luego en las ciencias, las artes y la política. “La Fraternidad”, institución creada por sus alumnos, es tal vez única en el mundo. Obtiene los fondos para su quehacer solidario por medio de la representación de piezas teatrales escritas por ellos.

por MIGUEL ANGEL
ANDREETTO
PARA AUTOCLUB





época de oro, para encontrar nombres posteriormente familiarizados con la relevancia en las esferas de su acción.

LOS PRIMEROS AÑOS

En la etapa inicial dirige el colegio el español don Lorenzo Jordana, y a pesar de no disponerse del plan de estudios vigente entonces, conocemos el programa de exámenes publicado en *El Porvenir de Entre Ríos* fecha 25 de febrero de 1850 de *Concepción del Uruguay*, en donde se proporcionan datos del primer curso, que consta de cuatro secciones. En la primera se incluye la enseñanza de la gramática castellana, en la segunda la de ínfima latinidad, en la tercera la de geografía y en la cuarta la de religión.

A Jordana sucede el presbítero Manuel M. Erasquin —a quien anteriormente le había sido encomendada la dirección de un colegio secundario de Paraná, que nunca funcionó—, sacerdote enérgico y de severos perfiles morales, pero carente de condiciones pedagógicas para ejercer tal cargo. Versado en letras, recuérdase que, en razón de la falta de clases de literatura, introdujo el estudio del *Quijote*, en aquellos años en que ya apuntaban alumnos de auspiciosas dotes intelectuales. Su rectorado habría de ser efímero porque el gobierno de la Confederación dispone su cesantía.

EL APORTE DE LARROQUE

Por mediación de los doctores Vicente López y Planes, Vicente Fidel López y Diógenes de Urquiza, el patriarca de San José obtiene el concurso del doctor Alberto Larroque (1819-1881), de sólida formación humanística adquirida en Francia, y actuación en centros educativos de Buenos Aires y de Montevideo. La ejemplar sobriedad de su vida y hábitos se impone rápidamente entre los jóvenes, quienes a hora temprana suelen sorprenderlo leyendo en el salón principal del internado.

Elabora un plan de estudios, a través de cuyo contenido "el alumno aprendía a estudiar, a obtener el mejor fruto del tiempo, a no disciplinar menos la inteligencia que el corazón, sino derivando hacia el bien las modalidades nerviosas nocivas desarrollando y disciplinando las tendencias útiles"². Prevé la realización de estudios literarios preparatorios, cursos universitarios de derecho, de comercio y clases accesorias de música vocal e instrumental, por lo que forma una banda de cuarenta alumnos ejecutantes. Preocupado por inculcar el amor a la patria y a sus instituciones armadas, establece un denominado "plan de estudios militares"; y durante su gestión incorpora personal docente sobre la base de un criterio intelectual y moral, y las actividades del colegio se proyectan al medio, por la irreprochable conducta de profesores y estudiantes y la realización de fiestas llamadas sabatinas y dominicas.

El nuevo rector, ante la escasez de textos en la ciudad, dicta notas a los alumnos; puesto que sólo se manejan tratados como los de derecho civil de Alvarez, de derecho internacional de Bello, de derecho canónico de Donoso, de matemática de Vallejo, de filosofía de Balmes, de historia de Drioux, y otros³. Su capacidad intelectual le permite absorber la atención de las aulas de jurisprudencia y clases de filosofía, gramática castellana y moral religiosa, al punto que en algunos días destinó únicamente tres horas al sueño. Su gestión ha quedado grabada en la posteridad, como la de uno de los educadores que más han contribuido al prestigio del establecimiento, y una localidad del departamento Gualaguaychú lleva su patronímico. Sus iniciativas sobre los ejercicios militares y la educación musical quedan sin efecto durante la comisión del profesor Juan Domingo Vico, alrededor de la cual existen controvertidos puntos de vista. En cuanto a las clases de derecho —de las que egresarían profesionales de justificada nombradía— habrían de suprimirse definitivamente en 1881.

Con el maestro organizador, a quien también cabe el mérito de haber proyectado la am-

Frente del edificio erigido en Concepción del Uruguay.



Puerta de entrada al Colegio, hoy monumento nacional.

LA FIGURA DE JORGE CLARK

Con el maestro organizador, a quien también cabe el mérito de haber proyectado la am-

pliación del local, colabora don *Jorge Clark*, oriundo de Calcuta y de anterior desempeño en el *Colegio del Plata*, que fuera dirigido por el propio *Larroque*. Su capacidad de trabajo y acendrado concepto de responsabilidad posibilitan cubrir con eficiencia las funciones de vicerrector, administrador y catedrático de inglés, teneduría de libros y aritmética mercantil. El informe elevado el 27 de enero de 1859 al Ministro de Justicia, Culto e Instrucción Pública doctor *Pedro L. Funes*, destaca los magníficos resultados de su acción docente, tanto en lo referente a formación como a información.

Minucioso y disciplinado en el cumplimiento de sus tareas directivas y administrativas, llega al sacrificio en aras de su buen nombre; pues al no detectar una falla contable en los libros a su cargo, se suicida. El arqueo posterior a su muerte desemboca en el hallazgo del error, y su honestidad queda indemne. El y *Larroque* —afirma el ya mencionado *Sagarna*— "se integran como una entidad misionaria que ofrece una imperecedera lección de vida a la juventud argentina y americana". Con toda justicia, constituye también *Clark* otro símbolo auténtico de la idoneidad y la honradez colocadas al servicio del colegio.

OTROS RECTORES

El historial del Colegio del Uruguay consigna, asimismo, el nombre de otros rectores que —en la medida que le permiten las circunstancias— prosiguen la gigantesca empresa educativa del general *Justo José de Urquiza*, a quien el diario *La Nación* denomina "gran americanista" en su información sobre la tragedia del 11 de abril de 1870, en donde fuera asesinado. Entre aquéllos es ineludible la mención de *Eugenio Mauquín*, *Storrow Higginson*, *Agustín M. Alió*, *Guillermo Seekamp*, *Clodomiro Quiroga*, (el primer docente argentino que accede al cargo), *Honorio Leguizamón*, *Carlos Jurado*, *José Benjamín Zubiaur*, *Enrique de Vedia*, *Dermidio Carreño* y *Eduardo Tibiletti*, el primero de sus egresados que

habría de ocupar la gobernación de Entre Ríos.

En la actualidad —aclaramos que la nómina antecedente no es exhaustiva— se encuentra al frente de la casa, el profesor *Miguel Angel Gregory*, y en ella se cursan estudios secundarios.

LA FRATERNIDAD

Permanece grabado en ex alumnos del Histórico Colegio —como se acostumbra a denominarlo en nuestros días— un rasgo de compañerismo suscitado por la supresión del régimen de internado y de las becas, dispuesta en 1876. Enterados, los estudiantes se reúnen en el teatro de *Concepción del Uruguay* y resuelven crear la *Sociedad Educativa La Fraternidad*, de inolvidable quehacer solidario y única en su género en el mundo, que sepamos. Los medios para obtener el dinero imprescindible para sus discípulos son originales, pues consisten en la representación de piezas teatrales, cuyos autores y actores son los propios jóvenes. A ese respecto ha podido establecer la posteridad que una de las composiciones llevadas a escena es "*Los apuros de un sábado*" de *Martiniano Leguizamón*, cuyo libreto no ha llegado hasta nosotros.

La compañía dramática se integra en una semana y recorre el territorio de Entre Ríos: algunas veces en diligencia, otras a caballo, las más a pie... Documentación aportada por algunos "fraternales" de esos tiempos, revela que entre los actores figuran los nombres de *Diego Fernández Espiro* y *José S. Alvarez (Fray Mocho)*. De esa época datan anécdotas de sana estudiantina protagonizadas por esos jóvenes en donde había arraigado tan firme el compañerismo y que, inspirados en generosa actitud de comprensión y solidaridad, se proponen —y lo consiguen— capear las dificultades económicas imprevistamente presentadas a sus semejantes. El tributo de estudiantes alojados en La Fraternidad, que durante largos años sustituyera al internado del establecimiento, es sencillamente cuantio-

so; hacia 1894 estimábase que alcanzaba a un 38 por ciento de la población estudiantil, desde el comienzo de su funcionamiento.

GALERIA DE EGRESADOS

Del Colegio Nacional "*Capitán General Justo José de Urquiza*" han egresado legiones de jóvenes, que con el correr de los años prestigiarían a él por obra y gracia de su talento fecundo y hombría de bien. Frecuentaron, entre otros, sus clases, personalidades como los doctores *Victorino de la Plaza*, *Onésimo*, *Martiniano* y *Honorio Leguizamón*, *Eduardo Wilde*, *Wenceslao Pacheco*, *Federico Ibarguren*, *Lisandro Segovia*, *Rodolfo Rivarola*, *Luis F. Aráoz*, *Martín Ruiz Moreno*, *Lino Churrarín*, *Francisco A. Barroetaveña*, *Máximo Alvarez*, *Párides*, *Enrique* y *Edmundo Pietranera*, el teniente general *Julio A. Roca*, y los poetas *Olegario Víctor Andrade*, *Matías Behety* y *Gervasio Méndez*, en lo que concierne a la Argentina.

La nómina de jóvenes llegados de países limítrofes incluye —entre otros— al general *Eduardo Vázquez* y los doctores *Juan José Britos*, *Domingo Aramburú*, *Carlos Warren* y *Juan Andrés Vázquez*, de la *República Oriental del Uruguay*; al general *Benigno Ferreira*, y los doctores *Eduardo Decoud* y *Fernando Iturburu*, del *Paraguay*; y a los doctores *David* y *Jacobo de Tezanos Pinto* y *Eduardo Levington*, de *Chile*. La formación que caracteriza a los egresados se manifiesta en la circunstancia de que algunos de ellos como *Martín Ruiz Moreno*, *Juan Andrés Vázquez*, *José Romualdo Baltoré* y *Onésimo Leguizamón*, integran con sus ex profesores *Alberto Larroque*, *Jorge Clark* y *Domingo Ereño*, el Consejo de Instrucción Pública constituido en 1860.

Además al autorizarse en 1872 el funcionamiento de cursos de derecho en los colegios nacionales, un grupo de ex alumnos ofrece su colaboración para dictar *ad honorem* sus clases; y de esa manera vuelcan su gratitud por la educación recibida en tan prestigiosos claustros los doctores *Martín Ruiz Moreno*, *Juan José Soneyra*, *José Romualdo*

Baltoré, *Francisco Ferreira*, *Juan A. Mantero*, *Manuel Beretervide*, *Torcuato Gilbert* y *Benjamín Basualdo*, que en su paso por el colegio habían demostrado contracción al estudio y talento ponderable.

PALABRAS FINALES

No podríamos concluir esta nota, sin recordar que el establecimiento hace siempre, en todo instante, honor al designio aquél formulado por *Larroque*: "*Instituciones de esta clase, destinadas a regenerar todo un pueblo y a trazarle el camino a la civilización, constituyen un timbre de gloria mucho más conspicuo que las más brillantes victorias. Así lo consignará la historia, ese juez severo que falla sin pasión y espíritu de partido*".⁵

"Todo estaría, a nuestro entender, perfectamente dicho; pero a modo de ratificación, recordemos que, al ser consultado *Urquiza* sobre el futuro del colegio —ya habíase librado la guerra con el *Paraguay*— aventa categóricamente hasta el más leve indicio de frustración de sus afanes, con una respuesta que condensa toda su misión de civilizador: "*No, no se cerrará, en último caso yo lo costearé, es mi heredero*".

Este es el legado que han recibido las generaciones de todos los tiempos; y la mayor evidencia de habérselo interpretado, consistirá en que cada uno se convierta en honesto albacea para que los objetivos sintetizados en el lema *In hoc signo vinces* de su distintivo perduren por siempre en todos nosotros. ■

¹ Roberto F. Giusti. Momentos y aspectos de la cultura argentina. Problemas de la cultura en América. Editorial Raigal. Buenos Aires, 1954. Página 15.

² Francisco F. Fernández, Don Alberto Larroque en el Colegio Histórico. Número único. Edición de ex profesores y ex alumnos. Buenos Aires, 1894. Página 6.

³ Onésimo Leguizamón. Discurso en el sepelio de Alberto Larroque en Alberto Larroque. In memoriam. Prólogo de Daniel F. Maxwell. Buenos Aires, 1887. Página 105.

⁴ Antonio Sagarna. El Colegio del Uruguay. Edición del Instituto de Didáctica de la Facultad de Filosofía y Letras de la Universidad de Buenos Aires. Buenos Aires, 1943. Página 21.

⁵ Antonio Sagarna. Op. citada. Página 40.

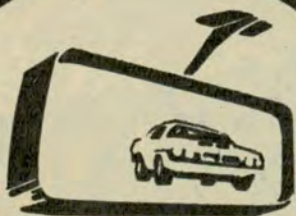

**ANTES DE MANIOBRAR
OBSERVE EL ESPEJO RETROVISOR**

San Martín de los Andes: UNA JOYA EN EL VALLE

Sí, también allí nos recibió el símbolo de confianza en las rutas argentinas: la sigla protectora del A.C.A. que, durante el largo viaje de vagabundo turístico hacia *Bariloche*, nos fue escalonando descansos reparadores en moteles que nos acortaban distancias sobre la inmensa y legendaria Pampa, que pareciera no tener fin, llevándonos hacia el horizonte infinito "más allá, cada vez más allá"...

Siguiendo luego por *Neuquén*, llegamos a *San Martín de los Andes*, esa joya engarzada en un valle de ensueño, recostada contra el *Lago Lácar* dentro del *Parque Nacional Lanín*, y allí, el Automóvil Club Argentino, el amigo de siempre, junto al campamento, donde los viajeros detienen alborozados su largo deambular. Para quienes llegamos por vez primera a *San Martín de los Andes*, todo resulta

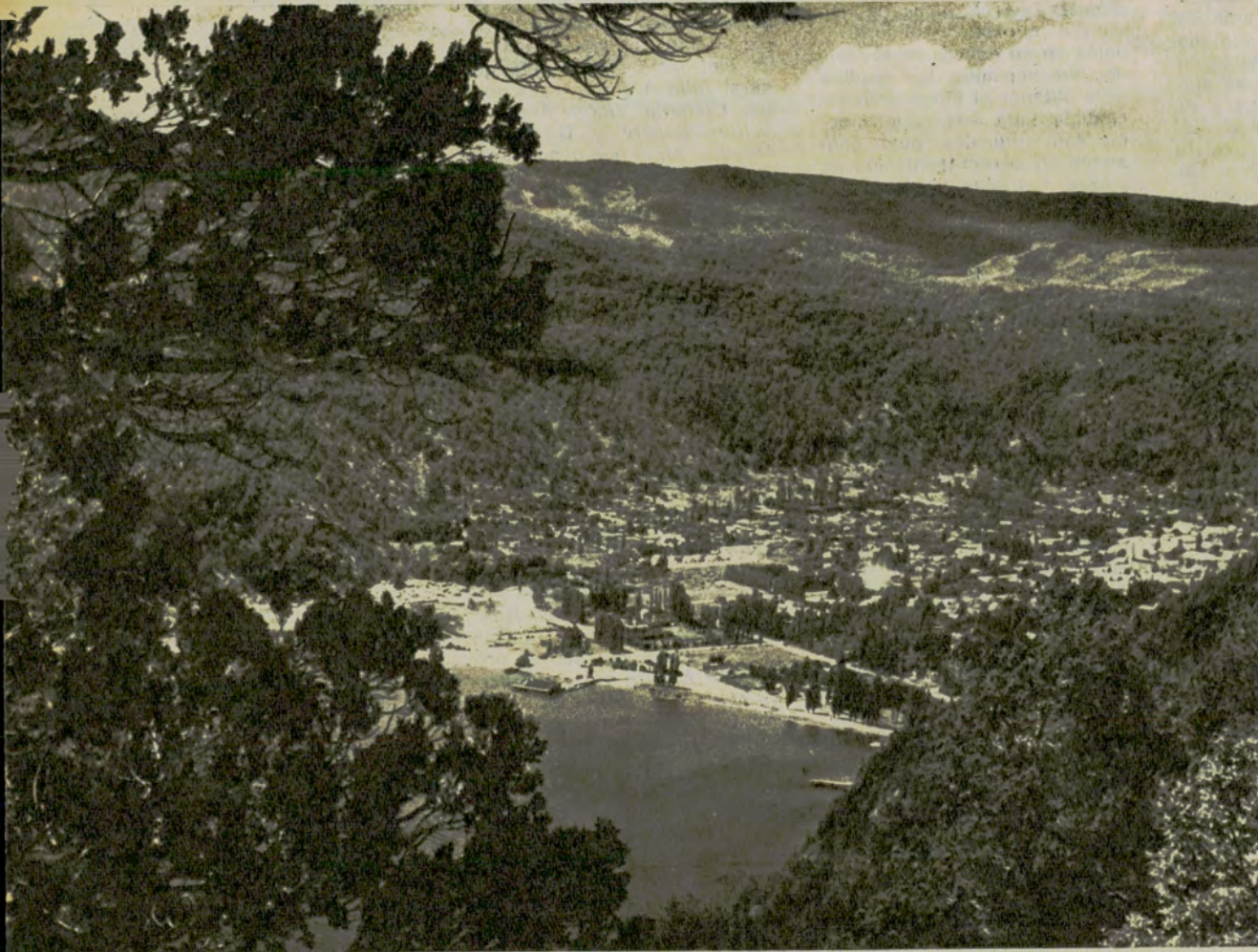

Recostada en el lago Lácar y en un valle de ensueño, San Martín de los Andes es una de las joyas del sur argentino.

La siempre renovada hermosura de los paisajes patagónicos se ahonda en esta región de grandes lagos y volcanes inolvidables.

por MARIA R. QUIROS DE ORDOÑEZ
PARA AUTOCLUB



extraordinario. Rodeado por montañas, protegido por árboles gigantes que se elevan hacia un cielo purísimo e infinito, impresiona como si se tratara de una postal como aquéllas que alguna vez habíamos visto en calcomanías de viejos calendarios y que creíamos imposibles.

Sus anchas y soleadas calles atrapan al viajero con la sorpresa de sus rosas de belleza singular, que en apretados macizos y variadísimos colores, flanquean las aceras por largos trechos, brindando su hermosura a los ávidos ojos del paseante. Mares azules de lavanda florecida, suavemente agitada por el viento, impregnan el ambiente de frescura perfumada.

LO INSOLITO

No le falta a la curiosidad andariega la



Un camino que serpentea entre flores y altísimos árboles conduce al lago Lolog, uno de los más hermosos de la zona.

Vista del Centro Cívico de San Martín de los Andes: Intendencia Municipal y Museo de la progresista ciudad.



nota insólita y típica que asombra. Viejas carretas tiradas por bueyes que van recorriendo la ciudad, repartiendo troncos de leña, ya que en todos los hogares se mantiene el fuego encendido día y noche en salamandras y chimeneas aun en pleno verano. Los leñateros, caminando al pie de sus carretones, recuerdan estampas de viejos tiempos ya idos, imposible de creer a nuestros ojos, que quisieron grabar su asombro en algunas fotografías, a lo que se opusieron terminantemente los caminantes. Desistimos. En algún quiosco pudimos comprar tarjetas alusivas.

EL LAGO LACAR

El paseo por el lago merece nuestros mejores recuerdos. Es indescriptible la

belleza que Dios ha puesto en aquellas latitudes. Los reflejos en el agua, la exuberancia de la fronda en la costa y la paz infinita que rodea al viajero, obligan a suponer que todo fuera un delicioso sueño si la realidad no se impusiera saliéndonos al encuentro en cada paso, y esa realidad nos dice que debemos levantar campamento y proseguir con nuestro viaje a Bariloche. De allí en más, tendrá el turista sobrados motivos para regocijarse de haber emprendido un viaje por una ruta que lo llevará de sorpresa en sorpresa a cuál más sugestiva y atrayente durante todo el trayecto que quisiera cubrir para conocer las bellezas del Sur Argentino.

Nosotros debemos regresar a Buenos Aires, pero nos acompañará para siempre el recuerdo de los momentos vividos. ■

Gran Bretaña, un país con todo y para todos.

Historia, cultura, tradición y belleza de un país que le brinda durante todo el año acontecimientos para todos los gustos.

DEPORTES

Carreras de Automóviles:

Gran Prix Británico: 20 de julio en Brands Hatch, Kent.

Carreras de Caballos: "Derby" reunión de verano en Epsom, junio 5. "Royal Ascot" en Ascot-Berkshire, junio 12.

Tenis: Campeonato de tenis sobre césped, 24 de junio al 6 de julio en Wimbledon, Londres.

Golf: Campeonato Abierto de Golf. 10 al 13 de julio en Royal Lytham, y St. Annes-Lancashire.

FESTIVALES

Bath, 21 al 30 de junio en Bath, Somerset.

Glyndebourne Opera Festival, 23 de mayo al 5 de agosto en Glyndebourne, Sussex.

Festival Internacional de Edinburgo: 18 de agosto al 7 de setiembre en Edinburgo, Escocia.

CONCIERTOS

Henry Wood Promenade Concerts 19 de julio al 14 de setiembre

en Royal Albert Hall, Londres.

Historia, tradición y pompa: Cumpleaños Oficial de la Reina

Desfile Militar con presentación del Estandarte Real: 15 de junio en Londres.

Exhibiciones

Farnborough '74 Exhibición Internacional Aero Espacial, del 2 al 8 de setiembre en Farnborough, Hampshire.

FERIAS

Feria Internacional de Antigüedades 7 al 18 de junio en Earls Court, Londres.

Feria Mundial de la Cerveza 2 al 8 de agosto en el Olympia, Londres.

Exhibición Internacional del Automóvil 16 al 26 de octubre, en Earls Court, Londres.

Y todavía tenemos más; lo mejor y más accesible de Europa está en Gran Bretaña. Requiera una información más completa enviando el cupón que adjuntamos.

BTA 
BRITISH TOURIST AUTHORITY

Turismo Británico

CUPON

Nombre

Dirección

Localidad

Llene y recorte este cupón y envíelo a Turismo Británico, Casilla de Correo 4818, Correo Central, Buenos Aires, y le enviaremos GRATIS y sin ningún compromiso un ejemplar de GRAN BRETAÑA, Guía de Viajes. Revista muy práctica para saber todo, sobre este paraíso del turismo.

Aparte de su actividad específica, este museo realiza diversas tareas de divulgación e información y mantiene vínculos permanentes con técnicos especializados, tanto nacionales como extranjeros, y con las entidades similares de provincias y comunas de toda la República. Exhibe en sus salones más de 400 obras de destacado valor artístico.

En los altos del viejo edificio de Independencia 222, de la capital de Santiago del Estero, funciona desde el 26 de agosto de 1942 el Museo Provincial de Bellas Artes *Ramón Gómez Cornet*, que depende de la Secretaría de Cultura y Educación. Exhibe dentro de sus precarias instalaciones importantes obras de pintura, dibujo, escultura y grabado, constando además de un gabinete de la estampa y un departamento de Artes Gráficas. Completa el acervo de este museo, que dirige el señor Juan Carlos García, una biblioteca y el archivo correspondientes.

Aparte de su tarea específica de exposición de valores artísticos, esta institución realiza diversas actividades de divulgación e información y mantiene vinculación permanente con museos y técnicos especializados, tanto nacionales como extranjeros, y de provincias y municipalidades



"El orillero", yeso patinado del escultor residente en S. del Estero, Rafael Delgado.

LA OBRA DE GOMEZ



de todo el territorio nacional.

El museo de bellas artes santiagueño desarrolla durante el curso de cada año lectivo un programa de disertaciones con proyección de diapositivas, con aplicación a los planes de estudio de las escuelas primarias, secundarias y de nivel universitario, como así también un ciclo especial para el magisterio y personal docente de establecimientos nacionales y provinciales, concretando de esta suerte una función de ineludible responsabilidad para con la comunidad, que es la auténtica destinataria de la cultura, el conocimiento y la expresión creadora.

A fin de metodizar la labor cultural del organismo, y poner al día los avances técnico-científicos que cimentan una real valorización de sus actividades, se incorporó un archivo de artistas plásticos argentinos. Este importante elemento de consulta registra los



Juana Briones ganó con el óleo "Rosita" el primer premio en el salón anual de Tucumán, en 1945.

CORNET

Por G. A. G.
PARA AUTOCLUB



Autorretrato (óleo) del pintor santiagueño Ramón Gómez Cornet, quien fue el organizador, fundador y primer director del museo. El destacado artista plástico se había consagrado en 1937 al obtener el primer premio nacional de pintura con su óleo "Muchachos santiagueños".

Rincón de una sala, reservada para artistas locales.

plásticos argentinos, constando en el mismo toda información de interés para el registro del arte pictórico nacional.

LA PINACOTECA

En las tres grandes salas de exposición se exhiben actualmente más de cuatrocientas obras. El capital artístico fue incrementado en el curso de los últimos años. Alrededor de 1969, el Museo Gómez Cornet sólo poseía 147 obras, de forma tal que el conjunto fue casi triplicado en tan breve lapso.

Entre los plásticos más importantes representados en la pinacoteca del organismo puede mencionarse a Antonio Alice, Jorge Bermúdez, Ernesto de la Cárcova, Luis Cordiviola, Alfredo Gramajo Gutiérrez, Walter Navazio, Eduardo Sivori, Carlos Alonso, Rodrigo Bonome, Luis Barragán, Guillermo Butler, Ludovico Casagrande, Juan Carlos Castagnino, Oscar Ferrarotti, Florencio Garavaglia, Arturo Gerardo Guastavino, Santiago Cogorno, Jorge Larco, Domingo Mazzone, Benito Quinquela Martín, Leopoldo Presas, Enrique Policastro, Raúl Soldi, Iván Vasileff, Elba Villafañe, José Alonso, Lorenzo Domínguez, Luis Falcini, Gonzalo Leguizamón Pondaí, Antonio Sibellino, Selva Vega, Carlos de la Mota, Mariano Pagés, Alberto Ballelli, Víctor Delhez, Mauricio Lasansky, Orlando Pierri, Abel Bruno Versacci, Luis B. Caputo Demarco, Víctor L. Rebuffo, Antonio Berni, Ramón Gómez Cornet, Enrique Mónaco y muchos más.

FUNDACION DEL MUSEO

En 1942 el gobierno de Santiago del Estero concretó un antiguo proyecto y delegó en el pintor Ramón Gómez Cornet la gestión y organización del actual museo, y fue este artista quien como director abrió el primer surco hacia su completa realización. Su inauguración se efectuó con 53 obras prestadas por el Museo Nacional de Bellas Artes, pero posteriormente, venciendo enormes dificultades materiales, se acrecentó el caudal artístico con la adquisición de obras que actualmente constituyen un orgullo para la provincia. Posteriormente, en 1964, al producirse el fallecimiento de Gómez Cornet, la Cámara de Diputados de la provincia aprobó un proyecto de ley para designar con el nombre de Ramón Gómez Cornet al Museo Provincial de Bellas Artes, decisión que se concretó definitivamente en la ceremonia realizada el 22 de abril de 1965, en que se impuso al establecimiento el patronímico del que fuera noble inspirador y creador definitivo de tan interesante museo. ■

BREVE HISTORIA DEL AÑO SANTO

La Iglesia Católica dispone cada 25 años su realización, que atrae a Roma a millones de peregrinos. En 1975 se cumplirá bajo el lema: "Renovación y reconciliación".

por **JORGE O. MILONE**
PARA AUTOCLUB

*La Basílica
de San Pedro*

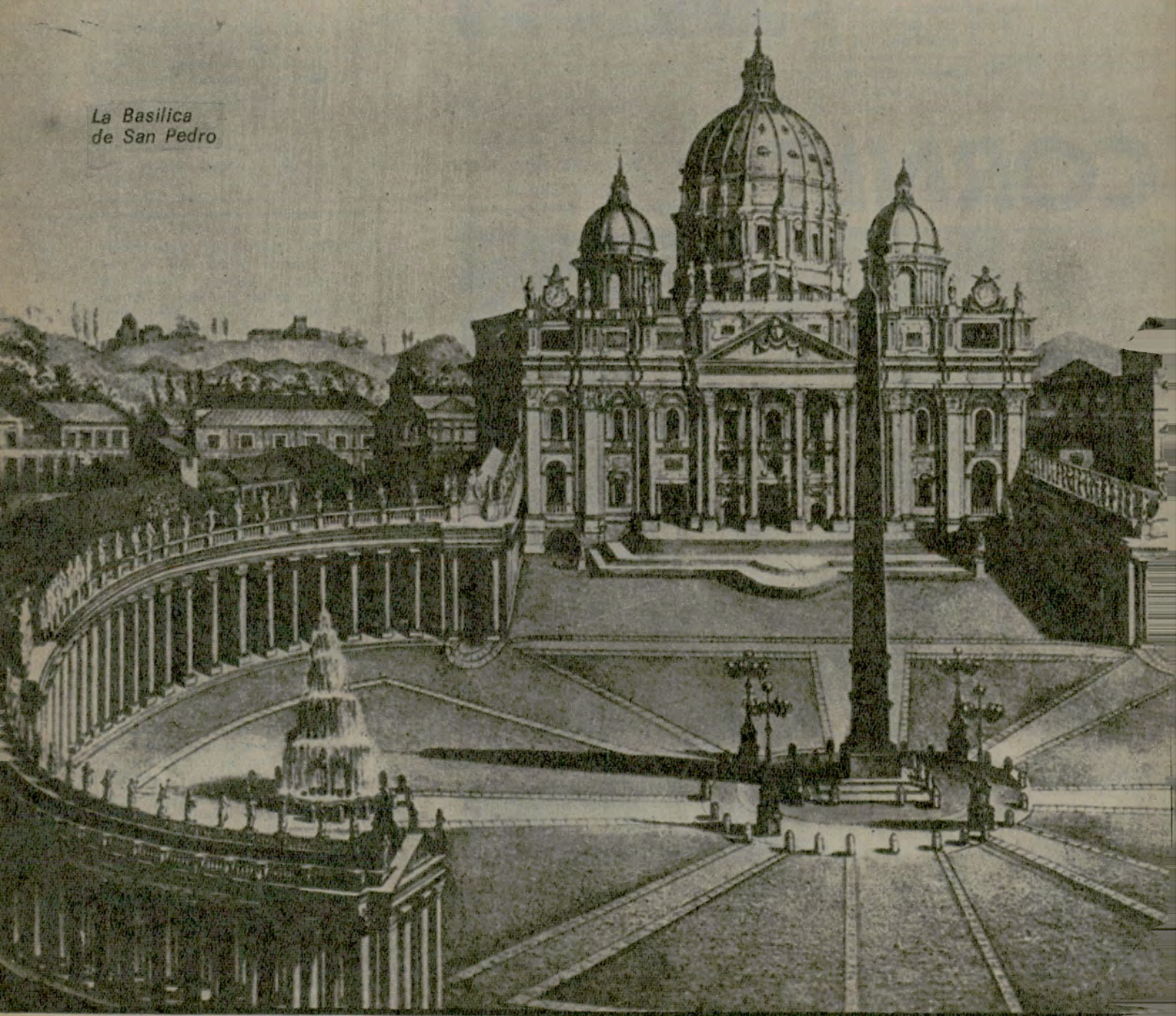

Ultimamente el *Año Santo* es invocado a menudo, inserto dentro de la bien promocionada oferta de excursiones a Europa que abarrotan las ediciones de los periódicos. Por cierto que las prácticas requeridas para beneficiarse con el *Jubileo* son conocidas por los fieles que frecuentan los círculos religiosos, pero numerosos detalles referentes al origen del *Año Santo*, su posterior evolución, el rito de la *Puerta Santa*, no están muy difundidos y conviene ilustrarlos para los viajeros —católicos o no— deseosos de visitar *Roma* en el próximo 1975.

Para cumplir este propósito

nos remontamos hacia atrás en la Historia, hasta situarnos en la lejana *Navidad de 1299*, festividad tradicional de la Iglesia que, durante el *Medioevo*, marcaba la iniciación del año. Espíritu y materia siempre se han asociado íntimamente, y así ocurría en aquella celebración navideña, que permitía solemnes manifestaciones de fe y actos públicos para la diversión popular. Parecía que el primer día de 1300 abriría un año, y también un siglo, más benigno y favorable. Quienes habían trajinado por el siglo XIII anhelaban cambios que ahuyentaran la decepción engendrada por el

fracaso de las últimas *Cruzas*. Los italianos, en particular, estaban agotados por las depredaciones provocadas por la enconada lucha entre gibelinos, partidarios de los Emperadores alemanes, y güelfos, tenaces seguidores de la política temporal del *Papado*. Las esperanzas, estimuladas por las Ordenes fundadas no hacía mucho por *San Francisco de Asís* y *Santo Domingo de Guzmán*, resurgían y se conjugaban con técnicas arquitectónicas: el arco ojival y los vitrales multicoloreados, dando nacimiento a innumerables catedrales, muchas aún admiradas en nuestros días como estuendo ejemplo de ese arte despectivamente calificado de *gótico* por *Rafael*, que nunca supuso que, por curiosa paradoja, así immortalizaba un vocablo y caracterizaba una época...

VOX POPULI, VOX DEI

En aquella *Navidad*, como en otras anteriores, los peregrinos aflúan a la *Ciudad Eterna*. Algunos llegaban animados de profunda devoción, satisfaciendo votos profesados. Otros, por simple curiosidad turística, para gozar de las aventuras que depara todo viaje. De los extranjeros, entremezclados con los romanos y los traficantes de mercaderías, brotaría heterogénea conversación, máxime en aquella urbe abarrotada, con multitudes colmando templos, calles y tabernas. Todos procuraban intercambiar opiniones y, ante la falta de otros medios de comunicación masiva, las novedades circulaban de boca en boca.

En ese ambiente, de cuyo nada especial, de pronto circuló un rumor, una versión propagada con la velocidad del rayo, en voz baja primero, a pleno pulmón minutos después. El *Santo Padre* anunciaría, en virtud del *Año Nuevo*, un amplio y generoso perdón, una remisión de todas las culpas y los pecados cometidos. Hoy en día, visto el escepticismo reinante, el pulso de la población no se habría alterado sensiblemente. En las primeras jornadas del 1300, esta afirmación conmovió a la abigarrada muchedumbre y penetró en los hogares humildes, en las villas señoriales, finalmente en el propio palacio papal. Es que lo cotidiano estaba regido por otra escala de valores, en cuyo vértice más alto figuraba la religión. A consecuencia de erradas decisiones individuales, los confesores imponían severas penitencias: estrictos ayunos, prolongadas vigiliias, penosos sacrificios de toda índole, efectuados ante la vista de todos. Aún se recor-

daba la humillación de *Enrique IV* —nada menos que un Emperador alemán— esperado tres días bajo la nieve, descalzo y pobremente ataviado, que *Gregorio VII* apiadado al fin, le concediera audiencia. Espectacular castigo el de *Cannossa* que evidenciaba el acatamiento de rígidas normas de conducta, cualquiera fuera el status.

Por tal motivo, los comentarios sobre una inmediata indulgencia, rebasaban toda otra noticia, y sin discusión, sin indagar la veracidad, creaban expectativas: era el perdón prodigioso que el cielo enviaba, en respuesta a las plegarias. Un español, que se autotitulaba familiar de *Santo Domingo*, aportó un hecho concreto: en su adolescencia, contando con 15 años, había sido llevado por sus padres a *Roma*, nada menos que en el 1200. ¿Quién podía negar su propecta ancianidad? En aquella oportunidad se había decretado un perdón general. Y juraba fehacientemente que su milagrosa longevidad obedecía a tan piadosa circunstancia. Otros ancianos: un francés, varios italianos, de pronto recordaron palabras escuchadas a sus padres, a sus abuelos, a sus amigos, con anécdotas parecidas. Se citó también al 1100, y no pudo menos que bajarse aquel temido año 1000, cuando una oleada de histeria colectiva se desparramó por el *Occidente* cristiano, convencido de su inexorable fin y del segundo advenimiento de *Cristo*.

UN PAPA FUERA DE SERIE

Ocupaba el trono pontificio *Bonifacio VIII*, un sagaz napolitano que los historiadores juzgan muy diversamente porque enfocan, en primera instancia, sus acciones políticas. Pero le reconocen una firme voluntad, una clara inteligencia y un adecuado pragmatismo, que le facilitaba el hallazgo de soluciones —buenas o malas— a los problemas planteados. Inquieto por la agitación suscitada reunió a sus cardenales, que lucían las flamantes vestiduras púrpura establecidas hacía un tiempo por el mismo *Bonifacio VIII*, y les encomendó una investigación a fondo. Un rastreo en los archivos de la *Curia* fue infructuoso: no aparecieron documentos probatorios de la hipotética indulgencia del 1200, tal vez porque esa indulgencia era pura invención, tal vez porque los escritos habían desaparecido —voluntariamente o no— en tumultos y saqueos.

Bonifacio VIII no demoró mucho. Atento a la conveniencia de cristalizar un firme clamor popular, con creencia tan sin-

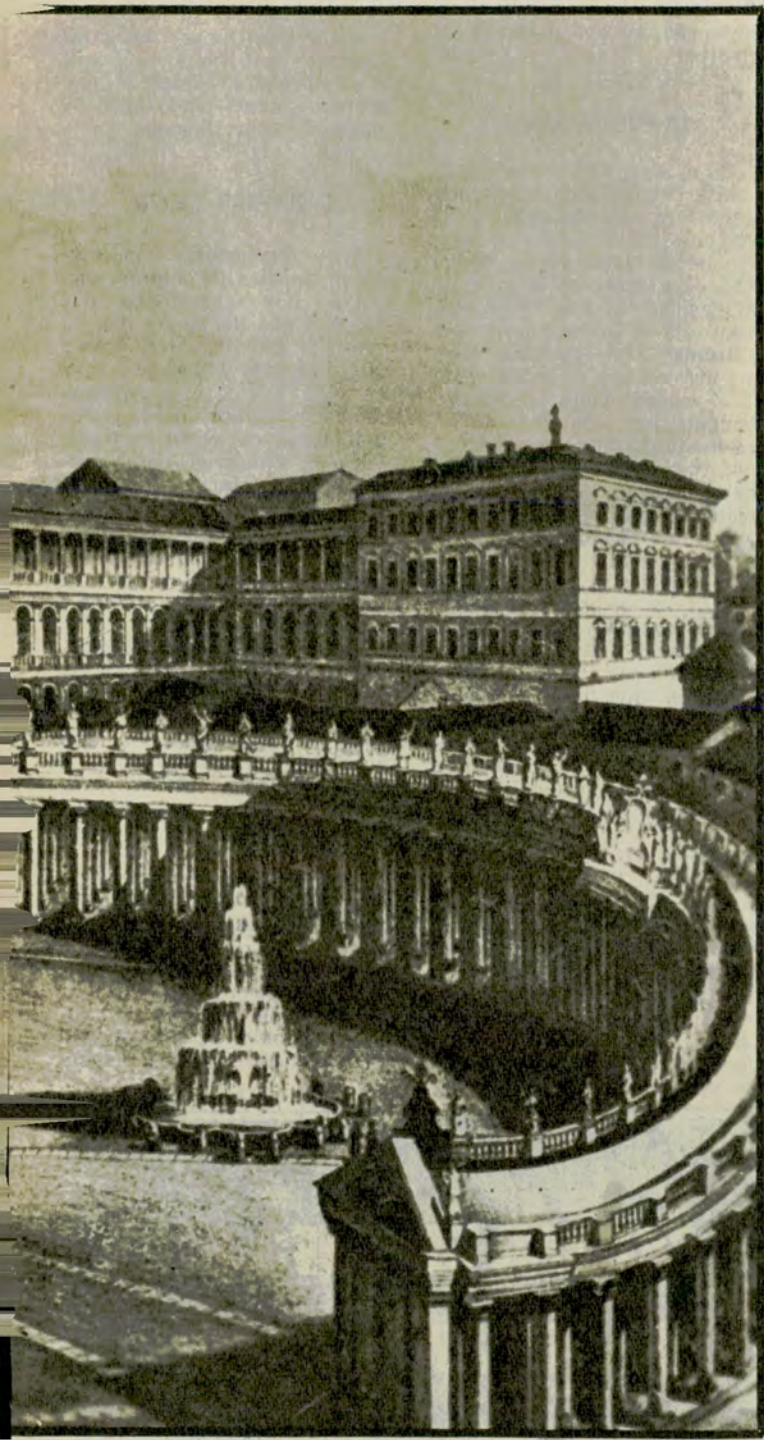

céra y espontánea —aunque anónima— promulgó la bula intitulada "Antiquera habet fido relatio" en el 22 de febrero de 1300. Este texto es leído por curiosos que recorren la basílica de San Pedro, en Roma, inscripto en una lápida de mármol, junto a la Puerta Santa. El Santo Padre disponía una indulgencia plenaria, destinada a quienes durante el 1300, y sucesivos años centenario —vale decir: 1400, 1500, 1600, etc., concurrían por 30 días, si se residía en la urbe, la mitad si se trataba de extranjeros, continua o alternadamente, a dos basílicas: San Pedro, en el Vaticano, y San Pablo extramuros, ubicada en el camino a Ostia, fuera del cinturón amurallado que protegía a la ciudad, confesando sus pecados y arrepintiéndose sinceramente.

UN ANTECEDENTE BIBLICO

El Antiguo Testamento —con mayor precisión, en el Levítico— se ocupa de distintos años santificados, tales como el año sabático y el año del Jubileo. Se lee, casi textualmente: Contarás siete veces siete años... entonces, en el mes siete, en el décimo día, harás resonar clamor de trompetas. "Declararéis santo el quincuagésimo año... será para vosotros un Jubileo". La etimología confirma el concepto: *yobel* era el cuerno, convertido en instrumento musical, que daba apertura al año santo. De esa palabra hebrea derivó la latina: *iubilaeus*, y finalmente el *júbilo* español, significando una enorme alegría, exteriorizada con acentuados gestos y ademanes.

Es que el Jubileo preconizado por la Ley mosaica excitaba notoriamente la alegría: las deudas eran condonadas, las propiedades rurales enajenadas se devolvían a sus dueños primitivos, los esclavos quedaban liberados. Esta emancipación de bienes y personas respondía a un sano criterio socioeconómico: impedir un estado de indigencia y de sometimiento permanente, sembrando la esperanza de un reajuste periódico de la situación. La vigencia de estas disposiciones bíblicas se fue diluyen-

do, hasta su prescripción total. Será Bonifacio VIII quien trasfiera del plano material al más elevado plano espiritual las enseñanzas de aquellos versículos olvidados, de manera que la Iglesia pudiera ofrecer ocasión periódica para perdonar las deudas para con Dios.

LOS PRIMEROS AÑOS SANTOS

Nunca se había visto boom semejante en Roma. Las grandes aglomeraciones del Imperio empalidecieron ante la impresionante cantidad de peregrinos, que los cronistas más modestos estiman en dos millones. Densas columnas se desplazaban a lo largo de los caminos polvorientos. Era imposible encontrar alojamiento en las posadas, pernoctándose al aire libre. Alimentos y bebidas escasearon, y los precios —nada nuevo bajo el sol— treparon hasta las nubes. Dante Alighieri, ferviente gibelino que no simpatizaba con Bonifacio VIII —lo enviará a la tenebrosa profundidad de su Infierno—, simula su fingido tour en la Semana Santa del primer año jubilar. Corrobora la presencia multitudinaria de las masas populares cuando señala que en el puente del Angel Santo —todavía existente sobre el Tiber, frente al castillo homónimo— reinaba un confuso desorden. Niños atropellados por caballos al galope, mujeres lesionadas por caer al río, imprecaciones nada concordantes con la visión de la basílica vaticana, hasta que un ingenioso director de tránsito sistematizó los movimientos. Barreras de madera, montadas longitudinalmente en el centro del puente, organizaron una vía de doble mano.

Cuando medió el siglo XIV, Clemente VI recibió una delegación de romanos en el palacio de Aviñón, en el soleado sur de Francia, donde había sido trasladado el Papado. Petrarca, entre otros, peticionaba para reducir el lapso de un siglo completo entre dos Jubileos consecutivos, por considerarlo excesivo en comparación con la vida humana. Al acceder, fijó el segundo Año Santo para 1350. Se incorporó otra basílica: San Juan de Letrán, a las dos ya men-

cionadas, y con posterioridad se agregaría una cuarta: Santa María la Mayor, en el Esquilino.

Urbano VI, al reflexionar sobre la cuestión, vinculó la edad de Cristo cuando la Crucifixión con el período jubilar; de allí que pensó celebrar el tercer Año Santo en 1383. Su fallecimiento y múltiples contratiempos introdujeron postergaciones hasta 1390, pero en compensación, Bonifacio IX ordena el siguiente Jubileo en 1400. De nuevo se aplica la idea de Urbano VI en 1423 que resultó de sumar 33 años a 1390. Las modificaciones continúan porque 1450 es el año escogido por Paulo II, que se inclina por un período de veinticinco años que, desde aquel entonces, se conserva sin variantes.

LA PUERTA SANTA

En el siglo XVI, Alejandro VI revisaría cláusulas de sus predecesores, codificando la liturgia e introduciendo un ceremonial: la Puerta Santa. Quien estuviera ahora en el atrio de la basílica de San Pedro, encontraría la quinta puerta —la extrema— a la derecha, clausurada con una desnuda muralla revocada, sobre la cual solamente hay una cruz negra. Es la Puerta Santa, que permanece tapiada hasta el comienzo del Año Santo. En esa oportunidad, el Papa, majestuosamente vestido, acompañado de su cortejo y entre himnos y salmos alusivos, avanza hacia la puerta; la golpea tres veces con un martillito de plata, cuyo cabo es de marfil, mientras pronuncia palabras rituales. La pared, que ha sido previamente seccionada, es demolida por expertos operarios. Entonces, con una vela encendida en la izquierda y una cruz en la derecha, el Sumo Pontífice penetra en la nave, dando cuerpo simbólico a la frase evangélica: "Yo soy la puerta y quien me atraviese, será salvo". Se marcha en procesión hasta la capilla más cercana, donde se exhibe la Piedad, de Miguel Angel, y dirigida una breve alocución a los presentes, se concluye el acto. Cardenales legados abren simultáneamente las Puertas Santas

de otras basílicas, que permanecerían así día y noche, durante todo el Jubileo. Sin embargo, ya no es requisito obligatorio que los creyentes las traspongán.

Al término del Año Santo se invierte el procedimiento: último en salir de la basílica, el Papa bendice adecuados materiales de construcción y coloca con sus propias manos, auxiliado con una cuchara de plata, tres ladrillos. A continuación, los obreros finalizan el cierre. Así se hizo en 1525, 1550, 1575, 1600, 1625, etc., sin mayores alternativas, siempre facilitando la concreción del perdón. Por ejemplo, no hay coincidencia exacta entre el año jubilar y el año calendario, y se autoriza la concurrencia a iglesias en otras ciudades que no sean Roma a condición de practicar oraciones y actos pladosos debidamente especificados.

EL 26º AÑO SANTO

Son consignables algunas anomalías de interés: han habido dos supresiones, una en 1800 cuando muere Pío VI, retenido en Valence (Francia) por Napoleón Bonaparte, otra en 1850, debido a la delicada situación política creada por la unificación del reino de Italia. Razones similares determinaron la no apertura de la Puerta Santa en 1875. Más recientemente, hay fechas fuera de término: 1929, con un Jubileo en recordación del 50 aniversario del ordenamiento sacerdotal de Pío XI, y 1933, por el 19º centenario de la Redención, reactualizando el número 33 que fuera preferido por Urbano VI.

En 1950 nuestro país adicionó al Año Santo el Año del Libertador General San Martín, después del siglo transcurrido desde su muerte. 1975 mostrará el desarrollo del 26º Año Santo, tradición que, en una Tierra signada por el flujo perpetuo, representa una perduración y una universalidad sin parangón, y recuerda aquel rumor popular que, sin la exigencia de petitorios formales y burocráticos, decidió la implantación del primer Jubileo. ■

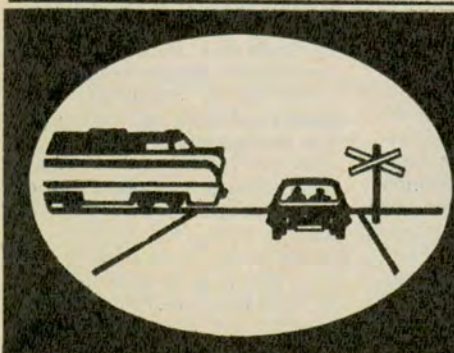

ANTES DE CRUZAR UN PASO A NIVEL: PARE, MIRE Y ESCUCHE



“Usted nos conoce” Siempre especialmente para los socios del A.C.A.

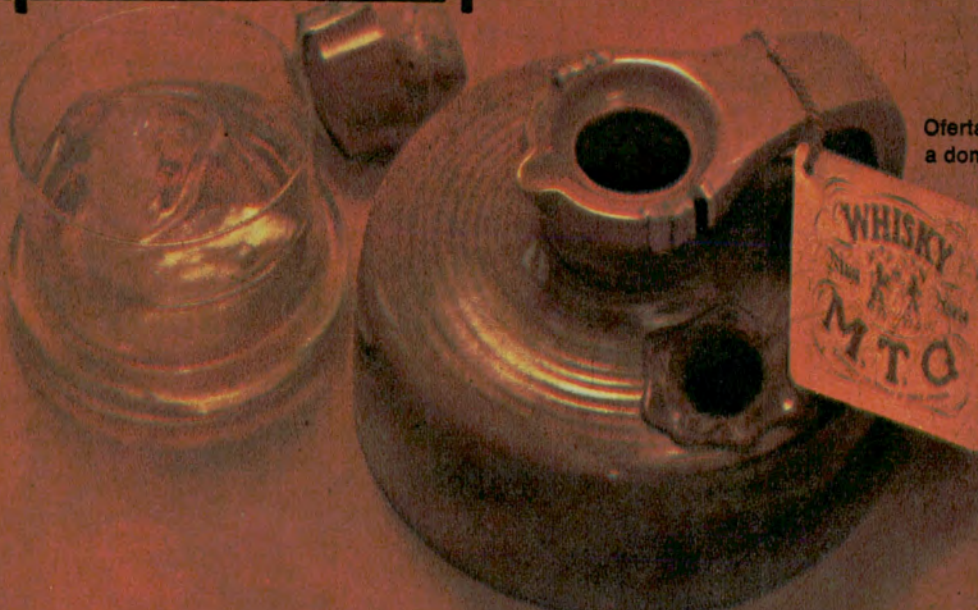

Oferta entregada a domicilio en todo el país.

Flete incluido.

SOLICITE SU PEDIDO ENVIANDO EL CUPON CORRESPONDIENTE.

No se venden en el comercio.

Asimismo puede retirarlo en nuestras oficinas o hacer su pedido telefónicamente

a los números 771-1218/4211/6384.

Estos precios anulan los anteriores y rigen hasta nuevo aviso.

GRÉTHER DISTRIBUCIONES S.A.
A. J. Carranza 2243 - Capital Federal

Agradeceré me envíen

- Caja de 4 botellas de Whisky M.T.G., al precio de \$ 128 la caja.
- Caja de 1 porrón de cerámica de Whisky M.T.G., \$ 75 la caja.
- Caja de 12 botellas vino fino Marqués de Carabas, tinto, \$ 108 la caja.
- Caja de 12 botellas vino fino Marqués de Carabas, blanco, \$ 108 la caja.
- Caja de 4 botellas de Old Times, \$ 96 la caja.

Total: \$ Cheque/giro N° c/Banco

Elegidos en beneficio de los socios del A.C.A.

Nombre _____

Domicilio _____ Dto.

Tel. _____ Localidad _____

Pcia. _____ Transporte _____

Firma. _____

CUPON PERSONAL

CUPON PARA OBSEQUIO

Llene el siguiente cupón y adjunte cheque o giro postal a la orden de GRÉTHER DISTRIBUCIONES S.A.

Agradeceré le envíen

- Caja de 4 botellas de Whisky M.T.G., al precio de \$ 128 la caja.
- Caja de 1 porrón de cerámica de Whisky M.T.G., \$ 75 la caja.
- Caja de 12 botellas vino fino Marqués de Carabas, tinto, \$ 108 la caja.
- Caja de 12 botellas vino fino Marqués de Carabas, blanco, \$ 108 la caja.
- Caja de 4 botellas de Old Times, \$ 96 la caja.

Nombre del obsequiado _____

Domicilio _____ Dto.

Tel. _____ Localidad _____

Pcia. _____ Transporte _____

Envía: (su nombre) Señor _____

Firma _____

Una vez que usted resolvió pasar sus vacaciones navegando por el *Paraná* hacia *Asunción*, se animó a comentarlo con familiares y amigos. (Usted sabe que los viajes a la *América Interior* no disfrutaban del prestigio de una excursión a *Europa*). A partir de este instante sus oídos comenzaron a recibir las informaciones más alarmantes acerca de lo que podía ocurrirle, sin eludir graves peligros para su salud y aun para su vida.

UNA COMUNIDAD NUEVA

Primero, el calor. ¡Uff, qué calor! El *Paraguay* es un infierno. ¿Y los mosquitos? Tendría que apantallarse constantemente para autoproducir el aire que hiciera funcionar el motor de sus pulmones. El tedio habría de ser otro factor negativo. A las pocas horas de estar a bordo vería desfilar caravanas de rostros abatidos en busca de una emoción distinta que no fuera la monotonía del agua y de la llanura verde (menos mal que es verde) de las orillas. La cubierta del buque sería el paseo obligado de esta gente enferma de tedio. Después de partir de *Corrientes* sus ojos se dilatarían de espanto al ver precipitarse sobre usted bandadas de volátiles de todas categorías y especies, los que lo mantendrían en perpetua vigilancia hasta el regreso de ese mítico y lejano país que se llama *Paraguay*. Tendría que viajar siempre acostado y lamentando el paradisíaco clima de *Buenos Aires*. Pero usted tenía la decisión tomada: fue a la Flota Fluvial del Estado Argentino y adquirió dos pasajes ida y vuelta a *Asunción*.

En la *Dársena Sud* usted y su mujer fueron despedidos por familiares no del todo convencidos de que pudieran regresar sanos y salvos. Si el viaje fuera a *Europa*, Río de Janeiro, los canales fueguinos... En fin, ¡hasta la vuelta! Pero usted, que siempre procura descubrir la verdad por su cuenta, ahí no más, en el *Riachuelo*, ya encontró signos positivos: el *Ciudad de Paraná* es un buque espléndido, orgullo de la industria naviera argentina, y el personal es competente y atento. Usted descubre muy pronto que el viaje ofrece todas las emociones de una excursión por mar pero sin sus peligros. Entonces ya se anima. Usted sube y baja escaleras, recorre pasillos, se introduce en salones refrigerados, en los que encuentra a gente leyendo o jugando a las cartas, y ya tiene la seguridad de que su elección ha sido buena. Tropezaba con excursionistas que van y vienen —las tensiones de la gran ciudad han desaparecido y todos se

río arriba.

por JOSE
BLANCO
AMOR
PARA AUTOCLUB

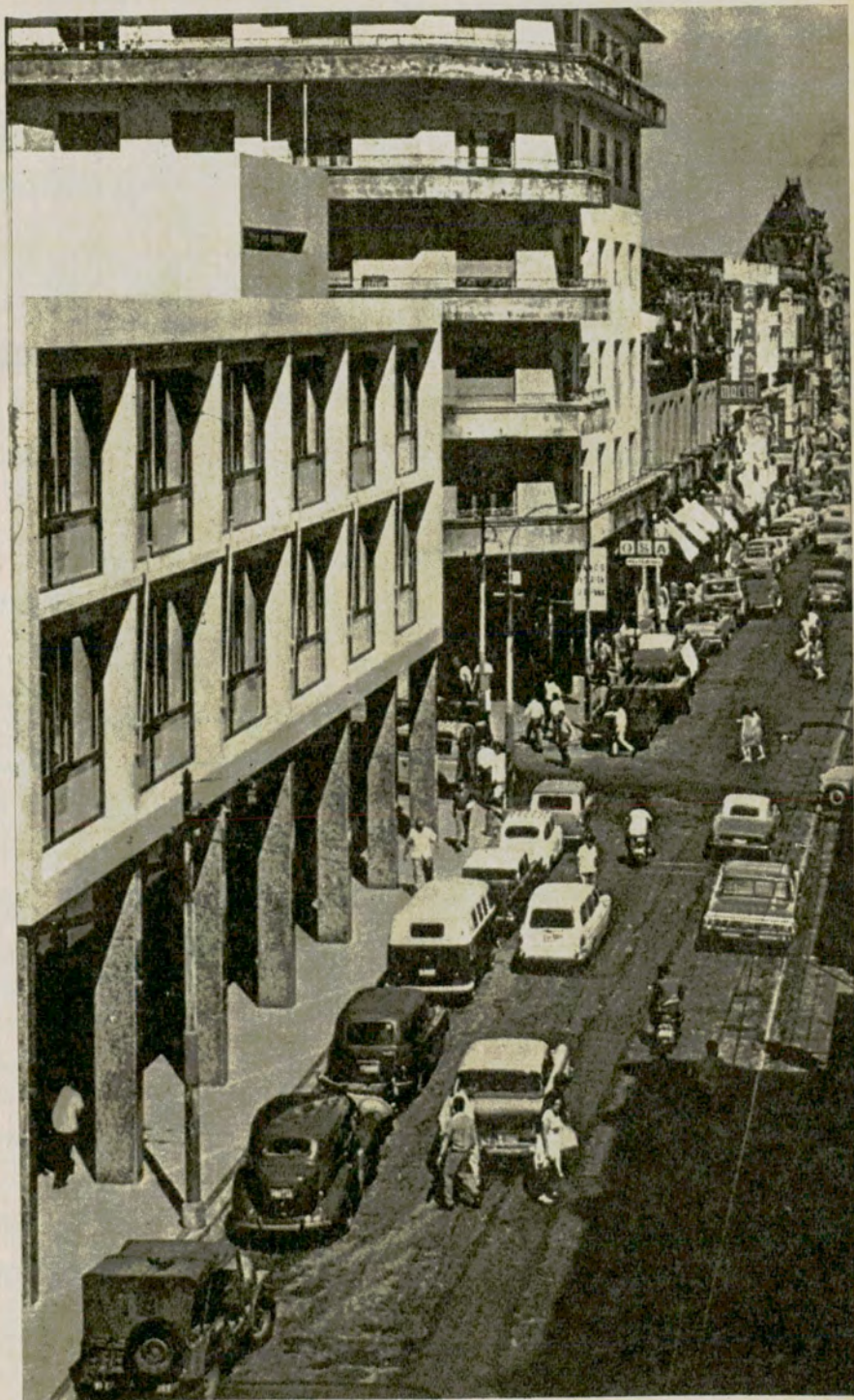

Un itinerario con sorpresas a través de lugares de leyenda como el santuario de Caacupé, y San Bernardino, con su verde lago dibujado en la tierra roja.



Moderna edificación de la capital del Paraguay, frente a la Plaza de los Héroes.

Izq.: Vista de un tramo de la calle Palma, la Florida de Asunción del Paraguay.

Los capitanes Norberto Carnemolla y Sixto Rojas, en el puente de mando de la nave.



esfuerzan por ser cordiales—por el barco con la misma curiosidad vital pintada en los ojos. Unas doscientas cincuenta personas toman parte en diálogos, en juegos, se mezclan en conversaciones y disfrutan intensamente de este viaje al trópico con aire acondicionado. Todos saben que Buenos Aires los absorberá de nuevo con sus problemas. En presencia de esta activa comunidad de nuevos amigos, acuden a su mente los acordes—buen síntoma—de la *Canción del Jangadero* y la adapta a su itinerario:

*"Río arriba, río arriba,
mi destino sobre el río
es derivar hacia Asunción..."*

TRES HOMBRES CLAVE

Penetrar en la organización de un crucero turístico equivaldría a descender el velo de con-

tratistas, subcontratistas, empresarios de abastecimientos y, finalmente, llegar hasta la Oficina de Prensa y Relaciones Públicas de la Flota Fluvial del Estado Argentino y allí recabar medidas del buque (una cuadra y pico de largo), número de tripulantes, tipo medio del pasaje, etc.

Pero un crucero es lo que el público ve. Y el público ve a un joven de cara ancha y voz bien timbrada procurando hacerse oír en el momento en que usted toma el café después del primer almuerzo. Se llama Hugo Agüera y es animador y guía de la Flota Fluvial. Entre bromas y trucos sorprendivos, le va hablando a la gente de cosas totalmente ajenas a los problemas de cada uno. Actúa sobre pautas psicológicas, y él sabe que quien más quien menos ha dejado en

el punto de partida problemas familiares y económicos de diverso orden. Aquí hemos venido todos para divertirnos y distraernos. A bordo hay conciertos de música clásica, bailes y campeonatos diversos, etc., y todo lo va ofreciendo el guía-animador como una consecuencia de su trabajo. También acompañará a los excursionistas en Rosario, Paraná, Corrientes y Asunción. "Al tercer día —dice Hugo Agüera— ya está establecida la comunicación. Existe un clima de cordialidad amistosa, y cada turista es el vehículo de esta nueva modalidad". Debe ser verdad porque en los primeros momentos le costaba trabajo hacerse oír, y después los chicos ya lo aclamaban por su nombre de pila y los mayores lo aplaudían espontáneamente. El guía-animador es uno de los hombres clave de un crucero de excursión.

El otro —en primer término por su jerarquía e importancia— es el capitán, a quien sólo se lo podrá ver en el puente de mando o a la cabeza de sus oficiales a las horas de comer. El capitán del "Ciudad de Paraná" se llama Norberto Carnemolla (porteño, 37 años, casado, tres hijos), con veinte años de experiencia en el río. El capitán Carnemolla es descendiente de navegantes y habla con inocultable entusiasmo de su profesión. "La aventura —así llama a su trabajo— es constante, y en la soledad de la timonera, de noche y sin más luz que el reflector que va buscando la boya, se comprende que el brillo de una profesión depende del cariño con que se la ejerce."

Otra figura clave es el capitán Sixto Rojas (43 años, formoseño, soltero), inmerso en el río desde hace veintitrés años. Navegó siempre por el Paraná y el Paraguay y viaja dos veces por mes a Asunción, donde tiene una casa. Cuando el tiempo se lo permite se desplaza a sus tierras bermejas de Formosa para visitar a familiares. El capitán Rojas es el jefe de cubierta y un enamorado del río. "Soy navegante por vocación, y hoy puedo afirmar que esta profesión ayuda a vivir a quien le gusta la naturaleza. Y a mí me gusta" —y se ríe. Habla del río y de sus infinitas trampas y secretos con el conocimiento de un veterano que vive para su trabajo con alegría y seguro de que ha elegido una carrera que significa un hermoso destino. Mientras habla de los secretos del Paraná, sus ojos se proyectan más allá de la proa para escrutar el cauce oculto y sinuoso del gran río por el que deberá avanzar los dos metros cuarenta centímetros de calado del Ciudad de Paraná.

ASUNCIÓN, "MADRE DE CIUDADES"

Cuarenta y tres años después del descubrimiento nació *Asunción del Paraguay*. En su temprana infancia ya fue "madre de ciudades": de allí partieron expediciones para fundar todas las ciudades litorales. Cuando Juan de Salazar y Espinosa llegó a un recodo del río Paraguay, allí donde la tierra roja se quiebra en promontorios rocosos, que aíslan al lugar de navegantes piratas, fundó un fuerte para iniciar el dominio de una vasta zona. Miró el almanaque y descubrió que era el día de la *Asunción* (15 de agosto de 1537), fecha apropiada para ponerle nombre al fuerte. Así nació la ciudad de *Asunción del Paraguay* que a partir de entonces fue centro de la expansión colonizadora española a lo largo del río Paraná y el Plata. Hijas de *Asunción* son *Santa Fe* (1573), *Buenos Aires* (1580), *Corrientes* (1588) *Paraná* (1730). *Asunción* fue la fortaleza política que resguardó al régimen español durante muchas décadas hasta que el crecimiento de *Buenos Aires* la despojó del centro. Pero ningún historiador ignora que *Asunción* fue baluarte contra los indios del *Chaco*, contra los portugueses después y contra los bandeirantes brasileños finalmente. Su emplazamiento tenía, pues, sentido estratégico y civilizador.

Han ocurrido muchas cosas en el mundo y la *América* interior se recluye hoy en su pasado nostálgico de grandezas. *América hispana* vive las transformaciones revolucionarias de la civilización atlántica, que pronto será planetaria y finalmente cósmica, según afirman los futurólogos. *Asunción* es una ciudad de dimensiones totalmente humanas —es decir, lo contrario de las urbes gigantes— y tiene "estilo" para recibir al turista y al forastero en general. Es hospitalaria, cordial, respetuosa, suave en sus maneras, calma en sus expresiones y servicial sin servilismo. La zona residencial exhibe el ideal de un gran estilo de vida y el resto distribuye su presente en la pobreza de unos y en los negocios de todos. Todo el mundo vende algo, y lo hace con una filosofía que se diluye en humor bilingüe.

El *Paraguay* interior reserva sorpresas a través de lugares de leyenda como el santuario de *Caacupé* y *San Bernardino* y su lago como un verde óvalo dibujado en la tierra roja. Y si el turista es muy exigente puede rematar sus vacaciones con una visita admirativa a las cataratas del *Iguazú* para cerrar espectacularmente un crucero inolvidable. ■



Haga turismo.



LA RIOJA Y EL

1

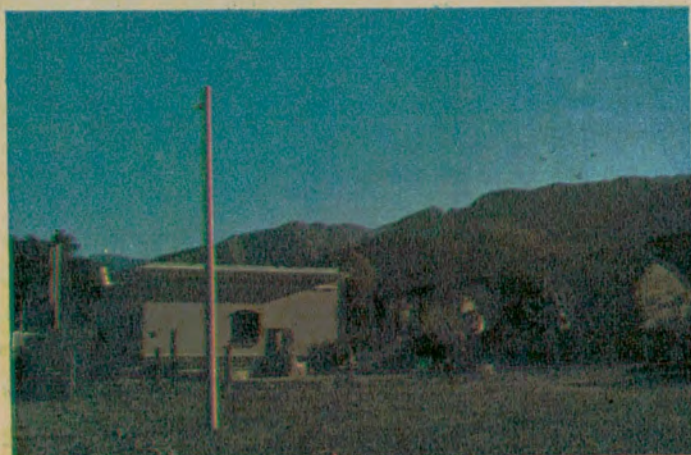

3



4

Provincia de características excepcionales, ideal para ser visitada durante las cuatro estaciones del año. Posee cerca de 2.000 kilómetros de caminos pavimentados.

La provincia de La Rioja es una de las zonas del país que ofrece los más variados y sorprendentes atractivos. Por sus características excepcionales, no sólo es ideal para el turismo invernal, sino que, por su inmenso patrimonio de bellezas y climas, puede ser visitada durante todo el año.

Actualmente acrece el caudal turístico y las medidas que se adoptan tienden a incrementar aún más la concurrencia de visitantes. El gobierno de la provincia ha realizado gestiones ante el Banco Nacional de Desarrollo para el otorgamiento de créditos con destino a la hotelería por intermedio del Banco de la Pro-

vincia de La Rioja. De acuerdo con las características regionales, podrán construirse hoteles y hosterías de hasta 25 habitaciones. Complementa la promoción turística, entre otras importantes realizaciones, el hecho de que La Rioja se constituirá en la primera provincia argentina con servicio de agua potable en la totalidad de sus poblaciones.

LA RED CAMINERA

La provincia dispone de una red caminera que le permite acercarse a todos los escenarios turísticos por cómodas carreteras. Cuenta La Rioja con alrededor de 1200 kilómetros de caminos pavimentados y

desde Buenos Aires se puede viajar hasta la capital provincial, más allá de Chilecito, Villa Unión o Santa Teresita, sin apartarse de ese tipo de camino. Además de las rutas nacionales, existen otras numerosas de suelo natural mejorado que permiten el tránsito en todo tiempo. Las rutas que conducen desde Buenos Aires y Córdoba hasta La Rioja son las nacionales 9, 38, 20 y 60, mientras que también llegan al corazón de La Rioja otras importantes rutas nacionales como las números 40, 74, 75, 79, etc., y las provinciales pavimentadas 9, 10, 26 y 27, de gran importancia turística. Numerosas esta-

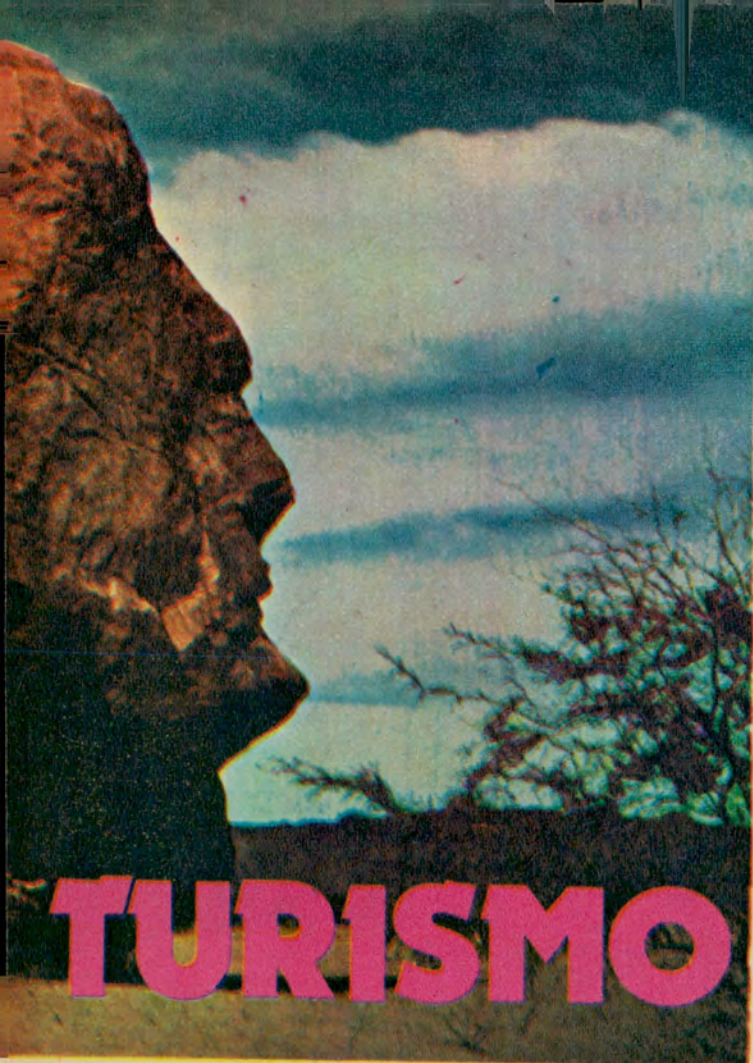

ciones de servicio de la Entidad cubren ampliamente las necesidades del viajero.

Los asociados del Automóvil Club Argentino disponen en La Rioja de cinco magníficos establecimientos hoteleros en las localidades de Chilecito, Chepes, Famatina, Salicas y el establecimiento termal de Santa Teresita, lugares de gran atracción turística. El motel de Chepes ha sido recientemente afectado al régimen de hostería, en el cincuenta por ciento de sus habitaciones, es decir que para las mismas se pueden efectuar reservas previas por un lapso mayor de las 18 horas establecidas anteriormente.

- 1 *En el fondo, el emblema de la Entidad en La Rioja.*
- 2 *El Señor de la Peña, de gran veneración popular.*
- 3 *Ruinas de la casa natal de P. I. de Castro Barros.*
- 4 *Finca Anajuacio, que fue residencia de Facundo Quiroga, cerca de la localidad de Malazán.*
- 5 *Monumento de Joaquín V. González, en la llamada Tribuna de Demóstenes, de Samay Huasi, en Chilecito.*



SEGURIDAD



ANTIRROBO

PATENTES MUNDIALES
INDUSTRIA ARGENTINA

NEIMAN®

SERVICE - MANTENIMIENTO - LLAVES en
CRAMER 3065 - Tel. 701-5017 - Cap. Fed.

CAP. FED.: Casa Renta - Billinghamurst 2150 - Tel. 82-2118
CAP. FED.: Fco. Concina - Pavón 2521 - Tel. 941-4476.
MARTINEZ: Tercic y Cía. S.R.L. - Santa Fe 1636 - Tel. 792-6634.

LA PLATA: C. Camilletti - Diagonal 74 Nº 3130 - Tel. 50903.

MAR DEL PLATA: A. Sanjurjo - Rivadavia 3412 - Tel. 2-2979.

NECOCHEA: Lasala Hnos. - Calles 68 y 65.

OLAVARIA: Cataldi y Cía. Dorrego 2475.

ROSARIO: Cerrajería La Llave - Cevallos 1567.

RIO CUARTO: F. y M. Chesi - Alsina 69.

CORDOBA: V. Aventín y Cía. - Pje. Cura Brochero 698.

MENDOZA: Favaro Hnos. S.A. - San Juan 518.

PARANA: L. Bande - Alem 263.

COMODORO RIVADAVIA: A. Pérez Artero - Huergo 1043.

RESISTENCIA: R. Alvaredo - Liniers 81.

NEUQUEN: J. Bentolila - Salta 218.

SALTA: E. Serrano - Mendoza 556.

S. C. DE BARILOCHE: Cerrajería Bariloche - Palacios 188.

MONTEVIDEO (R.O.U.): A. Salomón - La Paz 1636.

BOLIVAR: Casa Santos - Pringles 143.

FLORIDA: F. E. C. O. - Blas Parera 1381.

S. M. DE TUCUMAN: Villa Nueva S.R.L. - Muñecas 654.

BALCARCE: Casa Mitidieri - Calle 16 y 21.

TRELEW: TALLER "MAZZANTI" - Marconi 127.

MORON: Cerrajería José - H. Yrigoyen 110.

CORRIENTES: Cerrajería Tucumán - Junín esq. Salta.



Haga turismo...

Provincia de cuestras y quebradas. Se halla surcada por numerosos caminos de montaña, que acercan al viajero al luminoso paisaje colonial de sus poblaciones centenarias, con industrias del tiempo de la conquista.



EL HECHIZO DE CATAMARCA

Auténtico tejar rústico, en la antigua población de Fuerte Quemado, en los llamados valles Calchaquíes.

(Al lado): Gruta de la Virgen del Valle, de gran devoción nacional. Se encuentra en las cercanías de la capital provincial.

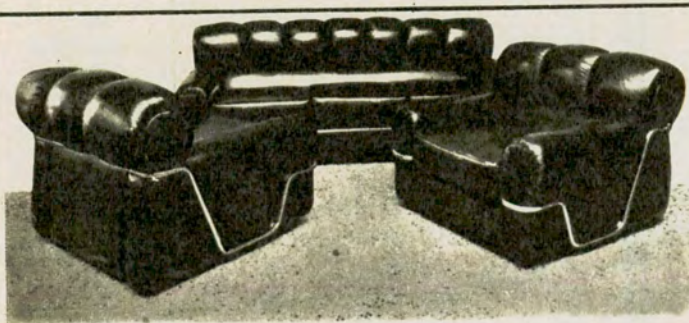

tapicería
RoCEL

Amueblamientos, juegos de living, sillas, divanes, sillón cama. Modulares, placards a medida. Juego de living desde \$1.500 - PRECIOS DE FABRICA RETAPIZAMOS A NUEVO Solicite técnico sin compromiso. Av. JUAN B. ALBERDI 4647. Fabrica: EMILIO CASTRO 4738-40, Teléfono 67-2308.



CARPAS: reforzadas con dobletecho, para 4 personas, confeccionadas en tela avión impermeabilizada, piso plastificado, impermeable con zócalo; parantes de aluminio, ventana con mosquiteros y cierres.
OFERTA: \$ 699. Variedad en carpas y artículos de Camping y Pesca. Envíos al interior.
MUNDO CAMPING Cramer 2980 - Cap.



Para Ud. que es amante de la naturaleza y el miniturismo, y le agrada disfrutarlos plenamente, le sugerimos nuestras prendas de cuero gamuzado con o sin piel interior **DIRECTAMENTE DE FABRICA** (Industria Argentina). Disponemos de tapados, sacos y camperas en variedad de modelos, talles y colores. También medidas, limpiezas, teñidos y reformas.
OFERTAS: Saco dama o caballero, carnero gamuzado, piel interior: \$ 1050. Campera cabra gamuzada: \$ 745. **Cuerolandia** Ventas: IBARROLA 7070 (2 C. Est. Liniers alt. Rivadavia 11500 entre Carhué y Montiel).

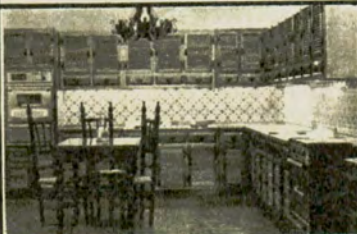

tinao
y asociados

MUEBLES DE COCINA. Puertas corredizas, plegadizo, far-west, divisores - biombos - modulares - alfombras - frentes de placards - mesas - sillas - cerámicas esmaltadas - diseños. **FABRICACION PROPIA - RAMON L. FALCON 1432 - Cap. 66-1853.**



GRAMA

En mesas, sillas y muebles de cocina, el más variado y amplio surtido de colores y diseños, para decorar y vestir su hogar. Nadie nos puede comparar en **precio y calidad**. Somos fabricantes. Av. Goena 758 Haedo a 4 cdas. de Gran Tía. T.E. 658-4094. Ventas por mayor y menor.



MODULARES CAMA

¡Como por arte de magia! Reproduce DOS ambientes en UNO, con los novedosos **MODULARES CAMA, BIBLIOTECAS-CAMA y ESCRITORIOS-CAMA**, de 1 y 2 plazas que guardan la cama tendida. Ideal para departamentos de 1 ambiente, cuartos estudiantiles, oficinas o espacios reducidos. Fácilmente accionables mediante pocos movimientos y sin esfuerzos. Muebles Super funcionales distintos a todo lo conocido, una maravillosa combinación de confort, practicidad y economía diseñados pensando en su solución. Precios al alcance de cualquier presupuesto. Visite hoy mismo nuestra exposición y se asombrará. Disponemos también de dormitorios en estudio, comedores, livings, etc. **FADALTI HNOS. Domingo F. Sarmiento 2637 - Olivos. Altura Av. Maipú 2500. Horario de 10 a 13 y 16 a 20,30 hs. ENVIOS AL INTERIOR.**



Choya, cerca de la Capital, es otro lugar histórico.



*(Al lado):
Templete que cubre la casa natal de Fray Mamerto Esquiú.*

Histórica capilla que se levanta en la zona de Hualfín.



Como otras provincias andinas, Catamarca ejerce en el panorama turístico nacional, un poderoso atractivo. Recostada sobre los imponentes contrafuertes de la cordillera, se levantan allí los macizos más elevados de los Andes, después del Aconcagua, en contraste con el suave encanto de sus valles, rincones floridos y apretadas, pero feraces zonas de cultivo. Agrada al visitante el luminoso paisaje colonial de sus poblaciones centenarias, las viejas casonas, las tradicionales industrias caseras, el accionar pausado de los telares rústicos, que sin prisa, pero con inimitable primor producen tejidos cuya fama ha trascendido los límites provinciales. Completan el aguardiente y los dulces caseros, el conjunto de productos que han prestigiado a Catamarca.

Por sus características geográficas desarrolla la agricultura propia de las regiones irrigadas por el agua de ríos que tienen sus fuentes en los deshielos de las montañas. Actualmente son metas del gobierno provincial reflotar las actividades agrícola-ganaderas, y promover la radicación de industrias. Asimismo, coopera en las tareas previas a la explotación del Farallón Negro, a cargo de la empresa YMAD (Yacimiento Minero Aguas de Dionisio).

Catamarca, provincia de cuevas y quebradas, está surcada por numerosos caminos de montaña, con toda clase de sinuosidades, extensas cornisas, profundos precipicios y estratégicos balcones.

Aunque casi todos los pueblos catamarqueños gozan de un clima agradable, tienen singular relevancia dos atractivas villas veraniegas: El Rodeo y Las Juntas, a las que se llega desde la capital provincial por la pintoresca quebrada de El Tala, que penetra profundamente entre las sierras de Ambato y del Colorado.

El Automóvil Club Argentino dispone en la provincia de Catamarca de una estación de servicio en su capital, y estaciones camineras en las localidades de San Antonio de la Paz, San Martín y Tinogasta.



Peñón llamado Farallón Negro dio nombre a la zona que será explotada una vez terminadas las obras de acceso.



LUZ FLUORESCENTE A BATERIA DE 12 VOLTS.

Con tubo común de 15 Watts
ATOMLUX

Sin arrancador - Sin reactancia
Totalm. electrónico - Antivibratorio
Consumo 0,8 Amp./hora

PLAFOND: Especial para casas rodantes, colectivos, cajas de camiones, náutica, vivienda y todo lugar donde sea necesaria una luz intensa, confiable de muy bajo consumo, no dependiente de la red eléctrica.

FAROL: Ideal para camping, trabajos subterráneos y nocturnos, etc., soportes cambiables, puede usarse horizontal o verticalmente. No consume oxígeno —luz fría sin peligro de incendio—, sin problema de combustible. No lo perjudica el viento ni la lluvia.

DISTRIBUYE:

Confort Atomlux

SERRANO 172 - CAP. - 55-1312/54-9351

En venta en PROVEEDURIA DEPORTIVA
y en las principales casas del ramo.





Haga turismo..

Se desarrolla esta interesante actividad en un ámbito de extraordinaria magnitud, que incluye pueblos históricos o tradicionales, el grandioso Delta, la costa del Plata y numerosos sectores plenos de pintorescos escenarios.

ATRACCION DEL MINITURISMO

A los inmensos horizontes que ofrecen las hermosas costas del Río de la Plata y el Delta de los ríos Paraná y Uruguay, el miniturismo desde la ciudad de Buenos Aires, abarca también una extensa y rica zona plena de atractivos, con las más variadas alternativas: históricas, tradicionales, folklóricas o simplemente deportivas.

Numerosas ciudades y pueblos asentados sobre la típica llanura bonaerense, agradan al visitante por su cuidada urbanización y los pintorescos alrededores que con cómodos accesos y adecuadas instalaciones aseguran a los visitantes placenteras jornadas de esparcimiento. Casi todos esos pueblos poseen en sus contornos extensas lagunas y ríos o arroyos de caudal constante, bordeados de añejas arboledas. Existen, asimismo, buenas organizaciones de recepción de turistas y posibilidades para el desarrollo de una completa gama de actividades correspondientes a la estación invernal.

De esa serie de pueblos y ciudades de gratos atractivos turísticos se pueden mencionar a: Chascomús, San Antonio de Areco, San Pedro, Junín, Zárate, Baradero, San Nicolás, San Miguel del Monte, General Belgrano, Lobos, Luján, Ramallo, y muchos más que sería largo enumerar.

El Automóvil Club Argentino posee en este importante sector el Centro Turístico Delta, y los confortables recreos de Chascomús, Luján y Punta Lara.

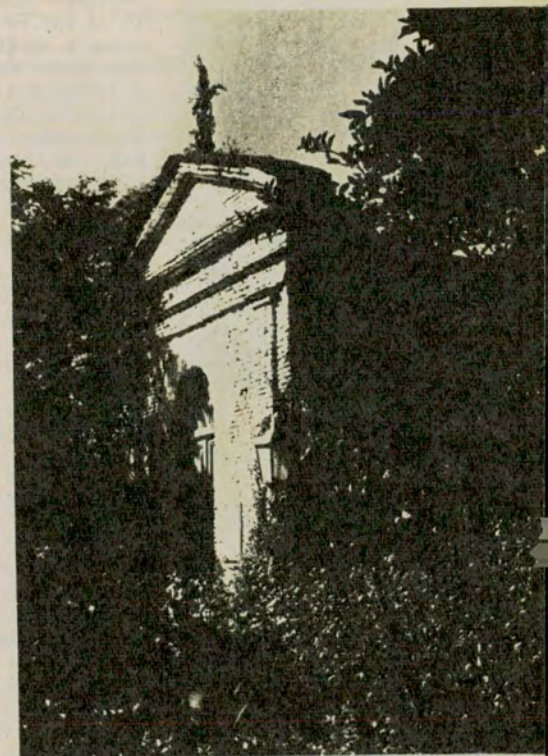

La llamada Capilla de los Negros se puede visitar en la tradicional ciudad de Chascomús.



Colección de mates que se exhibe en el Museo Gauchesco R. Güiraldes de San Antonio de Areco.



TRES FRONTERAS

IGUAZU - ASUNCION - TUNEL SUB-FLUVIAL REGION LITORALEÑA - CATARATAS DEL IGUAZU - FOZ DO IGUAÇU - PARAGUAY
En autopullman. 12 días de duración.

Salidas: 5, 12 y 26 de agosto - 2 y 23 de setiembre - 14 y 28 de octubre.

VALLES CALCHAQUIES

TUCUMAN - JUJUY - HUMAHUACA - SALTA CUESTA DEL OBISPO - CACHI - CAFAYATE AMAICHA DEL VALLE - TAFI DEL VALLE.
En tren y ómnibus. 12 días de duración.

Salidas 5 y 19 de agosto - 2 y 13 de setiembre - 7 y 21 de octubre - 4 de noviembre.

VALLES, CUESTAS Y QUEBRADAS

LOS COCOS - LOS TUNELES - VALLE DE LA LUNA - CUESTA DE MIRANDA - CHILECITO - FARMATINA - BELEN - CUESTA DE BELEN - ANDALGALA - CUESTA DE LA CHILCA - SAN FERNANDO DEL VALLE DE CATAMARCA - TERMAS DE SANTA TERESITA - AIMOGASTA - CUESTAS DE LA CEBILA Y DE HUACO - LA RIOJA CHAMICAL - CRUZ DEL EJE.

En autopullman, 14 días de duración.

Salidas: 17 de julio - 10 y 17 de agosto - 7 y 21 de setiembre - 12 y 26 de octubre.

CUYO EN SOL Y LUNA

SAN RAFAEL - EL NIHUIL - LOS MOLLES VILLAVICENCIO - USPALLATA - LAS CUEVAS PICHEUTA - CRISTO REDENTOR - VALLE DEL ZONDA - CALINGASTA - VALLE DE LA LUNA LOS TUNELES - MERLO - TRAPICHE - EL VOLCAN - SAN LUIS.

En autopullman, 14 días de duración.

Salidas: 13 y 15 de julio - 6 de agosto 9 de setiembre y 8 de octubre.

Insc. D. N. S. T. Leg. 0076
Entidad sin fines de lucro

Solicite mayores informes en:

AUTOMOVIL CLUB ARGENTINO

Avda. DEL LIBERTADOR 1850 - BS. AS.
Tel. 83-6061 - Of. de Viajes y Turismo - 1er. Piso y Dependencias del Interior

CENTRO COMERCIAL

LOZAPLAT

1er. SUPERMERCADO EN ARTICULOS DE BAZAR
CORRIENTES 2699 TEL. 88-2882 89-9321
UN NUMERO DE ESQUINA A MITAD DE CUADRA

PARA ENVIO AL INTERIOR REMITIR EL IMPORTE DEL JUEGO MAS EL 1% PARA ENBALAJE CONTRA GIRO O CHEQUE



BATERIA DE COCINA INOXIDABLE TERMICA 12 piezas \$ 180.-



BATERIA DE COCINA ACERO INOXIDABLE IMPORTADO MIC 12 piezas \$ 720.-



BATERIA DE COCINA GAMUZA ACERO INOXIDABLE IMPORTADO 12 piezas \$ 790.-



BATERIA DE COCINA EXPLENDOR ACERO INOXIDABLE IMPORTADO 12 piezas \$ 390.-



7 JUEGOS 174 piezas para 12 PERSONAS \$ 1.300.-



7 JUEGOS 174 piezas para 12 PERSONAS \$ 750.-



JUEGO DE CAFE DE PORCELANA 9 piezas \$ 125.-



7 JUEGOS 174 piezas para 12 Pnas \$ 980.-



JUEGO DE COPAS MODERNO TALLADO A MANO 62 piezas \$ 750.-



JUEGO DE COPAS DE CRISTAL TALLADO A MANO 74 piezas \$ 1.500.-



JUEGO DE COPAS DE CRISTAL TALLADO A MANO 74 piezas \$ 1.200



JUEGO DE COPAS TALLADO A MANO 62 piezas \$ 590.-

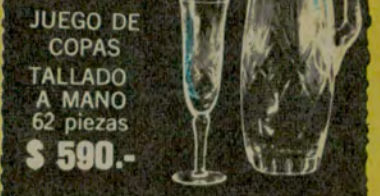

JUEGO DE WHISKY TALLADO A MANO 7 piezas \$ 85.-



JUEGO DE COPAS MODERNO 74 piezas \$ 550.-



JUEGO COMPLETO DE PLATOS

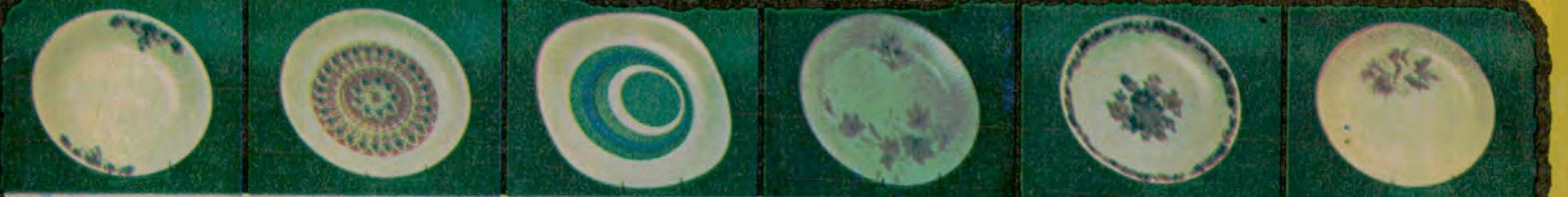

BAVIERA 12 personas \$ 590.- HALIFAX 12 personas \$ 650.- FESTIVAL CALIPSO 12 p \$ 570.- PORCELANA TSUJI 12 p \$ 1.200.- MARLY ILUSION 12 p \$ 980.- HARTFORD 12 personas \$ 650.-

JUEGO DE CUBIERTOS INOXIDABLE IMPORTADO



WOLF 101 piezas \$ 590.- GAMUZA 102 piezas \$ 550.- JOHNSON 101 piezas \$ 650.- PITON 101 piezas \$ 490.- FUNCIONAL 101 piezas \$ 390.-



Haga turismo...

Encierra una suma potencial de atractivos que justifican la constante afluencia de visitantes que especialmente se dirigen al santuario de la Difunta Correa, de gran devoción popular y al famoso valle de Ischigualasto.



SAN JUAN: PROVINCIA DE

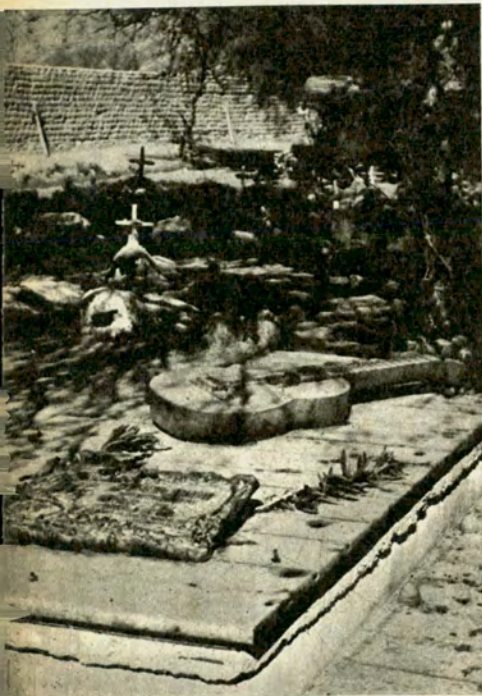

El Jardín de los Poetas Argentinos fue creado en 1956 por iniciativa de la poetisa Ofelia Z. Fianza.

(A la izquierda): Tumba del poeta Buenaventura Luna en el cementerio de Huaco, cerca de la localidad de San José de Jáchal.



El denominado Submarino, es una de las imponentes figuras labradas por la erosión en Ischigualasto.

Vista parcial de las plantaciones en el hermoso valle de Calingasta.

(Al lado): Una de las capillas del venerado santuario de la Difunta Correa.



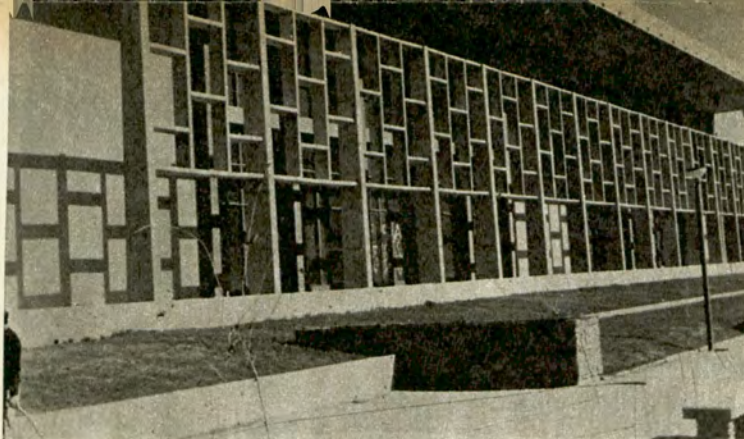

Monumental auditorio de la ciudad de San Juan.

(Al lado): Sobre la costa del embalse de Valle Fértil se halla la hostería del A.C.A.

SOL RADIANTE

Dentro de su panorámica configuración geográfica, la provincia de San Juan encierra una suma potencial de atractivos que justifican la corriente ininterrumpida de visitantes que llegan durante todo el año a esa hermosa zona de Cuyo.

En sus amplios y esplendrosos valles está concentrada la actividad y las fuentes de producción, mientras que los escenarios turísticos están distribuidos por todo el territorio. Se destaca por la extraordinaria concurrencia el santuario de la Difunta Correa, en las inmediaciones de Vallecito, a unos 60 kilómetros de la

ciudad de San Juan. Durante la última Semana Santa desfilaron por ese lugar cerca de medio millón de personas. También ejerce creciente atracción la cuenca de Ischigualasto, que las autoridades provinciales proyectaron convertir en un importante centro turístico. Ischigualasto, constituye un lugar único en el mundo por su riqueza paleontológica y belleza panorámica.

Los monumentos y lugares históricos de la provincia son los siguientes: casa natal de Domingo Faustino Sarmiento, antiguo colegio de pensionistas de Santa Rosa, solar donde se alzaba la Catedral de la

Capital, los baños de Zonda, convento de religiosos dominicos de San Juan de la Frontera, y solar de la casa natal de Francisco N. Laprida. Además son lugares históricos y monumentos naturales el llamado Camino del Inca, el Fortín de las Tapias, el Alcázar de Calingasta, la Plaza 25 de Mayo, Pismanta, los Senderos de San Martín, Guanacache, Las Tumanas, Punta de Médano, La Rinconada, Niquivil, Punta del Monte o Angaco, La Chacarilla, Caucete, La Cruz del Mártir, el Cementerio, las ruinas indígenas de Arigualasto, Quebrada de la Flecha, etc.

Varios caminos pavimenta-

dos conducen a la provincia de San Juan. Desde Buenos Aires el más corto es el que abarca sucesivamente las rutas 8, 7, 147 y 20; desde la ciudad de Mendoza la ruta 40 y desde la ciudad de Córdoba la ruta 20.

SERVICIOS DEL AUTOMOVIL CLUB ARGENTINO

El Automóvil Club Argentino cuenta en la provincia de San Juan con dos estaciones de servicio en su capital y otra en San José de Jáchal. Además funcionan allí las estaciones camineras de Calingasta, Encón, Las Flores y San Agustín de Valle Fértil, y la estación adherida en Caucete.

Además los socios disponen en San Agustín de Valle Fértil de una hermosa hostería, uno de los lugares bases para la visita al valle de Ischigualasto.

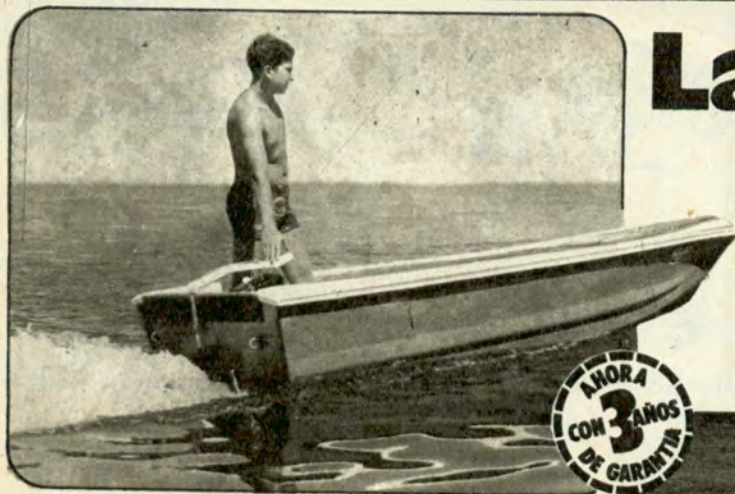

GHIBLI Con Motor Jet Bordiga, que le permitirá navegar en aguas de 10 cm y desplazarse aún entre piedras!...

MARTIN PESCADOR En pesca, es el clásico de los clásicos. Insumergible. Amplísimo. Ofrece máxima seguridad: navega en toda condición de tiempo (tormentas, oleajes, aguas picadas). Para motor fuera de borda.

BORDIGA diseña y produce una exclusiva línea de embarcaciones: Martín Pescador - Veleró Pamperito - Super 515 - Vengadora Misionero - Explorador - Car-Boat - Picchio - Bordiga 800-Kit Pescador - Ghibli



La orilla quedó atrás



Dos embarcaciones para pescar y liberarse de alquileres y esperas. Dos estilos y un mismo origen: BORDIGA. La marca que le ofrece diez modelos más. Y una virtud: las mejores embarcaciones para pesca que se construyen en el país.

Azzolini y Asociados



BORDIGA

Av. San Martín 4180 - Cap. Fed.

BORDIGA: MARCA DE PRESTIGIO EN CASAS RODANTES, EMBARCACIONES, PROPULSORES MARINOS Y REMOLQUES PARA TURISMO.



Haga turismo...

Esta provincia, cuna de la independencia argentina, fue el escenario de trascendentes episodios de nuestra historia. Su pequeño territorio, de innegable seducción, conjuga panoramas inolvidables de sorprendente variedad de colores.



EL PATRIOTICO LEGADO DE

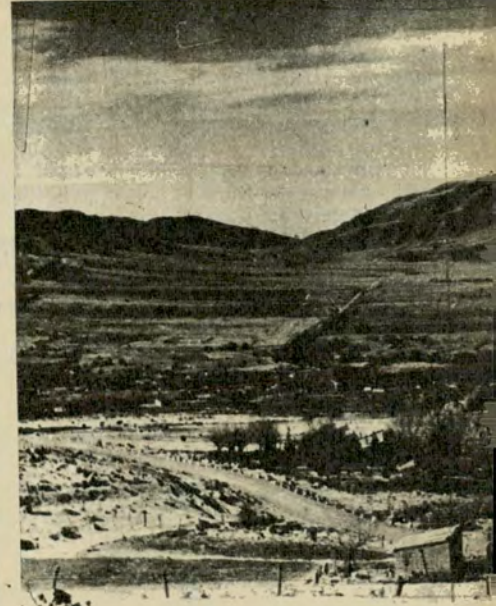

Una excursión a la laguna del Tesoro, cerca del Aconquija. Es promovida por la Dirección de Turismo de la Provincia de Tucumán.

*(Al lado):
Visión completa de Tafi del Valle, con el marco del cerro Ñuñorco Grande. Es zona muy visitada por los turistas.*

Copia del acta de la Independencia Argentina, que se exhibe en la Casa Histórica, de la ciudad capital de la provincia.



La provincia de Tucumán con su patriótico legado, es la puerta grande del turismo para el noroeste argentino. Su pequeño territorio, de innegable seducción, conjuga panoramas inolvidables, de sorprendente variedad de colores, con la fragancia de su exuberante vegetación y los inmensos cañaverales. En suma, es el auténtico *Jardín de la República*.

Tucumán atesora todos los paisajes y ninguna otra región del país ha sido elogiada con tan líricos conceptos. Cuando se recorren los valles y montañas, los bosques y quebradas, los interminables campos cultivados, de ese privilegiado suelo, el visitante se siente cautivado por la magia del paisaje. Todavía abundan los templos coloniales, los corrales de pircas, las añosas fincas y casonas, las carretas de bueyes, los burritos aguateros, que contrastan fuertemente con la moderna concepción de algunas de sus ciudades, y establecimientos industriales de reciente instalación.

La provincia ha incrementado la longitud de sus caminos pavimentados. Todos se apoyan en las rutas nacionales 9 y 38, y por ellos los paisajes están al alcance del turista.

Los monumentos y lugares históricos de Tucumán son los siguientes: En la Capital: Casa histórica de la Independencia.



TUCUMAN



Plaza arqueológica de la localidad de El Mollar, donde se exhiben menhires, cuyo origen es aún desconocido.

(Al lado):
En esta finca, hoy escuela, de la Ramada de Abajo, descansó el general San Martín algunos meses del año 1814.



dencia; templo de la Catedral; casa de Nicolás Avellaneda; templo de San Francisco; templo de la Merced; templo de Santo Domingo; Casa del Obispo Colombres; Campo de las Carreras (Plaza Belgrano) y Camino del Perú. En otros lugares: San José de Lules; Campo del Manantial de Marlopa; Arroyo del Rey; Iglesia de Trancas; Cuesta de los Cardones; en Tafí del Valle: Iglesia y casas Jesuíticas de La Banda y casa del doctor Nicolás Laguna (jesuítica); Ruinas de Ibatín; Villa de Medinas; capilla de Chicligasta; capilla jesuítica de San Ignacio; quebrada del Portugués; río Colorado y Campo de Los Laureles. Los yacimientos arqueológicos más importantes de la provincia son: Los menhires de El Mollar, los menhires de El Rincón y Las ruinas de Quilmes.

SERVICIOS DEL AUTOMOVIL CLUB ARGENTINO

El Automóvil Club Argentino dispone para sus asociados de dos estaciones de servicio en la provincia: son la de San Miguel de Tucumán y la de la ciudad Juan Bautista Alberdi. Además, cuenta con cuatro establecimientos hoteleros en Tafí del Valle, Amaicha del Valle, Aguilares y Escaba. ■

Es cierto. Esta casa existe.



Casa rodante

BORDIGA



Un estilo inconfundible

Marca de prestigio en casas rodantes, embarcaciones, propulsores marinos y remolques para turismo.
Avda. San Martín, 4180 - Cap. Fed.

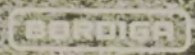

Autoclub sugiere

alineación
Perrone

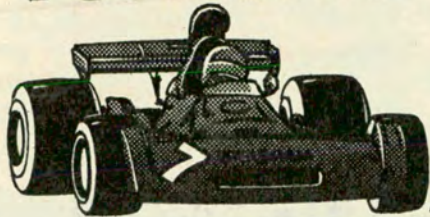

Señor CONDUCTOR...

Al alinear su coche, hágalo en la máquina de las grandes figuras del automovilismo.

ALINEACION PERRONE, pone a su disposición sus 30 años de experiencia.

Para mejorar el andar de su coche...

Para brindarle mayor seguridad...

Para que Ud. se sienta seguro en todas las rutas argentinas.

Por eso, si Ud. es un hombre delicado, busque un taller delicado y si Ud. tiene un coche de calidad, busque un taller de calidad.

ALINEACION PERRONE
Campana 5175 - Bs. As.

Tel. 571-7915

Ed. 116



HAGA USO Y ABUSO!

FUNDAS BOUCLE "AUTOPISTA"

- Protegen su tapizado • Lavables • No encogen • Resistentes
- Colores inalterables • Frescas en verano • Cálidas en invierno • Colocación instantánea • Calce perfecto • Para todas las marcas

AUTOPISTA S.C.A. TODO PARA EL AUTOMOVIL
COCHABAMBA 2296 (esq. Pichincha) Tel. 941-8096 ENVIOS AL INTERIOR

RADICACION DE AUTOMOTORES

EN todos los casos en que se produzca cambio de radicación de un automotor, los propietarios de esas unidades, además de la respectiva tramitación en el Registro Nacional de la Propiedad del Automotor, deben efectuar la baja de contribuyente en el organismo recaudador del impuesto a la patente de la anterior radicación y el alta en el correspondiente al nuevo lugar de radicación.

En el caso de automotores con radicación anterior o nueva en la Capital Federal, deben concurrir a la Dirección General de Rentas de la Municipalidad, Suipacha y Viamonte, de 12 a 15 horas, o a la División Propiedad del Automotor del A.C.A., Rivadavia y Agüero, de 8 a 15 horas.

104 AÑOS FABRICANDO

LAS MEJORES GUITARRAS

PIANOS AMPLIFICADORES
MUSICA STEREO
CUERDAS GRABADORES
ACORDEONES BANDAS RITMICAS



IMPORTADAS
Y NACIONALES
CREDITOS

Socios A.C.A. descuentos especiales

ANTIGUA CASA NUÑEZ

SARMIENTO 1573 - TEL. 46-7164

PORTON LEVADIZO a RESORTES BLINDADOS

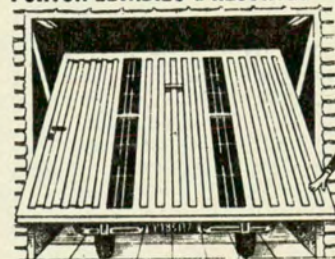

CONSULTE SU
PROBLEMA
DE ESPACIO
UNICO con
PROTECTOR
de RESORTES
y FRENO
de SEGURIDAD
SILENCIOSO de
FACIL MANEJO
Patente Nacional

Fabricante **J. VELARDI & Hijo**
Avenida CATAMARCA 3478 San Justo
Tel. 651-7701 DESPACHOS AL INTERIOR
Para su Seguridad EXIJA el Auténtico Portón Levadizo "VM"
Véalos Funcionar y Adquiéralos en las Casas del Ramo

BUTACAS ANATOMICAS CITROEN

- Delanteras reclinables a opción •
- Traseras sin caño central •
- Se colocan en segundos •

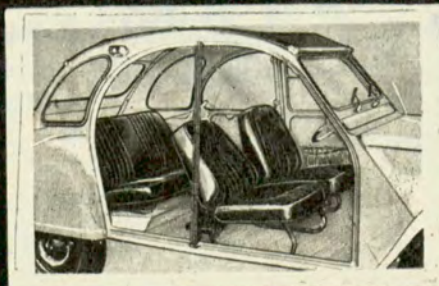

SOLICITELAS EN LOS
CONCESIONARIOS CITROEN o en

**AUTOPISTA
S.C.A.**

TODO PARA EL AUTOMOVIL
COCHABAMBA 2296 - Tel. 941-8096
(Esq. Pichincha) ENVIOS AL INTERIOR

A PROPOSITO DE LA ACUPUNTURA

Ni los especialistas del país de origen de esta práctica médica, ni los de Occidente, pretenden ofrecer por ahora una explicación científica de la técnica de este antiguo y original sistema.

por JOSE MATUSEVICH
PARA AUTOCLUB

La Acupuntura fue últimamente objeto de comentarios espectaculares en la prensa, la radio y la televisión. Evidentemente hay inquietud, en la población, de conocer esta práctica médica, nueva en nuestro país y muy antigua en el mundo.

La Acupuntura es la antigua medicina china, practicada desde hace varios milenios y que hasta hace poco tiempo era la única manera de curar los enfermos de sus casi 800 millones de habitantes.

Su nombre occidental viene del Latín, "acus" (aguja) y "puntura" (pinchazo). El método se sirve de finísimas agujas de distinta longitud y distinto metal, que al ser insertadas exactamente en determinados y bien precisos puntos de la superficie de la piel, provocan por intermedio del sistema nervioso una corriente de estimulación específica en los órganos internos, en la circulación y en el estado general del organismo.

A primera vista, este método parece empírico y falta de seriedad científica. Ni los acupuntores chinos ni los occidentales pretenden ofrecer por ahora una explicación científica de su técnica. No obstante ello, diversos especialistas en electrorradiología física, fisiología, neurología y fisioterapia, han demostrado en los últimos tiempos un vivo interés en la Acupuntura.

El conocido sinólogo inglés, profesor Félix Mann, autor de 15 libros sobre Acupuntura, declara: "No puedo definir el *Modus Operandi* de la Acupuntura. Lo único que sé es que mejora a muchos pacientes". El célebre novelista inglés Aldous Huxley, en su prólogo a uno de los libros de F. Mann, decía: "Por lógica, es increíble que una aguja clavada en un pie, mejora el funcionamiento del hígado. Pero lo inquietante es que así sucede en la práctica".

La Acupuntura, aparentemente un procedimiento sencillo, es sin embargo muy compleja, si se encara su aprendizaje, con responsabilidad y honestidad. Bien administrada, la Acupuntura logra beneficios sorprendentes en casos en que la medicina standard fracasó o tuvo poco éxito. Los mejores resultados los hemos obtenido en el tratamiento de enfermedades funcionales, fisiológicamente reversibles, no en aquéllos en que los tejidos ya han sufrido daños apreciables en su estructura.

En algias (dolores) los beneficios son francamente positivos, y, en algunos casos, espectaculares, cualquiera sea su origen y la antigüedad de su evolución. En procesos alérgicos, se domina su va-

riada sintomatología por tiempo prolongado y a veces definitivamente.

En otorrinolaringología, en la que nuestra experiencia es mayor, hemos obtenido resultados muy alentadores en casos en los que nuestra medicina occidental no tuvo éxito. En las tan molestas rinitis vasomotoras y en las rinosinopatías alérgicas la Acupuntura es de un efecto sorprendente; lo mismo en las sinusitis en su período inflamatorio, cuando aún no hay profunda degeneración de la mucosa, hemos obtenido muy buenos resultados. En oídos, en ciertos síndromes de hipoacusias (sorderas) sin antecedentes de lesiones orgánicas, en acufonos (zumbidos) y en vértigos, la Acupuntura está indicada con muy buenas posibilidades. En procesos laríngeos como disfonías (ronqueras), en trastornos de la palabra, etc., y en faríngeos como senestias (sensación de cuerpo extraño). En la tos espasmódica por medio de la Acupuntura con galvanocauterío en ciertos puntos de la faringe los resultados son inmediatos y a veces definitivos.

Conclusión: A pesar de que científicamente aún no se pudo comprobar cómo y por qué actúan las agujas, sería imperdonable ignorar un método de tratamiento que, evidentemente, mejora a muchos enfermos, inclusive cura a no pocos de ellos. Contra las objeciones de los escépticos, que afirman que las supuestas curaciones por Acupuntura son en su mayoría productos de la sugestión, se oponen los resultados de los investigadores franceses de la Escuela de Veterinaria de Maisons Alfort, quienes en experimentos en animales lograron mejorar diversas enfermedades. El Dr. Jaques Milin, principal acupuntor veterinario francés, cita curaciones en parálisis, reumatismo, alopecias generalizadas, eczema, espasmos vasculares y enfisemas pulmonares crónicos.

Conviene recordar que la naturaleza microbiana fue negada tenazmente hasta que los descubrimientos de Pasteur demostraron su existencia. Lo mismo que la presencia de corrientes eléctricas en el corazón, cerebro y músculos, en la actualidad indiscutida, no fue ni sospechada hasta hace unos pocos años y en la actualidad son la base de precisos diagnósticos registrados gráficamente.

En Acupuntura fueron realizados, en los últimos tiempos, grandes progresos, pero su difusión, lamentablemente, es solamente conocida por los que la practican, ignorada por la mayoría de los médicos y el público. (De una conferencia pronunciada en el Rotary Club de Palermo). ■

EN CRISTALES
LA SEGURIDAD Y

CON
**JOSE
RENTA**

VAM-DE LA MANO

- COLOCACION EN EL ACTO
- CERRAJERIA



ENVIOS AL INTERIOR

BILLINGHURST 2150 Tel. 82-2118 - Bs. Aires

CONGRESO DE LA COTAL

Se realizó en Buenos Aires el XVII Congreso de la Confederación de Organizaciones Turísticas de la América Latina (COTAL) con la participación de delegaciones de naciones del continente americano y de Europa.

En la asamblea general plenaria de la entidad se aprobaron las conclusiones a las que se arribó después de extensas deliberaciones. Se designaron también las nuevas autoridades y se aprobó la elección de la ciudad de Lima, Perú, como asiento del congreso del año próximo y a Bolivia para el año 1976.

Entre las conclusiones aprobadas por el congreso se destacan las siguientes: creación del Banco Interamericano de turismo; recomendar la aceptación de la invitación formulada por México para realizar en ese país una reunión a nivel de ministros y directores de turismo de Latinoamérica; buscar un acercamiento de labor con la IATA (entidad que rige la actividad de las compañías aéreas en el mundo); jerarquizar el periodismo turístico mediante la creación de cursos o seminarios de especialización; firmar un acuerdo de cooperación con la Asociación Interamericana de Hoteles; y organización de un viaje para promover el turismo hacia América Latina en los distintos países de Europa.

La nueva comisión directiva de COTAL quedó integrada de la siguiente forma: presidente, Carlos de Janón III, de Panamá; vicepresidente primero, Cecil Terán (Ecuador); vicepresidente segundo, Mario de Melo Faro (Brasil); secretario general, Gunther Steinbrecher (Argentina).

RECLAMOS "AUTOCLUB"

Para reclamos por fallas en la recepción de AUTOCLUB, dirigirse a los teléfonos 83-6061, 821-6061 y 83-0091, interno 240, Oficina de Servicios Auxiliares.

LAS INEXPLICABLES ACTITUDES

por ALEJANDRO de GAINZA
PARA AUTOCLUB



Con frecuencia observamos que dos personas que hayan adquirido algún grado de educación, si se encuentran ante la alternativa de verse obligadas a cruzar simultáneamente una misma puerta, no vacilan en cederse reciprocamente el paso.

Esas mismas personas si llegan a encontrarse en una esquina, manejando cada una de ellas su respectivo automotor, se disputan airadamente el paso o se insultan como mortales enemigos.

Otro caso extraño es el de la bocina: frente a una interrupción del tránsito cuyas causas se ignoran por encontrarse muy lejos el motivo que la origina, advertimos que algunas personas hacen tronar furiosamente sus respectivas bocinas. Evidentemente, saben que con ese procedimiento nada pueden solucionar, pero sienten la necesidad de exteriorizar en alguna forma su protesta. Y esa protesta llega al extremo de manifestarse enérgicamente cuando alguien,

en un rasgo humanitario, cede el paso a una anciana o a una persona que acompaña niños, provocando la ira de quien se encuentra con las manos en el volante del vehículo que le sigue.

Enumerar esas actitudes que no tienen una explicación lógica, sería interminable y por ello mencionaré aquí solamente otro caso que también se repite con frecuencia. Me refiero a quien circula a velocidades realmente inconcebibles, poniendo en peligro su propia

vida y la ajena. Luego llega a su destino y permanece esperando, porque el tiempo le sobra, o conversando pausadamente con otras personas.

Conociendo estas actitudes, no podemos dejar de recordar que alguna vez se predijo que la máquina terminaría por esclavizar al hombre. En ese sentido el caso de la bocina puede facilitarnos el análisis del problema, ya que quien la hace sonar sabiendo que su actitud es inútil, busca, en realidad, sin darse cuenta, una forma de descarga nerviosa, y la máquina, al ofrecerle esos medios de expresión, están también condicionando la conducta del hombre respecto de dichos medios que tiene a su disposición y a los que el ser humano termina por someterse.

Parecida es la situación de las otras hipótesis ya mencionadas; la máquina no conoce normas de educación y ha sido creada para desarrollar grandes velocidades. En tales condiciones, quien dirige un automotor cede ante el cumplimiento de la finalidad para la cual el vehículo fue construido, con olvido de lo que resolvería su propia personalidad cuya facultad de actuar queda, en esa forma, debilitada y disminuida. Quizás sea por este motivo que los jóvenes, cuya personalidad no está aún sólidamente forjada, se dejan influenciar con tanta frecuencia por las directivas que la máquina ordena.

Finalmente, no puedo dejar de mencionar los atonadores escapes que, posiblemente, sean la manifestación de un complejo de inferioridad de algunas personas que encuentran en ese medio mecánico la forma de hacer notar su presencia, sometiéndose a las modalidades de expresión que la máquina le ofrece.

Entiendo que analizar el desarrollo de estos fenómenos puede ser de gran utilidad para quienes manejan un automotor, a fin de que se llegue a comprender que los otros conductores son también seres humanos y no enemigos irreconciliables. ■

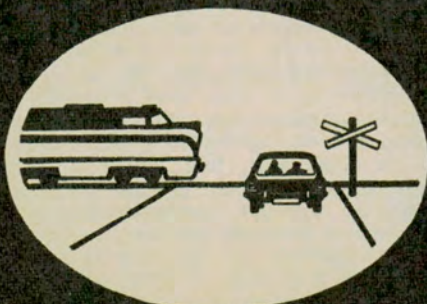

ANTES DE CRUZAR UN PASO A NIVEL: PARE, MIRE Y ESCUCHE

Tronador

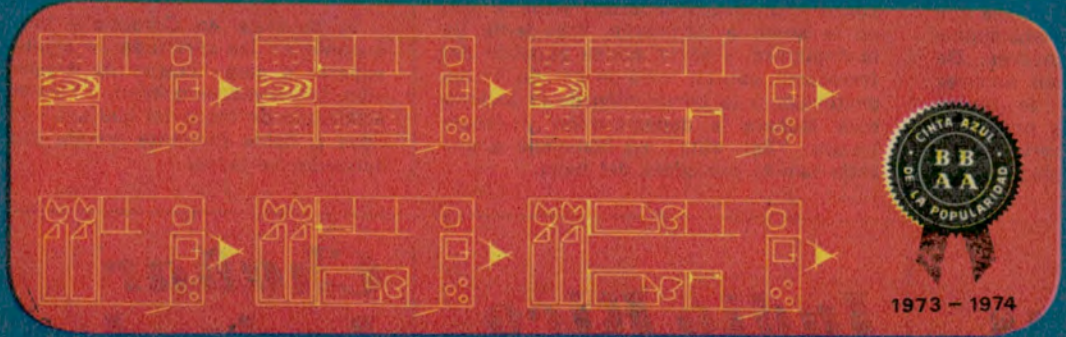

1973 - 1974

LA MARCA DE
MAYOR PRESTIGIO
DEL PAIS,
DISTINGUIDA
CON LA CINTA AZUL
DE LA POPULARIDAD

La primera empresa argentina fabricando en serie con matrices y patentes exclusivas. Unidades de arrastre y sobre Pick-up; todos los modelos, equipadas con: termo de agua caliente, heladera a gas, cocina con horno, frenos hidroeléctricos con retroceso automático, enganche universal automático, aireadores estáticos, ventiluz cenital, carrocería y chasis autoportantes, ventanillas térmicas con abertura de 90°, herraje de seguridad, bomba de agua a aspersión, baño químico con cámara séptica y equipo de rueda timonera para nivelar y enganchar la unidad, placards y alacenas con herrajes de absorción.

FABRICA Y DISTRIBUYE:
GEISER S.A.
HIPOLITO YRIGOYEN 4756
QUILMES - EZPELETA
BUENOS AIRES
Hay zonas disponibles para concesionarias

NOMBRES SUGESTIVOS DE NUESTRA TOPONIMIA

El extenso territorio argentino está poblado por denominaciones de los más diversos orígenes. Algunos son topónimos naturales, es decir, versiones recogidas de las menciones que los aborígenes asignaban a los ríos, lagos o montañas. Otras, han ido quedando por las referencias de pobladores o viajeros, de modo que el uso o la costumbre los ha conducido a la cartografía y los restantes por imposición glorificadora de hechos de armas que sirvieron para consolidar la patria y honrar a quienes sirvieron de alguna manera los afanes de la nación; próceres, en definitiva, con un lugar en la historia. Estos últimos no necesitan explicación por bien conocidos. Los que sí requieren una aclaración, más bien dicho, una traslación a nuestro entender, son las denominaciones de origen indígena, ampliamente diseminadas por todo nuestro suelo y promovidas en el habla de las grandes parcialidades que lo poblaron, *guaraníes, quichuas, mapuches, tehuelches*, con sus consiguientes derivaciones tribales, con sus consiguientes alteraciones expresivas que muchas veces modificaban sustancialmente los términos originales, madres. De aquí que hoy día resulte difícil conocer con exactitud el significado de tantos nombres indígenas esparcidos por nuestra inmensidad, debiéndose agregar que esos nombres fueron recogidos en un

principio por oídos hispanos no muy cultos que digamos, ni preparados para recibir las emisiones guturales o nasales con que se manifiestan los aborígenes. Los sonidos autóctonos son difíciles de graficar porque no existen caracteres que los representen tipográficamente, debiéndose apelar a confusas descripciones que no hacen más que complicar los propósitos sostenidos.

Dejemos las cosas como están. Las denominaciones indígenas tienen un no sé qué de sonido amable para nuestros oídos; tal vez por eso, porque son indígenas. Si no sabemos bien qué quiere decir *Tandil*, o *Paragüil*, o *Chascomús*, pues dejémoslos como están, que suenen lindo y nos regalen un tintineo autóctono que refuerza la sensación patria.

Un vistazo por el mapa de la República pone ante nuestros ojos nombres de diverso carácter que surten distintos efectos, opuestas reflexiones. No debe inquietarnos el que un pueblo se llame "*El Desparramado*", o "*Ahí Veremos*", o "*Venado Tuerto*", o "*Fraille Muerto*", nombre que no le gustó a Sarmiento, Presidente de la República, y en la misma estación del ferrocarril, con un trozo de carbón de los destinados a la combustión de la locomotora, tachara la denominación y debajo trazara: "*Bell Ville*", en homenaje a una vieja familia pobladora del lugar.

por ALFREDO BURNET-MERLIN
PARA AUTOCLUB

Salsipuedes

Lo tenemos en *Córdoba* y todo hace suponer en las apreturas de alguien para superar o para librarse de alguna operación. Los nombres quedan, y terminan por arraigarse de modo tal que una vez adheridos al habla corriente resulta imposible borrarlos del mapa.

Palomitas

Hay en *Salta* un lugar: *Palomitas*. Pero nada tienen que ver las simpáticas volátiles con la denominación. Según cuenta José Vicente Solá, experto analizador de topónimos salteños, halló que uno de su tierra respondía a una simple referencia: "*¿Pa dónde va, mi amigo?*". "*Y, voy pa Lomitas*" y "*pa Lomitas*" va, "*pa Lomitas, viene*", la expresión quedó y quedó en "*Palomitas*", hasta ahora. Las lomitas están. Las que no están son las palomitas.

44 autoclub

Indio Rico

Nombre de un arroyo que sirve de límite entre los partidos de *Coronel Pringles* y *Coronel Dorrego*, en el Sur de la provincia de *Buenos Aires*. Una población recibió el topónimo para sí. Todo hace suponer en la existencia de algún indígena, un cacique acaudalado que legó la apariencia de su prosperidad a la nomenclatura cartográfica.

Chañar Ladeado

Lo tenemos en la provincia de *Santa Fe*, sobre el linde con *Córdoba*, al Oeste de *Firmat* y con estación de ferrocarril. Es el chañar un árbol divulgado por extensa zona del país. Con su fruto se hace aloja, o sea, una bebida alcohólica; como también arrope, un dulce apetecido. Algún chañar ladeado por el viento fue seguramente punto de referencia en el lugar y quedó su mención en los mapas.

Venado Tuerto

Orgullosos están los moradores de Venado Tuerto de la denominación de su pueblo y ni por un momento han pensado que se le pudiera cambiar. Es un nombre nacido en la leyenda y que se ha hecho carne en sus hijos, que lo conservan con cariño, con unclón. Como los portefios guardan a Buenos Aires. ¿Qué habría ocurrido si los fundadores caen en mal momento, con tormentas y ventarrones y al poblado le hubieran impuesto "Malos Aires"? ¿Le habríamos cambiado el nombre? Volvamos al venado. El que dio razón a la denominación, existió. Según meritas, por aquellos tiempos había bastantes venados por la llanura, venados que el hombre se encargó de exterminar. Sucede que uno de ellos, tuerto, aparecía de cuando en cuando, pero cada vez que lo hacía anunciaba algo malo. Seguro que cuando se hacía presente el venado tuerto iba a suceder alguna cosa. Y sucedió. En la ocasión se produjo un tremendo malón. La gente conocía el lugar por el del "Venado Tuerto" y allí, gracias a sus tierras óptimas se formó población hasta ser, siempre "in crescendo", la floreciente ciudad que es hoy.

Cristiano Muerto

Arroyo y población también en el Sur bonaerense, al Oeste de Necochea. Cuenta la tradición que en noche de tormenta un individuo que huía trató de superar el curso de agua y se ahogó. El sujeto en cuestión acababa de dar muerte a su padre y el arroyo se encargó de administrar justicia.

UN PUERADO PARA TERMINAR

Y hay muchos, pero muchos más topónimos que contienen "su" picantito, como podría suceder con "El Finadito", poblado en el Oeste del Río Negro, junto a la loma del Pangaré, a unos cuantos kilómetros de El Chocón. "Ahi Veremos", en el Noroeste de Santiago del Estero, por donde el río Salado anda a los tumbos entre bañados y desde donde, por malos caminos, se llega hasta Tollocha, estación del Ferrocarril Gral. Belgrano, ya en jurisdicción de Salta. Veintiséis kilómetros más abajo de "Ahi Veremos", tenemos a "El Diablo", poblado escueto que por la ruta 37 puede dejarnos en Nueva Esperanza, todo un alivio tras el "Ahi Veremos" y "El Diablo". Y podemos seguir con otros topónimos: "Miel de Palo", en Santiago del Estero, cerca de Añatuya; "Hormiguero", un puertecito sobre el río Uruguay, en

Corrientes, debajo de Santo Tomé; "El Gusano", en Santa Fe, unos cincuenta kilómetros al Sur de Reconquista y al Este de Vera; "La Casualidad", en el ángulo SO de la provincia de Corrientes, debajo de Esquina, sobre el arroyo Barrancas; "Fralle Pintado" en Jujuy, sobre el ferrocarril que va a Yaculba; "Madre Vieja", en Salta y Jujuy, sobre el río de las Pavas; "Pluma de Pato", en Salta, en el ferrocarril que de Embarcación va a Formosa; "Ciervo Petiso", en el Chaco y "El Asustado" en pleno Chaco, al Norte de Presidencia Sáenz Peña y Tres Isletas y como a unos treinta y tantos kilómetros del río Bermejo.

Y hay más. Muchos más, pero ya son estos bastante botones para armar una muestra, que todas las menciones tendrán sus razones de ser y que de cualquier manera sirven para matizar las denominaciones serias y empacadas que existen en todos los mapas del mundo. ■

PISOS Y CAPOT LINEA EXCLUSIVO

PISO Y MEDIO PISO RENAULT DAUPHINE O GORDINI
PANELES, GUARDABARROS Y ZOCALOS.

PISO FIAT 900 D - E - R 770 - 850
PANELES, GUARDABARROS Y ZOCALOS.

CAPOT RENAULT DAUPHINE O GORDINI
PANELES, GUARDABARROS Y ZOCALOS.

PISO R.4L y R.4S Y MEDIO PISO
PANELES, GUARDABARROS Y ZOCALOS.

CAPOT R.4L y R.4S CORRE-CAMINOS
PANELES, GUARDABARROS Y ZOCALOS.

CAPOT FIAT 600
PANELES, GUARDABARROS Y ZOCALOS.

UNICOS FABRICANTES EMACA
CALIDAD QUE SE ESTAMPA

INDUSTRIAS METALURGICAS **EMILIO BAT HIJOS S.R.L.**
FABRICANTES: G. ROCA 3520 (EX 1040) CIUDADELA NORTE - PCIA. Bs. As. TEL. 663-1175/8647
AV. JUAN B. JUSTO 8553 - CAP. FEDERAL. ENVIOS AL INTERIOR.

SAN JUSTO Y MORON
Ya tienen su Gomería

CAMINO DE CINTURA Y DON BOSCO
"La Gomería del Oeste"

RECAPADO • RECAUCHUTAJE
VULCANIZACION • VENTA DE
NEUMATICOS NUEVOS Y DE OCASION

Próximamente Alineación - Balanceo y otros

CORDOBA 1576/98 - MORON • PLAYA DE GOMERIA PROPIA

neumáticos EL NANDU S.R.L.

DISFRUTE DOBLEMENTE SU CAR-STEREO en su automóvil o en casa

Instalamos en su auto el CAR-STEREO que Ud. prefiera, mediante un sistema especial que le permitirá disfrutarlo en su casa con el sistema acústico de nuestra fabricación, compuesto de:

1 GABINETE de madera enchapada, donde Ud. introduce el CAR-STEREO quedando automáticamente conectado para su uso. Utiliza corriente 220 V., 2 BAFLES de madera enchapada.

AUTO-RADIOS - ANTENAS CAR-STEREOS - VENTA, INSTALACION Y SERVICE

Trabajos garantizados.
Estacionamiento en el mismo local de ventas.

AUTO RADIO SONIDO
VICENTE LOPEZ 2138 - Cap. Fed. - T. E. 84-6172

VOLANTES STANDARD Y DEPORTIVOS
COLOCACION EN EL ACTO

Ematra
ACCESORIOS DEPORTIVOS
ESPECIALES a socios A.C.A.

LA CASA DEL VOLANTE S.R.L.
Warms 1308/10 - T.E. 58-9694 - Cap.

BUTACAS PARA TODAS LAS MARCAS

CONVERSION DE ASIENTOS FIJOS A RECLINABLES

Intap **RIGLOS 253/55**
ENVIOS AL INTERIOR ESTRUCTURAS PARA TAPICEROS

Publicación EDOE Publicitaria, T. E. 35-1424/7980



CAMPAÑA PARA LA PREVENCIÓN DE ACCIDENTES DE TRANSITO

Uno de los orígenes de los accidentes de tránsito lo constituye el desconocimiento de las normas que regulan la circulación de vehículos y peatones por la vía pública. La Entidad ha impreso y distribuido en todo el país, en los últimos

años, más de 500.000 ejemplares del Reglamento General de Tránsito, Ley 13.893. No obstante ello, considera oportuno transcribir algunos de sus más importantes artículos, que, en sucesivas ediciones, serán completados.

DE LOS VEHICULOS

Art. 5° — *Requisitos que deberán satisfacer los vehículos:* todo vehículo, cualquiera sea su tipo o sistema de movilidad, deberá satisfacer los requisitos establecidos en el presente título.

Art. 6° — *Dimensiones de los vehículos:* ningún vehículo podrá exceder las dimensiones siguientes, comprendida la carga, medio de tracción, toldos o cualquier otro dispositivo que las modifique:

a) *Ancho máximo* entre sus partes más salientes dos (2) metros cincuenta (50) centímetros.

b) *Altura máxima:* La altura de los vehículos, medida desde el nivel de la calzada, será:

Para camiones, acoplados, tractores y semiacoplados, cuatro (4) metros diez (10) centímetros.

Para ómnibus, tres (3) metros veinticinco (25) centímetros.

Para microómnibus, dos (2) metros setenta y cinco (75) centímetros.

Para colectivos, automóviles y rurales, dos (2) metros cincuenta y cinco (55) centímetros.

Para los mixtos, la altura máxima será la misma que corresponda de acuerdo al número de sus asientos (excluido el del conductor), a los ómnibus, microómnibus y colectivos, respectivamente.

En servicios urbanos y suburbanos, las alturas podrán ser, para microómnibus y mixtos, dos (2) metros ochenta y cinco (85) centímetros (máxima).

Para colectivos, automóviles y rurales, dos (2) metros setenta y cinco (75) centímetros.

La Dirección Nacional de Vialidad y las Direcciones de Vialidad de las Provincias, destacarán convenientemente las rutas o tramos de rutas que no permitan, por la altura libre de sus puentes, el paso de vehículos de la altura máxima establecida.

Los vehículos construidos especialmente para el transporte de automotores, mientras lleven este tipo de carga y no transiten por puentes, túneles o zonas de camino donde existan estructuras que dejen una luz libre menor de cuatro (4) metros cuarenta (40) centímetros desde el nivel de la calzada, podrán

tener excepcionalmente hasta cuatro (4) metros con treinta (30) centímetros, debiendo los transportistas adoptar todas las precauciones necesarias para evitar daños a la obra vial o a terceros.

Esta disposición de excepción es de carácter transitorio hasta tanto nuevas dimensiones de los automotores fabricados en el país, de los tipos que transportan estas unidades, permitan reducir la altura hasta cuatro (4) metros con diez (10) centímetros, igual a la fijada como máxima para los demás vehículos de carga.

c) *Longitud máxima:* para una sola unidad automotora de carga, once (11) metros. Para una sola unidad automotora destinada al transporte de pasajeros, doce (12) metros. Para una combinación (unidad tractora y semiacoplado) en su conjunto, dieciséis (16) metros cincuenta (50) centímetros.

d) *Longitud máxima,* de un "tren" constituido por una "unidad" automotora y un acoplado (unidad no automotora), dieciocho (18) metros cincuenta (50) centímetros, y para un tren constituido por una "combinación" y un acoplado, veinte (20) metros cincuenta (50) centímetros.

e) *Longitud máxima* de una unidad no automotora (acoplado), ocho (8) metros sesenta (60) centímetros, siempre que se cumpla lo dispuesto en el artículo 19° del presente reglamento, y además que la parte más saliente del acoplado al tomar una curva de 100 o más metros de radio no exceda en su recorrido en más de 10 centímetros al efectuado por la parte más saliente del camión.

f) En ningún caso un "tren" de vehículos estará constituido por más de dos (2) "unidades" o por más de una (1) "combinación" y una (1) "unidad" acoplado.

Art. 12. — *Dispositivos de los vehículos:* todo automotor deberá estar provisto de los siguientes dispositivos:

a) De dos sistemas de freno de acción independiente y que permitan controlar el movimiento del vehículo, detenerlo y mantenerlo inmóvil. Uno de los frenos, por lo menos, será capaz de detener el vehículo dentro de una distancia de diez (10) metros, moviéndose a una velocidad de treinta y dos (32) kiló-

metros por hora por un camino horizontal, seco y liso; y el otro será capaz de mantener el vehículo inmóvil con su carga máxima permitida en una pendiente del seis por ciento (6%).

b) De una bocina o aparato sonoro similar, cuyo sonido, sin ser estridente, se oiga en condiciones normales a cien (100) metros de distancia.

Uso de la bocina: los aparatos sonoros cuya aplicación en los vehículos está autorizada, sólo pueden hacerse funcionar en las zonas urbanas en caso de fuerza mayor y cuando el conductor no tenga otro recurso tendiente a evitar un accidente. Se prohíbe, asimismo, el uso de tales aparatos con el objeto de llamar la atención de los agentes del tránsito, para llamar a otras personas o para hacer abrir las puertas de los garajes o de las viviendas.

Después de las 22 y en ningún caso antes de esa hora, para anunciar la llegada de un vehículo a una bocacalle o para pedir paso, sólo podrá utilizarse en las zonas urbanas la luz intermitente de los faros.

En las carreteras es obligatorio advertir la presencia de todo vehículo con la debida anticipación mediante el empleo de la bocina en las curvas, cruces, cuevas, y en particular en las carreteras de montaña. Idéntica advertencia es obligatoria para adelantarse a otro vehículo.

c) De un espejo retrovisor plano colocado de modo que permita ver al conductor por reflexión, por lo menos hasta setenta metros (70 m) la parte de calle o carretera que va dejando atrás.

En los "vehículos anchos", el espejo o los espejos retroscópicos podrán salir a cada lado 10 centímetros sobre el ancho máximo de dos metros cincuenta (2,50 m), permitido por el artículo 6°. inciso a), siempre que estén montados sobre un eje vertical alrededor del cual puedan girar con facilidad en caso de ser rozados por otro vehículo y que el reverso y canto estén revestidos de caucho y sin partes metálicas salientes.

(Continuará en el próximo número)

revise su automóvil periódicamente

en particular:
dirección, frenos, neumáticos y luces.

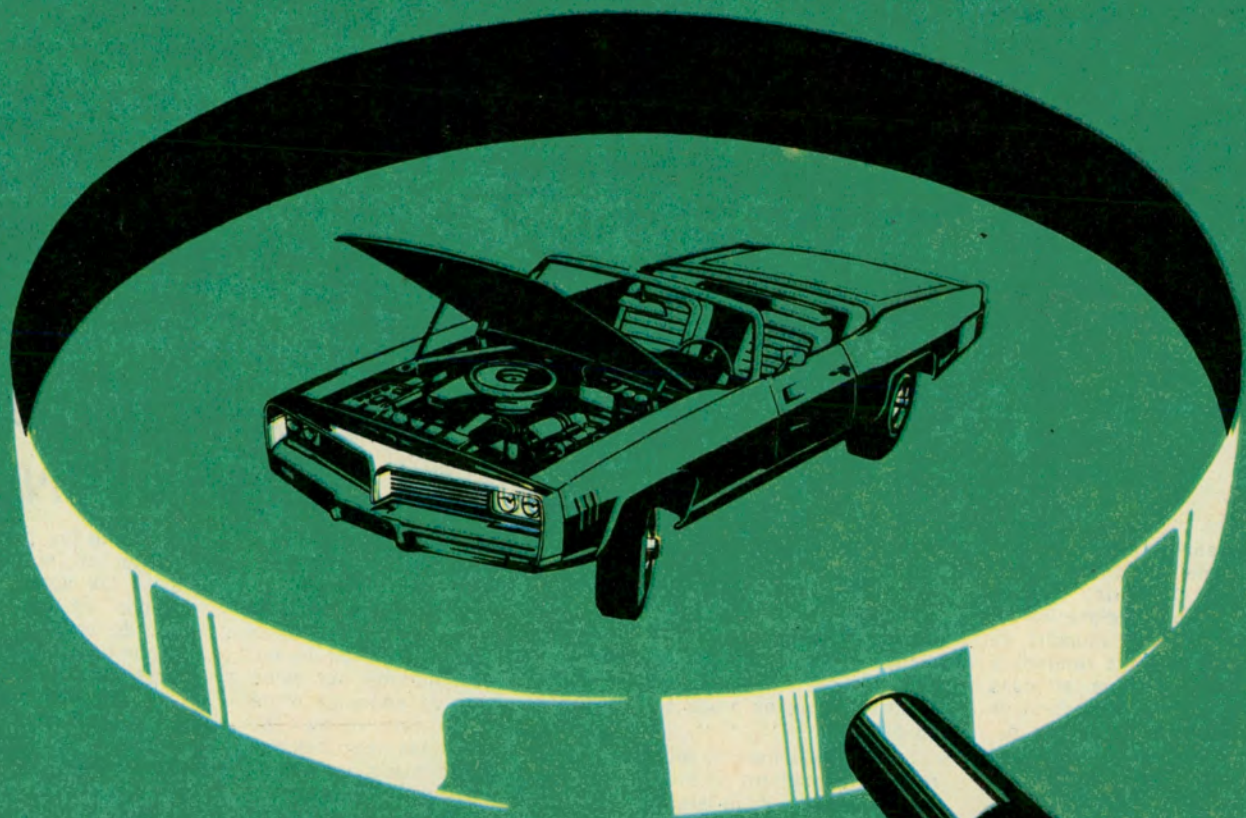

TOME CONCIENCIA. EVITE ACCIDENTES.

MENSAJE DEL PRESIDENTE DE LA COMISION DEPORTIVA INTERNACIONAL DE LA F. I. A.

EN UNA NOTA ESPECIAL EL PRINCIPE PAUL VON METTERNICH AGRADECE LAS ATENCIONES RECIBIDAS DURANTE LA REUNION EXTRAORDINARIA REALIZADA EN NUESTRO PAIS.

El presidente de la Comisión Deportiva Internacional, de la FIA —Federación Internacional del Automóvil— príncipe Paul von Metternich, que presidió la Reunión Extraordinaria de ese organismo mundial en nuestro país, dirigió desde Francfort del Meno, República Federal Alemana, una conceptuosa nota al Automóvil Club Argentino, con referencia a su estada en nuestro país. El texto, de fecha 14 de marzo, es el siguiente: "De vuelta a Europa quisiera participar por medio de la revista AUTOCLUB del Automóvil Club Argentino, el agradecimiento de todos los miembros del Bureau de la Comisión Deportiva Internacional de la FIA al Automóvil Club Argentino y a su dinámico Presidente, el doctor César C. Carman, por todo lo que pudimos ver durante nuestra estancia en ese maravilloso país. La organización del primer Gran Premio de Fórmula 1 de

1974 fue un éxito desde todo punto de vista, y con la augusta asistencia de su Excia. el Jefe del Estado, Teniente General Perón, y demás autoridades, con un público entusiasmo por las peripecias de la carrera, la gran actuación de Carlos Reutemann y, sobre todo, la ausencia de accidentes, todo esto constituyó un magnífico principio para una temporada que no se anunciaba tan bien.

"El diálogo entre los clubes sudamericanos y la CSI, que el Automóvil Club Argentino tuvo la gentileza de organizar, hará que por medio de ese Automóvil Club, la máxima organización del deporte automovilístico mundial podrá comunicarse con más facilidad con los países de este continente y viceversa.

"Desde el punto de vista turístico, ya que muchos de los delegados de la CSI provienen de Automóvil Clubes con gran-

des departamentos turísticos, el Automóvil Club Argentino nos enseñó algo único, algo que muchos no han visto, algo con miras al futuro: la Tierra del Fuego, con sus moteles del A.C.A., con su Parque Nacional, con sus nieves eternas, sus mares históricos, con su capital Ushuaia, la ciudad más austral del mundo. Allí recibimos una acogida muy amistosa de parte del Excelentísimo señor Gobernador y autoridades de la Marina de guerra argentina.

"El viaje a Mar del Plata, con una visita a las interesantes instalaciones del A.C.A. con capacidad para 1.500 coches, con talleres, oficinas turísticas, etc., nos reveló una organización que todavía no he visto en ningún país europeo, ni en dimensión, ni en eficacia. La visita a Balcarce, a la casa del gran campeón Juan Manuel Fangio, así como al circuito que lleva su nombre, nos

interesó a todos humana y técnicamente muchísimo.

"Terminando con una visita a "La Peregrina" de Juan Manuel Bordeu, se probó que no habrían podido encontrar mejor manera para enseñarnos algo del verdadero país argentino.

"Todas estas impresiones de diverso carácter tienen para nosotros una importancia que sólo comprenderemos mejor cuando siga avanzando el tiempo.

"El doctor Carman y su equipo del Automóvil Club Argentino nos han enseñado lo que son y serán capaces de hacer para el deporte automovilístico y para el turismo en una gran nación moderna, con posibilidades infinitas de independencia total y de bienestar para todos sus habitantes, para un mejor porvenir y sin olvidar su historia. En ese camino les desea todo el éxito que se merecen, con un gran abrazo a todos de Paul von Metternich".

FORMULO LA AIT UNA DECLARACION ACERCA DE LA CRISIS DE ENERGIA

EL presidente de la Alianza Internacional de Turismo (AIT), señor A. C. Durie, formuló una importante declaración relativa a la crisis mundial de petróleo, y que fue remitida a todas las entidades afiliadas y a los automóvil clubes de los países productores de petróleo a fin de ser sometida a la consideración de sus gobiernos. Entre otros conceptos, la declaración expresa: "La Alliance Internationale de Tourisme (AIT) está integrada por 140 tourings y automóvil clubes con un efectivo de más de 30 millones de socios individuales que, con sus familias, representan 100 millones de individuos motorizados y que se dedican al turismo. La organización, con sede en Ginebra, se ha fundado hace 75 años.

"La reciente e incierta situación en materia de suministro de petróleo y de alza de los precios ha traído aparejada: a) una desorganización a nivel mundial de la actividad económica y de las economías internas; b) graves problemas en la balanza de pagos y la

48 autoclub

desorganización de los sistemas monetarios; c) la certeza de que se producirá un aumento de los precios de los productos alimenticios, de los bienes y de los servicios, incluyendo aquellos que se destinan a los países productores de petróleo.

"La nueva situación en materia de suministro de energía acarreará sin duda, a largo plazo, modificaciones en el empleo del carbón y la explotación de otras fuentes de energía. Se admite que no sólo los países consumidores, sino también los países productores, fomentan iniciativas de esta naturaleza. Pero dado que los países productores no adoptan una política común con respecto a la explotación de sus reservas, la situación futura de la energía mundial seguirá siendo, probablemente, confusa y con un efecto incierto sobre el consumidor.

"La AIT se preocupa especialmente por el empleo del automóvil, las restricciones relativas a su utilización y el

alza del costo de su funcionamiento. Dado el incremento del turismo internacional, se preocupa también por los transportes aéreos, así como de los desplazamientos de sus socios y familiares por avión para viajes de negocios o de recreo. Con este motivo, se inquieta por las restricciones que, a largo plazo, se aplicarán con respecto a la producción y utilización del avión con motivo de la carencia de carburantes y de los costos demasiado elevados. El consumo de nafta para el transporte vial y aéreo se eleva al 25 por ciento de la utilización de energía en que la hotelería, las industrias de alimentación, los intercambios culturales, así como la actividad comercial internacional funcionan en calidad de espina dorsal del mundo moderno.

"La AIT lanza un llamamiento a los países productores con el fin de evitar que se desorganicen más aún los transportes viales a nivel mundial y los viajes internacionales mediante una política re-

presiva de los precios. Desea proteger su efectivo mundial contra los aumentos indiscriminados de los precios así como de una situación inestable por lo que a precios y suministro se refiere.

"La AIT desaprueba el empleo del petróleo como arma política y persigue conciliar su utilización tanto para fines políticos como para fines económicos. Ruega a los países productores que, dada la importancia de condiciones industriales sólidas de los países que les suministran artículos de primera necesidad, tengan presente el suministro así como la política de precios a largo plazo con miras a asegurar la estabilidad.

"La AIT solicita a todos los gobiernos que investiguen todos los medios para obtener carburantes a largo plazo con el fin de asegurar un suministro y precios más estables, tomando particularmente en consideración el papel esencial del automóvil y del avión en el desarrollo de los viajes de negocios y de recreos."

DESIGNOSE AL DR. CARMAN TITULAR DE LA SECRETARIA DEPORTIVA REGIONAL

El presidente de la Federación Internacional del Automóvil —FIA—, príncipe Amaury de Merode, dirigió al presidente del A.C.A., doctor César C. Carman, una nota fechada en París el 27 de febrero pasado por la que lo designa titular de la Secretaría Deportiva Regional, creada por aquel organismo "ante la necesidad de reforzar la cooperación entre los clubes de América latina y la FIA".

La designación fue dispuesta después que el Bureau del Comité de la FIA estudió la propuesta efectuada en tal sentido por la Comisión Deportiva Internacional del organismo rector del automovilismo deportivo en el mundo, que se reunió en Buenos Aires en enero pasado.

MEDIDAS TOMADAS A RAIZ DE LA CRISIS MUNDIAL DE CARBURANTES

Detalle de las restricciones aplicadas en numerosos países

En una circular remitida por la Federación Internacional del Automóvil (FIA) se ofrece un resumen de las medidas restrictivas adoptadas por numerosos países con motivo de la crisis mundial de carburantes. La ofrecemos a continuación, por considerarla de interés para nuestros automovilistas:

PROHIBICION DE CIRCULACION: 1 día por semana: Austria e Israel. Domingo por medio: Grecia e Italia. **RACIONAMIENTO DE NAFTA PARA LOS RESIDENTES:** Rhodesia y Rumania.

VENTA DE CARBURANTES PROHIBIDA EN BIDONES: Bélgica, Francia, Mozambique, Gran Bretaña, Suazilandia y Suiza.

CIERRE SEMANAL DE LAS ESTACIONES DE SERVICIO: Sud Africa, Italia, Japón, Luxemburgo, Malawi, Mozambique, Noruega, Nueva Zelanda, Portugal, Suazilandia.

LOS SIGUIENTES PAISES NO APLICAN MEDIDAS DE RESTRICCIÓN (CON EXCEPCIÓN DE LOS LIMITES DE VELOCIDAD Y EL AUMENTO DE LOS PRECIOS EN LOS CARBURANTES): Alemania (Rep. Fed.), Bulgaria, Dinamarca, España, Finlandia, Irlanda, Holanda, Polonia, Suecia y Yugoslavia.

LIMITACIONES DE VELOCIDAD EN FRANCIA

A partir del sábado 16 de marzo, la velocidad máxima de los vehículos quedó fijada en: 140 km/h en las autorrutas; 120 km/h en las rutas de doble calzada, separadas por terraplén central, y 90 km/h en las demás rutas.

50º ANIVERSARIO DEL TOURING Y AUTOMOVIL CLUB DEL PERU

El día 20 de mayo celebra el Touring y Automóvil Club del Perú su quincuagésimo aniversario. Con tal motivo, dicha Entidad ha pre-

parado una serie de actos para celebrar este acontecimiento, a los que han sido invitadas las entidades similares del Continente americano, entre las que se cuenta el Automóvil Club Argentino.

Coincidiendo con esta celebración, se realizará en la ciudad de Lima (Perú), entre los días 18 y 23 de mayo, la Asamblea Extraordinaria de la Federación Interamericana de Touring y Automóvil Clubes (FITAC), y el Automóvil Club Argentino participará de la misma con una delegación.

Se espera que los actos, iniciados en momentos de entrar en circulación la presente edición de AUTOCLUB, alcanzarán destacadas proyecciones.

LAS DIVISAS EN ITALIA

El Automóvil Club de Italia ha dado a conocer una decisión tomada por el gobierno de ese país, con fecha 8 de marzo, por la cual las importaciones y exportaciones de divisas italianas quedan limitadas a 20.000 liras. Esta medida se aplica a los residentes y a los no residentes. Agrega por último que para los no residentes, con estada temporaria en Italia, el total de las divisas importadas y exportadas queda, sin embargo, ilimitada.

CONGRESO Y ASAMBLEA DE LA AIT

En momentos de cerrar la presente edición de AUTOCLUB se celebraba en Londres el 76º Congreso

y Asamblea General de la Alianza Internacional de Turismo (AIT). El Automóvil Club Argentino, en su carácter de miembro activo de la misma, no podía estar ausente ante dicho evento, habiendo designado como representante al doctor Faustino S. Diéguez. Figuran en el orden del día asuntos de especial interés para los clubes afiliados. Algunos de ellos son los siguientes: Proyecto de regionalización, de singular importancia para América Latina por la representatividad de ese organismo a nivel mundial; informes especiales sobre ciertos territorios y continentes; actividades de las comisiones de la AIT (aduanas, auxilio mecánico, técnica, documentación turística y hotelera, etc.), y como una cuestión especial el papel que desempeñan las Organizaciones afiliadas a la AIT en la protección del consumidor.

FALLECIO EN URUGUAY EL INGENIERO ENRIQUE ABAL

El Automóvil Club del Uruguay comunicó a la secretaria de la FITAC el fallecimiento del ingeniero Enrique Abal. El extinto fue un pionero del automovilismo del vecino país y contribuyó a la fundación, en 1918, del Automóvil Club del Uruguay. Gestionó y obtuvo en París, en 1920, la admisión de la entidad uruguaya en la Asociación Internacional de los Automóvil Clubes reconocidos, actualmente Federación Internacional del Automóvil (FIA). ■

DE COMPRAS CON USTED

Para Aviso en esta Sección.
GIORCELLI PUBLICIDAD
T. E. 37-4088



Langar

FABRICA DE MUEBLES - San Ezequiel 1445.
(Saenz Peña) Bs. As. Tel: 757-4677. (A 1 cdra. de Lope de Vega y Grat. Paz.)

REFLECTORES



CUARZO IODO
PARA LETREROS, FRENTE,
GRANDES AREAS.



SPOT
PARA TEATRO, CINE, T.V.
**LAMPARAS
ESPECIALES**
DE PROYECCION.



MULTILUZ
SERVO ARTICULADO
ILUMINACION INDIVIDUAL
PARA MESAS DE TRABAJO.

PRIMERA FABRICA ARGENTINA DEDICADA DESDE HACE 50 AÑOS
A LA FABRICACION DE REFLECTORES PARA FACHADAS, TEATROS, T.V., JARDINES, FUENTES, SALIZAMIENTOS, EXPOSICIONES, CUARZO-IODO, SODIO, LUZ NEGRA, LLUVIA DE ESTRELLAS.
G.BELTRAME CORRIENTES 4156
T. 86-3305 - Bs. As.



MAMPARAS PARA BAÑERA

De acrílico y aluminio, lisas o decoradas, instaladas. También cielorrasos luminicos, ideal para su baño. Fábrica 11 de Setiembre 2440 o véelas en Blanco Encañada 2455, Directorio 2545, Tucumán 892, Moreno 3018 (Mar del Plata), San Pedro 1002 (Castellar).
CERRAMIENTOS DE ALUMINIO Y VITRALES ACRILICOS, ENVIOS AL INTERIOR. Facilidades de pago. Solicite visitador al 783-0517.

aeme interiores



DIRECTAMENTE DE FABRICA
Ofrecemos un Placard distinto a un precio común; no pague por superficies inaprovechables. Nuestros Placards poseen en la parte alta un espacio mínimo de 1 m. (no como los que Ud. conoce.) Visitenos y lo comprobaremos. Solicite técnico sin cargo.

AEME Interiores. Zaplata 3043/45 - T.E. 701-7723
Suc. Galería vía 9 Carlos Pellegrini 1083 esq. Sta. Fe Local 9.

BALCONES PELIGROSOS Y NIÑOS SEGUROS



ACYC 83-7349 90-1856

PROTECCIONES ACYC: fuertes y económicas. Colocación inmediata y pago en 5 cuotas. **FABRICA: GAVILAN 847**

FABRICA DE MUEBLES SAENZ PEÑA.

Juego dormitorio "María Antonieta" enchapado en raíz de Medrona o nogal Italia con ornato de marquetería decorado en Bege y Oro. **AMEGHINO 836, SAENZ PEÑA. TEL. 757-4504.**



FA-ME-SI



FA-ME-SI: La mayor variedad en SILLAS Y MESAS fijas y libro, y además nuestra mesa doble ala con base central cromada. Cerrada: 70 x 25 cm. Abierta: 130 x 70 cm. Ahorre comprando en fábrica. Entrega a domicilio, sin cargo en Capital Federal y gran Bs. As. Visitenos! Av. Entre Ríos 1726 - Tel: 27-8520 Cap. Fed.

LA IGLESIA SIN CAMPANAS

Olivo de más de 300 años, que fue declarado árbol histórico nacional. Se encuentra en un predio que fuera de la familia Quiroga.

La iglesia, que se halla actualmente sin campanas, posee en su interior piezas valiosas de la artesanía mestiza colonial.

(Al lado): Conserva el templo de Arauco valiosos elementos del culto, entre ellos este precioso sagrario en madera, de rica pintura interior.

50 autoclub

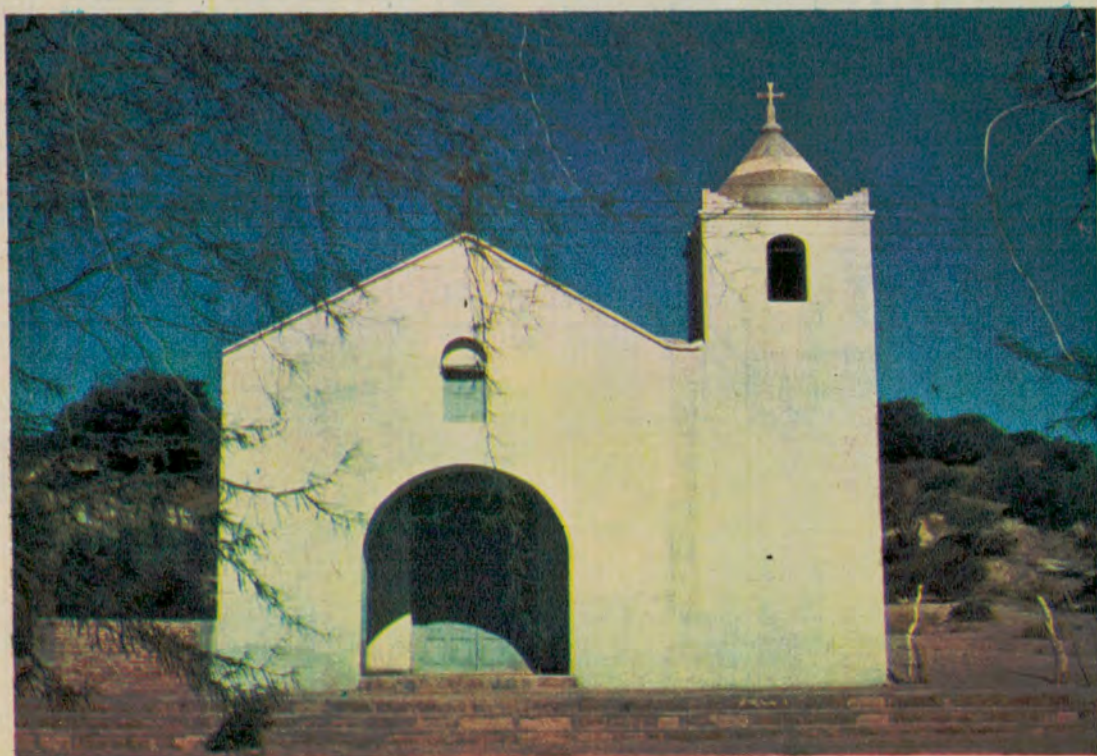

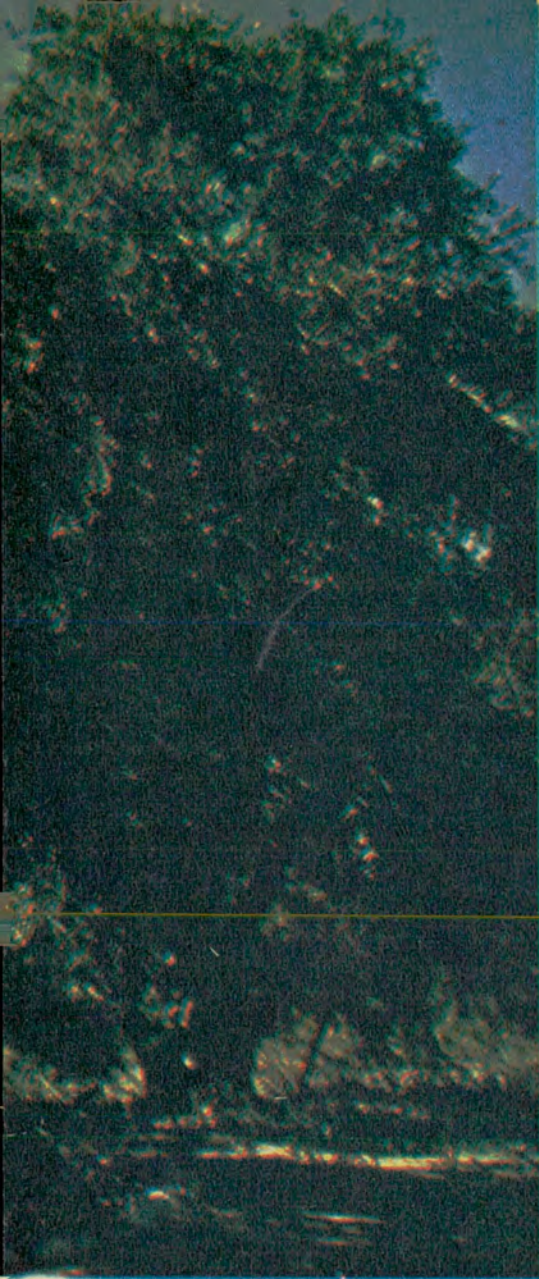

Se encuentra en Arauco, donde le fueron robadas hace unos años. Este pueblecito de alrededor de 700 habitantes se halla ubicado a la vera de un bordo o loma, de los que abundan en el departamento del mismo nombre, en La Rioja. Se destaca Arauco por sus olivos y ese templo de arquitectura religiosa tradicional.

por JULIAN CACERES FREYRE
PARA AUTOCLUB



CONOZCA Y DISFRUTE DE LAS
BELLEZAS NATURALES DE
NUESTRO PAIS CON...

CASAS RODANTES

AMANCAY

... QUE OFRECE SUS
MODELOS

CB 410

CB 340

SB 340



También Nuevo Modelo
Diseño exclusivo
Menor Dimensión
4-5 personas
Menor peso para
coches menor cilindrada
¡Véala!

Representante:

Hijos de Jose Brener
S. R. L.

Catamarca y Entre Ríos
Concordia, Entre Ríos

Fábrica:

RIVADAVIA 152 - T. E. 574 - CAÑUELAS - Bs. As.

CARACTERISTICAS MODELO "ARCA":

Ancho 2 metros Largo de la estructura 4,10 metros
Capacidad de 4 a 6 personas (aplicación de 2 camas de 1 plaza colgantes).

Estructura totalmente metálica en tubos cuadrados de acero.
Un tanque de agua con capacidad para 120 litros y bomba elevadora.

4 sofás que se convierten en dos camas grandes, colchones gomapluma, 2 mesas en laminado plástico que al rebatirse forma las camas, zona para depósito debajo de los sofás.
Cuenta con 4 criques niveladores (con sistema) que le facilita la nivelación en cualquier terreno.

BARO TOTALMENTE INSTALADO.

Un mueble para cocina completo.

Instalación de luces reglamentarias e interiores en la tensión de 6V, ó 12V, y tomas al exterior con transformador y un enganche de acero.





A



B

ARAUCO es un pueblecito de alrededor de 700 habitantes, que se halla ubicado a la vera de un bordo o loma de los que abundan en el Departamento del mismo nombre, en La Rioja. El pueblo cabecera de este Departamento es, desde 1877, la Villa de la Concepción de Aymogasta, hoy denominada, a secas: *Almogasta*, con sus actuales barrios: Machigasta (antiguísimo pueblo de indios), San Antonio, Talacán, San Francisco, y las poblaciones de Udpinango, Mazán, Agua Caliente (rebautizada hace unos 35 años con el poco tradicional nombre de Termas de Santa Teresita); Bañados del Pantano, asiento de una serie de puestos con pozo de balde. En este lugar se crían pequeñas majadas de ovejas y cabras, se siembra algo de trigo en el invierno y se cosecha la poca algarroba que ha quedado después de la devastación de sus magníficos bosques; Aschá, una finca ubicada en una quebrada del Velazco, a 1800 m sobre el nivel del mar, con plantaciones de nogales; Aliacán, otro puesto de pequeños criadores de ganado mayor y menor, también en el Velazco y algunos otros caseríos aislados en el bajo, dentro del gran bolsón o anfiteatro natural que se denominara, desde tiempos coloniales: Campo de Palcipas, o sea la

región de barreales, salinas y bosques de algarrobos y retamos que encierran las serranías del Ambato, Aconquija, Belén y el propio Velazco.

Viajando desde la ciudad de La Rioja por la ruta nacional Interprovincial N° 38, se llega a estación Bazán y desde allí parte la magnífica provincial N° 9 recientemente pavimentada, que cruzando unas serranías bajas y pasando por estación Carrizal, conduce a la denominada *Puerta de Arauco* o sea el paso que comunica con el gran bolsón a que hemos aludido. Desde allí el panorama es majestuoso; se puede observar el gran barreal en donde se encuentra el denominado Señor de la Peña, gran mole antropomorfa a la que se rinde culto en Semana Santa, y a lo lejos los bordos, a cuya vera se encuentran, como ya dijimos, Udpinango y *Arauco*.

Este último pueblo fue conocido siempre como *Santa Rosa de Arauco*, en homenaje a su patrona, Santa Rosa de Lima, pero con la pésima costumbre que tenemos de acortar nombres, como si fueran distancias, hemos hecho perder a los mismos mucho de su encanto primigenio. Es que en la Argentina, al revés de lo que acontece en Europa, se apocopan y mutilan los topónimos tradicionales, siguiendo una mala costumbre.

LOS OLIVOS Y LA IGLESIA

Arauco, no obstante su pequeñez, se destaca por tres circunstancias que lo distinguen: en primer lugar por sus fincas de olivos, el noble árbol simbólico de Pallas-Atenea o Minerva, la diosa griega y romana de las artes, la sabiduría y los oficios. Olivares que, en sus nutridos sotos, cubren la parte descendente del bordo y el bajo irrigable hasta el carril provincial y del que existe una variedad singular, por su gran tamaño y por la abundancia con que cargan frutos sus plantas, conocida en olivicultura como variedad *Arauco*. En segundo lugar, por existir en esta localidad, dentro de un predio que fuera de la familia Quiroga, dos o tres ejemplares de olivos sumamente añosos, como que la tradición local los considera como los únicos salvados de la tala dispuesta en tiempos del monarca Carlos III, con el fin de evitar la competencia productiva con la metrópoli; uno de estos olivos está declarado árbol histórico nacional por Decreto N° 2232 del 4 de junio de 1946; se le calcula una edad superior a los 300 años.

Estos olivos deben haber procedido de Chile, ya que de esta región arribaron al antiguo Tucumán la mayor parte de las plantas de Castilla, como se denominaba en los

siglos XVI y XVII a los frutales oriundos del viejo continente.

Finalmente, *Arauco* se destaca por poseer una iglesia de las más encantadoras de la región, que conserva muchas de las características de la arquitectura religiosa tradicional, no obstante las reformas que se le hicieron en este siglo, poseyendo en su interior piezas valiosísimas de artesanía mestiza, tanto en imaginaria como en mobiliario, gracias al celo y cuidado de su Comisión Pro-Templo. Estas circunstancias hacen que el viajero culto y el turista inteligente encuentren en ella un motivo poderoso de atracción y solaz.

LAS REFACCIONES

Arauco fue, sin lugar a dudas, sitio de asentamiento indígena en tiempos prehispánicos, ya que desde niños hemos recogido material arqueológico en el punto denominado Barrancas de Otaso, sito a mitad de camino entre Almogasta y Arauco; y en el mismo centro de la población se han encontrado restos de esta índole.

Parece que estas tierras fueron encomendadas, hacia finales del siglo XVII, a Pedro Díaz de Alvarado.

En 1767 el cura Dr. José Gabriel de Brizuela hizo construir la iglesia y trasladó la sede parroquial desde San Blas de los Sauces a esta localidad,



A Una de las imágenes más interesantes del antiguo templo es esta Dolorosa, de auténtico valor artístico colonial.

C Foto de la iglesia antes de diciembre de 1972, en que le fueron robadas las dos campanas que eran de cobre macizo.

B Imagen de tamaño natural de verdadera calidad artesanal, que anteriormente tenía su cuerpo articulado.

D Puerta lateral del templo, donde se lee, sobre el dintel todo de algarrobo, la frase: "Redyfico el año 1811".



C

D

que vino a convertirse, de tal manera, en parroquia principal por algunos años.

En 1811 el cura de San Blas, Dr. José Ramón Alvarez Bri-zuela (1767-1780), puso 2000 pesos fuertes de su pecullo para efectuar refacciones a esta Iglesia. Hasta 1822 continuó siendo sede parroquial.

A principios de siglo, uno de los propietarios de la zona, figura relevante en el ámbito riojano, el señor Amadeo Barros, hizo reparar la fábrica de este templo, el que hacia 1937 poseía dos torres, una de cada lado del frontis, tal como se puede apreciar documentado en la lámina XI del tomo primero del libro: *Cancionero popular de la Provincia de La Rioja*, del que es autor Juan Alfonso Carrizo, el más grande estudioso y recopilador de la poesía tradicional argentina.

La última refacción efectua-

da en los años 50 de este siglo XX le dejó un solo campanario, donde hasta diciembre de 1972 colgaban sus dos únicas campanas de cobre macizo, que fueron hurtadas. En aquel arreglo se le cambió el techo, sacando el antiguo de torta de barro y paja con caña en el interior, por el que ahora posee, de chapas de zinc, pero conservando su antiguo maderamen.

UN CRISTO ARTICULADO

El interior, si bien sufrió algunas reformas, conserva aún elementos de culto de verdadero valor artístico, histórico y artesanal, tal un Cristo articulado; vale decir que sus miembros y cuello son móviles, lo que permitía antiguamente descenderlo de la cruz y colocarlo en un ataúd-anqarilla para sacarlo en procesión o para hacer caer su cabeza al mo-

mento de predicar el sermón de la agonía, tirándole de una piolita. Crucifijos de este tipo, casi de tamaño natural, de rostros patéticos y cuerpo sanguinolento, hay varios en la provincia, tal el de la Iglesia parroquial de Famatina y el famoso de la Iglesia de Santo Domingo en la ciudad capital, que recientemente restaurara una aficionada de Buenos Aires, inmovilizándolo y quitándole así la curiosidad de su articulación, sin duda por supina ignorancia en el arte de restaurar. La patrona, Santa Rosa de Lima, es una bonita imagen de candelero, una Dolorosa, también imagen de vestir; otro Jesús procesional de bulto; un crucifijo popular de tamaño chico, un precioso sagrario con decoración interior muy curiosa, un sillón frailer, dos bancos antiguos, un confesonario, un arcón y el púlpito,

todos de algarrobo. El altar mayor es de una curiosa construcción en adobe.

El techo de mojinete y el coro se mantienen incólumes.

El robo relativamente reciente de sus campanas ha hecho enmudecer a la simpática Iglesia de Arauco y estamos seguros que quienes la conozcan y visiten, al ver la armoniosa sencillez de sus formas, en un paisaje que recuerda las colinas del Sinaí, han de lamentar esta profanación, efectuada sin lugar a dudas por delincuentes extraños a la zona y harán llegar alguna contribución a la Comisión Pro-Templo para hacer posible que la voz del campanario se vuelva a oír en la comarca con su implorante tañido cristalino, llamando a los hombres a la confraternidad universal y alejando del alma humana el odio y el rencor. ■



**ANTES DE MANIOBRAR
OBSERVE EL ESPEJO RETROVISOR**

TERMAS ARGENTINAS

Miramar - Mar Chiquita

por NATALIO MORDUCHOWICZ y ELISA KRUG

PARA AUTOCLUB

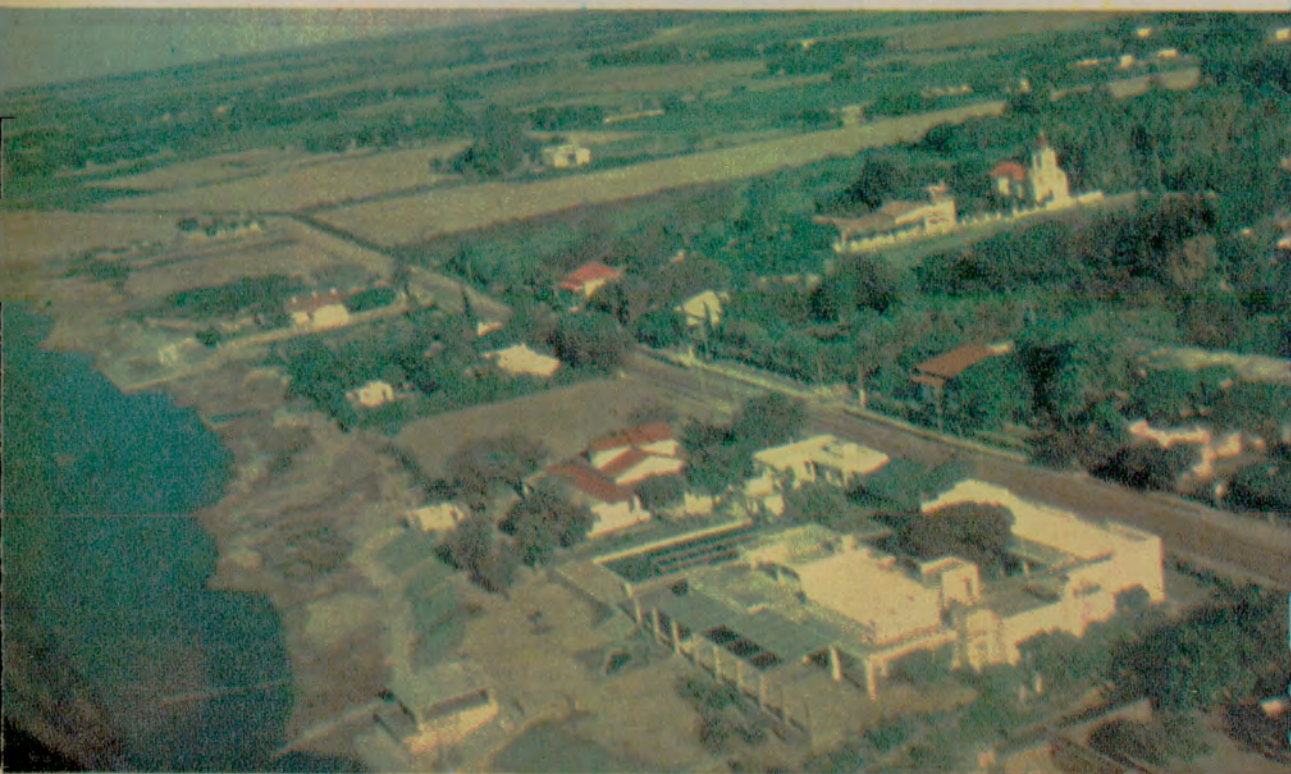

Vista aérea de la localidad de Miramar, junto a la laguna.



El veraneo es muy extenso, como consecuencia del clima benigno, y concurren personas de todas las edades.

54 autoclub

La provincia de Córdoba posee este centro turístico de características muy especiales, a sólo dos horas de viaje desde su capital. Con referencia a la concentración de sal, ocupa en nuestro país el segundo lugar, después de la laguna de Epecuén (Carhué), en la provincia de Bs. Aires.

—>



Surgente de



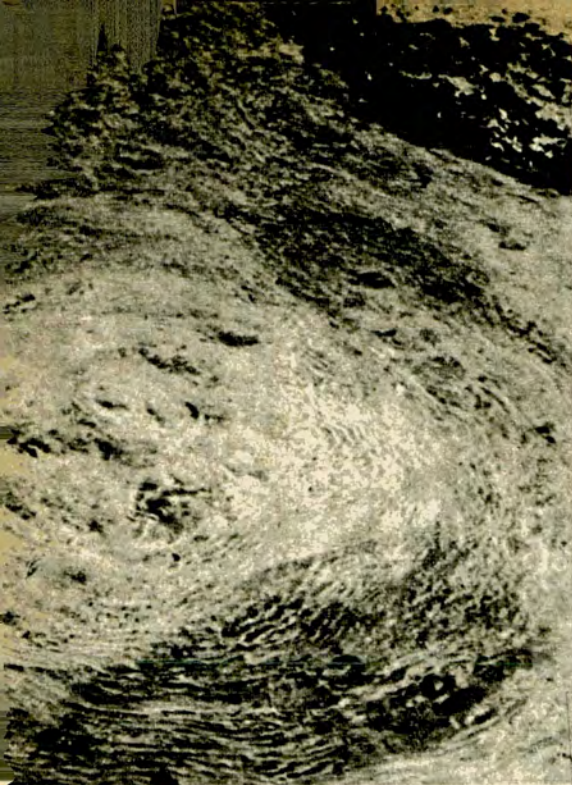

agua mineral cerca de Mar Chiquita.



Para comodidad del turista, se dispone de una pileta de natación.

*La variedad de
aguas subterráneas
permite la
formación de
hermosos jardines.*





Sector costero de la localidad de Miramar, balneario de Mar Chiquita.

Miramar, junto a la laguna de Mar Chiquita es, sin lugar a dudas, un centro turístico de características muy particulares y muy específicas. No responde al común denominador de lo que ofrece Córdoba en ese aspecto: sierras, rumorosos arroyuelos, espectaculares panoramas de verdes valles y clima plácido.

Aquí, al Noreste de la provincia, a dos horas de viaje por la ruta pavimentada desde la ciudad de Córdoba, en su lugar más bajo, a sólo 70 m.s.n.m., predomina el llano, con algún alto, relativa aridez, el verde de los olivares, nudosos Algarrobos, quebrachos blancos, talas, chañares. Con un microclima excitante, el gran espejo de las aguas saladas de la mar de 2.000 km², alcanza una extensión igual al doble del Mar Muerto.

Contemporánea a la aparición del hombre primitivo, invadida por médanos, agua dulce luego y terminando por transformarse en una laguna salina, es tal la concentración de sus sales que no permite la vida subacuática, fuera de un pequeño crustáceo de dos centímetros de longitud, la artemia salina. En cuanto a la densidad de sus aguas —1.080— ocupa el segundo lugar, después de la laguna de Epecuén, en la provincia de Buenos Aires. Y como en ésta, la presión hidrostática resultante hace imposible la sumersión de los cuerpos, manteniéndolos a flote.

MIRAMAR Y SUS HABITANTES

La edad de su más antiguo poblador se calcula entre los 10.000 y 13.000 años. Un albañil encontró los restos en el año 1959 en las cercanías del arroyo de las 56 autoclub

Vacas Blancas. Como nos relata el doctor Héctor Salvetti, bioquímico, profundo conocedor y estudioso de su pago chico, "el lugareño creyó al principio que fuera el de un indio de un criadero, que según la historia habría sido asesinado por su patrón". Pero con prueba de mineralización se comprobó que eran huesos fósiles. Enviado al Centro de Investigaciones de Córdoba, el conocido investigador Aníbal Montes instó a una comisión a proseguir la tarea. El 9 de febrero de 1959 ésta extrajo partes de un esqueleto en posición horizontal a 20 cm. de profundidad, deduciéndose una altura de 1.10 m. Se determinó la antigüedad por tres métodos:

1) Por deducción geológica, según el lugar donde fue encontrado, el piso corresponde al loess cordobense, último sedimento del Pleistoceno, con una antigüedad comprendida entre los 10.000 a 15.000 años.

2) Por el método de la fluorina, más accesible, pero muchos menos sensible.

3) Determinación cronológica por la desintegración del carbono radiactivo, 14, hecho en la Universidad de Columbia, Estados Unidos de Norteamérica.

Luego la historia se reanuda en la época de la conquista. Ya Francisco de Mendoza y luego Francisco de Aguirre, a mediados del siglo XVI, encuentran en las tierras de Ansenusa a los Sanavirones, que pagaban tributo con "Ardillas", según el jesuita Lozano, y que no deben ser otras que los "Coypus", mal llamadas nutrias, de las cuales nació una de las más florecientes industrias de la actualidad. A partir de la expedición de Aguirre, las referencias son confusas y oscu-

ras con respecto a la evolución de la zona, a pesar de que monseñor Cabrera habla del fuerte real de San Carlos del Tío.

Las primeras noticias de la actual Miramar datan de principios de este siglo. Familias piemontesas, en busca de mejores medios de subsistencia, se afincan a orillas de la laguna. Y comienzan a circular noticias sobre sus curaciones —se habla de milagrosas— logradas con el agua de la mar. Paralelamente despunta la incipiente industria hotelera. Hacia 1920 ya se puede hablar de un pequeño balneario. Simultáneamente se fueron instalando los primeros criaderos de nutrias y se desmontaron y cultivaron los campos circundantes.

CARACTERISTICAS DEL AGUA Y EL FANGO

Ya se ha hablado en estas páginas de la salinidad y la clasificación de las aguas: atermales cloruradas-sulfatadas sódicas, algo magnésicocálcicas, ligeramente alcalinas, silicatadas, de mineralización hipermarina e hipertónicas. Completamos esta información con el último análisis de aguas del cual tenemos referencia y que fuera realizado por el Dr. Salvetti el 28 de octubre de 1968. Es interesante consignar que las aguas han mantenido su calidad durante un lapso considerable, sin mayores modificaciones de importancia en su composición química, comparando los resultados actuales con los del análisis realizado en el año 1940.

Lugar de extracción: 150 m. de la costa, frente al Hotel Viena.

Color	9
Turbiedad	6,3
pH	7,8
Residuo a 105°, mg/l	252.000
Dureza total (en CO ₃ Ca)	5.500
Alcalinidad total (en CO ₃ Ca) ...	190

Aniones

Cloruros (Cl—)	117.500	mg/l
Sulfatos (SO ₄ =)	28.440	"
Nitratos (NO ₃ —)	1	"
Nitritos (NO ₂ —)	0,02	"
Flúor (F—)	6	"
Iodo (I)	0,001	"
Arsénico (As)	0,04	"

Cationes

Calcio (Ca++)	680	"
Magnesio (Mg++)	900	"
Sodio (Na+)	85200	"
Potasio (K+)		"
Amoníaco (NH ₄ +)	0,05	"
Hierro Total (Fe)	0,05	"
Cobre (Cu++)	0,05	"
	<hr/>	
	232.727,211	

Sales no sidociales

Sílice (SiO ₂)	88
Mineralización total	232.815,211

Fango

a) Composición general en % referida a fango de consistencia normal.	
Tratamiento a 105°C.	
Agua	37 %
Residuo seco	63 %
Residuo seco	
Sustancias minerales	61 %
Sustancias orgánicas	39 %

b) Composición de las sustancias minerales.	
Cenizas	45 %
Arenas	16 %
c) Sustancias solubles en agua (en sol. 1:50)	10,5 %
Sustancias minerales solubles en agua	9 %
Sustancias orgánicas solubles en agua	1,5 %
d) Sustancias insolubles en agua (en sol. 1:50)	51,0 %
Sustancias minerales insolubles en agua	46,5 %
Sustancias orgánicas insolubles en agua	4,5 %
e) pH (medido electrométicamente) 6,8 a 17.	

BALNEOTERAPIA DE MIRAMAR

¿Cómo actúan agua y fango sobre el organismo?

Toda persona que frecuente la *Mar Chiquita*, aun como simple turista, debería saberlo.

Son estímulos inespecíficos de diversos efectos, sinérgicos entre sí, que se exteriorizan por modificaciones transitorias o permanentes de diversas funciones orgánicas y metabólicas, es decir, de la homeostasis.

Efectos químicos:

El agua actúa por disociación de los iones que entran en su composición química y el paso de dichos electrolitos a través de la piel. Esta acción se denomina transmineralización.

Efectos físicos:

1) El calor, que actúa por convección en el agua y por conducción en el fango.

La acción térmica pone en marcha diversos mecanismos reguladores que ejercen una marcada influencia sobre la circulación modificando la actividad cardíaca, mejorando el riego sanguíneo; sobre el sistema nervioso, produciendo modificaciones metabólicas, con mejoría de sus disfunciones.

Además los iones ejercen una acción evidentemente antiinflamatoria.

2) Acción mecánica de las aguas. Hay una diferencia de presión hidrostática, con producción de una fuerza ascensional, que permite una gran movilidad del aparato locomotor, aprovechando dicho principio para su rehabilitación.

BENEFICIOS DE LA TERMA

Se puede hablar de una restitución de las funciones en afecciones neurovegetativas, actúan positivamente en ciertas afecciones dermatológicas, por la calidad excitante de sus aguas. En reumatología, se las utiliza en los periodos crónicos, lejos de su etapa aguda; en artritis reumatoidea, artrosis crónica, periartrosis con bloques articulares, ya que actúan como revulsivas.

Son recomendables en afecciones nerviosas, procesos de rehabilitación, vías respiratorias y alérgicas, etcétera.

El tratamiento termal está contraindicado en afecciones cancerosas, de tuberculosis, enfermedades de la sangre, en procesos agudos en general. Por lo tanto es fundamentalmente importante el asesoramiento del médico a este respecto para evitar graves riesgos de tratamiento y para la mejor orientación termal en general.

CRISIS TERMAL

Suele producirse a unos cinco días de permanencia en la terma una reagudización de síntomas objetivos y latentes en el paciente; ello se debe a una activación de todos los sistemas defensivos, reacciones provocadas por las aguas minerales. Esto, sin embargo, no debe alarmar al paciente, pues tienden a desaparecer a las 48 horas, iniciándose entonces el periodo de recuperación.

FORMAS DE APLICACION

- Baños en la Mar (en verano).
- Exposición del cuerpo embadurnado al sol, seguido de un baño (en verano).
- Baños termales, de agua salada pura o mezclada con agua dulce y temperatura según prescripción médica (todo el año).

Finalmente recordemos que años atrás la Municipalidad de Miramar, consciente de los beneficios naturales que se ofrecen pero también de los riesgos que presentan si no son usadas convenientemente, editó un folleto informativo del cual extraemos estos positivos consejos:

- Aproveche el agua, el fango y el sol con prudencia y dosificándolos progresivamente. No olvide que son agentes terapéuticos como los medicamentos.
- Indicaciones precisas para sus baños de agua, fango y sol según estado orgánico (corazón, tensión arterial, etc.) las recibirá de los médicos de Miramar.
- Ante cualquier duda consulte al médico. El es el único que podrá orientarlo para que usted obtenga de Miramar y de sus recursos naturales el mejor provecho. ■



SCHUSTER

Fábrica de camas metálicas en acero, color a elección. 15 modelos en camas gemelas, superpuestas. **PRECIO OFERTA: desde \$ 490.-** el juego con escalera, baranda y la auténtica cama marinera. Juegos de Dormitorios, cuchetas, etc. **SARGENTO CABRAL 2050/52 - 760-7393 MUNRO** (a 5 cdas. Panamericana y Malaver). De lunes a sábado abierto todo el día. Colectivos 41-93-130 en la puerta.

CASAS RODANTES

MERELLO TODAS CON BAÑO COCINA Y COMEDOR

"CARAVAN"

P/Coches	Camas	Precios
Chicos	4	\$ 17.800
Medianos	4/6	\$ 19.800
Grandes	6/7	\$ 22.500

KiAs (casos sin muebles para 4/6 camas) \$ 11.800

CALIDAD Y PRECIOS ACCESIBLES
AMPLIA FINANCIACION
CAMPING MERELLO
Av. Maipú 758 - Vte. López - 795-3503

residencias paralelas s.r.l.

MALABIA 799 (esq. Loyola, alt. Canning 700) Tel. 54 4621



SILLAS-MESAS
SILLONES
BANQUETAS

VICENTE LECCE S.R.L.



Todo tipo y tamaño. ESTUCHES, CAJAS Y CAJONERAS. Talcahuano 211 y 219 T.E. 35-2241. Bs. As. Fabricantes Desde 1930.

cuando maneja **vea bien**

DESEMPAÑADOR ELECTRICO

CRK

le asegura:
Visibilidad perfecta con cualquier clima, tanto dentro como fuera del coche. Su luneta trasera siempre limpia y clara. Le garantiza un viaje feliz y seguro. De sencilla colocación en cualquier marca y modelo de automotor.



DISTRIBUIDOR EXCLUSIVO PARA AMERICA LATINA
CERRITO REPUESTOS S.R.L.
WARNES 678 - Bs. As. - Tel: 54-9279

CARO - CHIESA

ARTESANIA MANUAL EN HIERRO FORJADO

Divisores de Ambientes
Faroles
Arañas
Camas - Mesas
Sillas
Dresoirs
Hogares y Campanas



Verbal 2614 - Teléfono 611-3196
A 1 cuadra de Plaza Flores Capital

VIA DISEÑO S.R.L.



por intermedio de la división cerramientos de aluminio, le ofrece su técnica y experiencia para que Ud. y su familia gocen del máximo confort y belleza. Soliciten un especialista a los teléfonos: 67-8569 y 69-4532 • Exposición y venta. Segurota 676. Cap.



DISCOS CBS
 presenta
 algo nuevo:

**OFERTA ESPECIAL - POR UNICA VEZ -
 A LOS SOCIOS DEL A.C.A.**

 POR PRIMERA Y UNICA VEZ EN
 LA ARGENTINA DESDE JUNIO
 DE 1973 UNA COLECCION DE
 DISCOS A MENOS DE VEINTE
 MIL PESOS VIEJOS.**



**Una discoteca exclusiva
 entregada en su propio hogar!**

8 Notas de Amor

CON INTERPRETES EXCEPCIONALES
 DE LA CALIDAD DE:

- **ROBERTO CARLOS**
- **FRANK SINATRA**
- **RAY CONNIFF**
- **LOS PANCHOS**
- **CARAVELLI**
- **IVES MONTAND**
- **LAFAYETTE**
- **DORIS DAY**
- **GIGLIOLA CINQUETTI**

y muchos más...

...para escuchar
 con deleite
 toda la vida!



8 DISCOS LP

EN LUJOSO ALBUM-ESTUCHE
CON INDICE AUTOMATICO

PARA TODOS!...

UD., SU FAMILIA, SUS INVITADOS, PUEDEN SENTIR YA EL PLACER DE MUCHAS HORAS DE MUSICA GRABADA... CON MATERIAL, TEMAS E INTERPRETES EXCEPCIONALES!

POR SOLO \$ **198.-**

VALOR REAL \$ **316,40**

UD. AHORRA \$ **118,40**

LA MEJOR COLECCION
MUSICAL EDITADA
HASTA HOY

LAS 96 MAS GRANDES
MELODIAS DE TODOS
LOS TIEMPOS

LA MUSICA
QUE AGRADA POR
IGUAL A PADRES
E HIJOS

PARA
ACOMPANARLO EN SUS
TAREAS... EN LAS
FIESTAS...

NO DEMORE
EL PLACER DE POSEERLA
O REGALARLA!

SI UD.
PUDIERA
COMPRAR ESTOS 8 DISCOS
EN UNA CASA DE MUSICA
TENDRIA QUE PAGAR
50% MAS!

ENVIE HOY MISMO
ESTE CUPON!
NO NECESITA SOBRE NI FRANQUEO

ESTOS SON LOS TEMAS E INTERPRETES!

EL CINE Y SU MUNDO: Aeropuerto - El Padrino - Un hombre y una mujer - Verano del 42 - Angustia de un querer - Ana de los mil días - Anónimo Veneziano - Los sonidos del silencio - La sombra de tu sonrisa - La canción del Moulin Rouge - En algún lugar mi amor - Bienvenido.

2 LOS ROMANTICOS DE SIEMPRE: Estoy enamorado de ti - La última noche - Pecado - Amo a París - Uno - Cielos azules - Insensatez - Río de Luna - Viajera - Quíereme mucho - Rastros de amor - Es tan bueno.

3 SACRES SUAVES, MUSICA DULCE: Amada amante - Historia de amor - Amo - Polvo de estrellas - Querida - Somos novios - Amante - Yo te amo... yo tampoco - Sueño de amor - Esta tarde vi llover - No necesitas llorar.

4 LOS AÑOS DEL AMOR: Detalles - Siboney - Las hojas muertas - Por qué me dejas - Algo tonto - El sueño imposible - Extraños en la noche - Llévame volando a la luna - Verano del amor - Hay humo en tus ojos - Cómo has hecho - Nunca me volveré a enamorar.

● **POR ESTOS (y sólo éstos) INTERPRETES:** Roberto Carlos, Los Panchos, Frank Sinatra, Tony Bennett, Ray Conniff, Caravelli, Lafayette, André Kostelanetz, Percy Faith, Michel Legrand, Orquesta Serenata Tropical, Orquesta de Cuerdas del Caribe, Les Elgart, Terry Baxter, Peter Nero, Yves Montand, George Maharis, Mitch Miller, Bobby Vinton, Cuco Sánchez, Roberto Yanez, Liberace, André Gagnon, Fred Candell, Gigliola Cinquetti, Doris Day, Maysa, Aretha Franklin, Lynn Anderson, Vikki Carr, Experiencia Cameron, Sergio Perez y Charlie.

5 EN EL MUNDO DEL RECUERDO: Un gato en la oscuridad - Sin ti - Hey, Jude - El amor es azul - Butterfly - Junto a vos - Nuevamente solo - Adiós, linda Candy - Pandereta verde - Cae la lluvia sobre mi cabeza - Tengo muchísimos recuerdos de ti - Quíereme mucho.

6 ALEGRIA Y RITMO: Sinfonía N° 40 de Mozart - Ayer - Bajo los cielos de París - País tropical - Todo es hermoso - Te llevo bajo mi piel - El hombre que amo - Mujer de magia negra - Recuerdos de Ipacarai - Buscando un muchacho - Esa es la música de papá - Wichita Lineman - Sentado a la vera del camino.

7 CANCIONES PARA TODO MOMENTO: Adoro - Te veré en mis sueños - El mundo que conocimos - Para los buenos tiempos - El barquito - Tú, dónde estás - Sólo un momento de amor - No me manden flores - No flores, nena - Puente sobre aguas turbulentas - Wight es wight.

8 SIN PALABRAS, SOLO MUSICA: Confidencia de amor - Un día, un niño - Algo - Lo siento - Noche y día - Río de Luna - Vereda tropical - Los inocentes - Acepto su corazón - En mi libro - El amor es para los dos - Por una vez en mi vida - Según pasan los años - El tonto de la colina.

● **NO ENVIE DINERO:** PARA SU COMODIDAD UD. ABONA AL RECIBIRLA. ¡DECIDASE YA! REMITA HOY EL CUPON. NO NECESITA SOBRE NI FRANQUEO.

DISCOS CBS
EMILIO MITRE 1819 - SUIPACHA 476 - BUENOS AIRES

CERTIFICADO ESPECIAL DE RESERVA

DESEO RECIBIR	PRECIO TOTAL
OCHO NOTAS DE AMOR	\$ 203,90 ● (Incluye \$ 5,90 de gastos de envío)

P. 150
Favor escribir con letra de imprenta

Nombre y apellido

Domicilio particular Tel.

Localidad, provincia, barrio o villa

Lugar de trabajo

Documento: C.I./L.E./L.C. N°

Las condiciones y precios del presente certificado tendrán vigencia durante 45 días.

Si es menor de edad: firma del padre o tutor.

(Complete todos sus datos para obtener su crédito)

FIRMA

Autoclub informa



NUEVO PRESIDENTE DEL DIRECTORIO DE FIAT CONCORD

El directorio de FIAT CONCORD designó nuevo presidente de la empresa al Dr. Luchino Revelli, en reemplazo del Dr. Aurelio Peccel, quien ha sido designado presidente honorario.

El nuevo titular de la empresa tiene 55 años, es doctor en derecho y ha ejercido la profesión de abogado entre 1945 y 1957. En 1958 ingresó a Simca, como asistente del director general.

Desde 1965 hasta 1967 se desempeñó en Fiat Francia como colaborador directo del presidente, y en 1968 asumió el cargo de asistente del administrador delegado de Fiat S. p. A. de Turín, siendo posteriormente designado director adjunto al administrador delegado, Dr. Umberto Agnelli y secretario del comité ejecutivo de Fiat. Desde 1972 es miembro del consejo de administración, director general de Fiat Francia y miembro del directorio de Fiat Concord.



FORD DONA ESCUELAS

Fueron inauguradas tres nuevas escuelas que Ford Motor Argentina S. A. y sus concesionarios de todo el país donaron al Consejo Nacional de Educación. Son ellas la N° 26 de La Paz, provincia de Entre Ríos; la N° 91 de Los Maizales y la N° 185 de San Justo, ambas en la provincia de Santa Fe.

PUERTO DE BAHIA BLANCA

La Administración General de Puertos de la Secretaría de Estado de Marina Mercante, anuncia su auspicio para la próxima edición de la nueva guía del puerto de Bahía Blanca para 1974.

COCINA PARA CAMPING

La firma Florida Camping (Florida F.C.B.M.) ha lanzado al mercado una práctica y funcional batería de cocina, ideal para camping.

MOTOR VEGA-COSWORTH

Como resultado de un trabajo mancomunado entre la Cosworth de Inglaterra y la División Chevrolet, de General Motors, será puesto en línea de producción, este año, un nuevo motor de alta performance que equipará a los modelos Vega. Constará de cuatro cilindros y una capacidad de 2.000 centímetros cúbicos.

CAMARA ARGENTINA DE TURISMO

El Consejo Directivo de la Cámara Argentina de Turismo resolvió, por unanimidad, designar al señor Adolfo T. Costantino, director ejecutivo de la misma.

EXPOSICION DE CARPAS Y CASAS RODANTES

Camping Náutica Sur, de Av. H. Yrigoyen 8039, Bánfield, ha inaugurado una nueva exposición de carpas, trailers y casas rodantes. Las carpas se pueden apreciar totalmente armadas en sus diferentes tipos.

PERMISO N° 29
RESPUESTAS POSTALES PAGADAS

EL FRANQUEO
SERÁ PAGADO
POR EL
DESTINATARIO

DISCOS CBS S.A.

Apartado Especial N° 196 - BUENOS AIRES

 **DISCOS CBS**
LE OFRECE:
OFERTA ESPECIAL
- POR ÚNICA VEZ -
A LOS SOCIOS
DEL A.C.A.



VEA AL
DORSO MAS
DETALLES
DE ESTA OFERTA
EXCLUSIVA
UNA COLECCION SIN DESPERDICIO QUE
VENDEMOS ÚNICA Y
DIRECTAMENTE PARA UD.

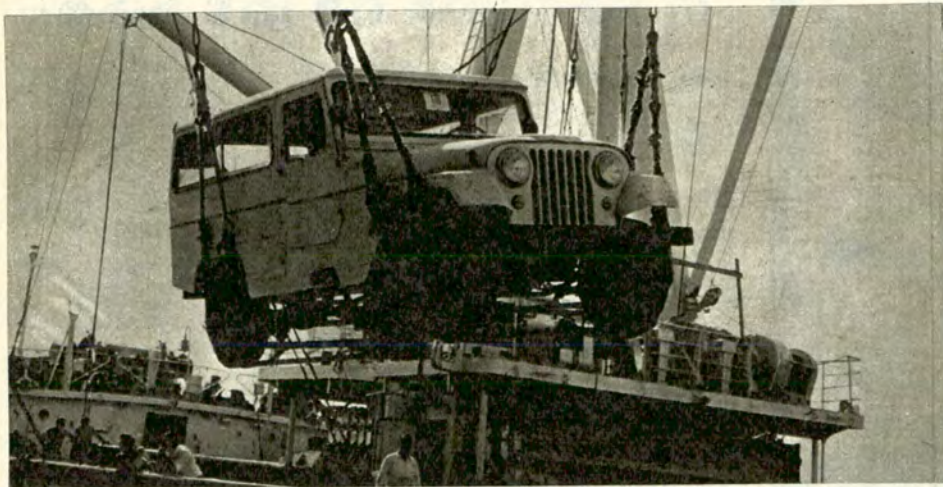

JEEPS A LIBIA

Fueron embarcados con destino a Libia otros 55 jeeps de IKA-Renault, que forman parte de una exportación convenida de 370 unidades del mismo tipo a cubrirse durante el corriente año.

EXPORTACION DE AUTOMOTORES

La Asociación de Fábricas de Automotores (ADEFAs) ha dado a conocer su informe anual acerca de las exportaciones realizadas durante el año 1973. Expresa que se embarcaron para el extranjero 3.304 automóviles y 7.910 vehículos comerciales, totalizando 11.214 unidades. Se exportaron, además, partes y unidades desarmadas por un total de 91,7 millones de dólares.

DIPLOMAS DE CALIDAD GMA

Otros 25 fabricantes locales de autopartes fueron incorporados recientemente al equipo de calidad N° 1, en el curso de un acto realizado en la planta General San Martín, de General Motors Argentina. A tres años de haber lanzado este programa, son 109 las empresas proveedoras que han recibido el Diploma de calidad de GMA.

FRIGORIFICO COOPERATIVO

Ha quedado oficialmente inaugurado en Rafaela, provincia de Santa Fe, el

primer frigorífico cooperativo del país dirigido por productores agropecuarios. El establecimiento pertenece a la Unión de Cooperativas Ganaderas (UNCOGA) y utilizará los canales de distribución de SanCor Cooperativas Unidas Ltda.

PRODUCCION DE AUTOMOTORES

La Asociación de Fábricas de Automotores informó que durante el mes de marzo se produjeron 23.177 vehículos, de los cuales 17.134 fueron automóviles y 5.993 comerciales. En el mismo mes del año anterior el total había alcanzado a 23.792 automotores, integrados por 17.599 automóviles y 6.193 vehículos comerciales.

PRESIDE JUAN M. FANGIO A MERCEDES-BENZ ARGENTINA

En la asamblea ordinaria de accionistas de Mercedes-Benz Argentina, realizada recientemente, quedó constituido el nuevo directorio de la empresa, el cual en su primera reunión, que tuvo lugar posteriormente, eligió como presidente al señor Juan Manuel Fangio.

Integran también el directorio los señores: doctor Peter Braumann, doctor Rolando Moesgen, William A. Mosetti, doctor Hans Peter Reinhardt e ingeniero Lázaro F. Romero.

ADVERTENCIA SOBRE UN AVISO

Informamos a nuestros lectores interesados en adquirir los elementos ofrecidos con la denominación de Clara Visión, sobre los cuales apareció un aviso comercial en el número 74 de AUTOCLUB, páginas 62 y 63, que deben abstenerse de enviar correspondencia o valores al domicilio indicado: calle Florida 716, piso 6, Capital Federal, por cuanto la empresa distribuidora de esos elementos se ha mudado y se ignora su nueva dirección.

NUEVO HOTEL EN CONCORDIA

En el sector más elevado del pintoresco parque Rivadavia, de la ciudad de Concordia, provincia de Entre Ríos, ha abierto sus puertas el Hotel San Carlos, desde cuyas instalaciones se divisa un hermoso panorama que abarca el río Uruguay, la ciudad de Salto, en la vecina república, y los saltos Chico y Grande, del mencionado río. La iniciación de las obras del gran complejo Salto Grande, es un atractivo adicional que se agrega a las singulares bellezas turísticas de la segunda ciudad entrerriana: los palmares, las plantaciones de cítricos, los arrozales y las crecientes industrias que otorgan ya a Concordia el ritmo de gran ciudad. El Hotel San Carlos cuenta con 63 habitaciones con baño privado, totalmente alfombradas, calefacción, aire acondicionado, restaurante, bar, estacionamiento, pileta de natación, sala de convenciones, etc.

BORDIGA MOTOR JET

Ha sido presentada una nueva línea de propulsores marinos. Bordiga Motor Jet, totalmente argentina. Se trata de un moderno propulsor cuyo sistema posee características netamente diferenciales respecto de los de uso corriente. Utiliza como fuerza motriz, motores convencionales a explosión o diesel, también construidos en el país. Se diferencia de todo lo utilizado hasta el presente, en la aplicación de un fenómeno hidrodinámico que posibilita una doble acción al impulsor, lo que le permite actuar como hélice y como rotor de bomba con excelente rendimiento a cualquier velocidad. Una de sus principales características es que no posee ningún elemento que sobresalga debajo de la embarcación, con un gran margen de seguridad para la navegación en aguas poco profundas. La aplicación de estos propulsores abarca el transporte público, utilitario, recreación, pesca, etc., y sus capacidades de potencias son: 5, 20, 90 y 165 HP.

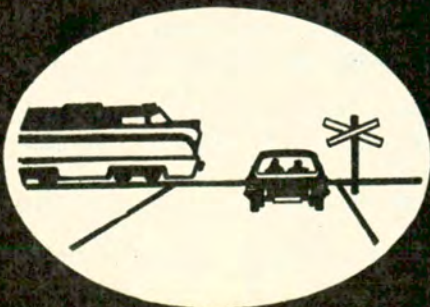

ANTES DE CRUZAR UN PASO A NIVEL: PARE, MIRE Y ESCUCHE

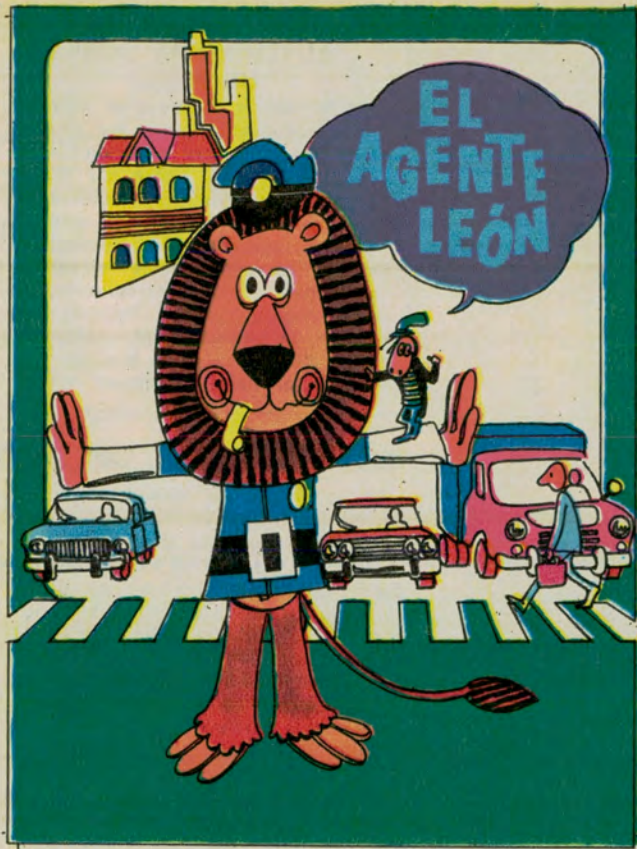

TUERQUITAS

tiene un cuento para la sección de los niños

por MARTA ORTIZ

PARA AUTOCLUB

El agente León estaba triste. Todo andaba muy bien en su "parada" pero... algo le impedía sentirse enteramente feliz.

Como todas las mañanas, se encaminó hacia esa esquina donde el tránsito de Villa Trifulca se empeñaba en ser un "nudo".

¡Ah!, si no fuera por él, todo vehículo en esas calles se vería en figurillas para salir. Apuró el paso; los madrugadores ya estaban allí y hacían ruido y tocaban bocina.

¡Hum! —se dijo el agente León—, bien saben que no se debe tocar bocina. Ya había llegado a su puesto y ahora trataba de "arreglar" ese atasco de vehículos. ¡Pronto, muy pronto, tenía que ordenar el tránsito!

¿Cuándo aprenderán estos animalitos que todos tienen el mismo derecho a transitar por las calles? Allí pasa don Nandú en su carrito, más allá don Cerdín y, más lejos, don Rebuzzo; así reconocía a todos los habitantes de Villa Trifulca.

La verdad es que a él todos le hacen caso. ¡También, el miedo que le tienen! Eso es lo que entristece a nuestro agente. Todos le obedecen porque le tienen miedo. ¡Cómo haría para hacerles comprender que su función no es asustarlos sino ordenar el tránsito, para bien de conductores y peatones!

—¡Buenos días! —una vocecita familiar lo saludó.

—¡Hola, buen amigo! —contestó el agente León, sonriendo a un brillante grillito que había saltado hasta el puño de su uniforme.

(Este grillito va todas las mañanas a saludar a su amigo, pues le encanta saltar de un botón a otro, en las mangas y en los hombros

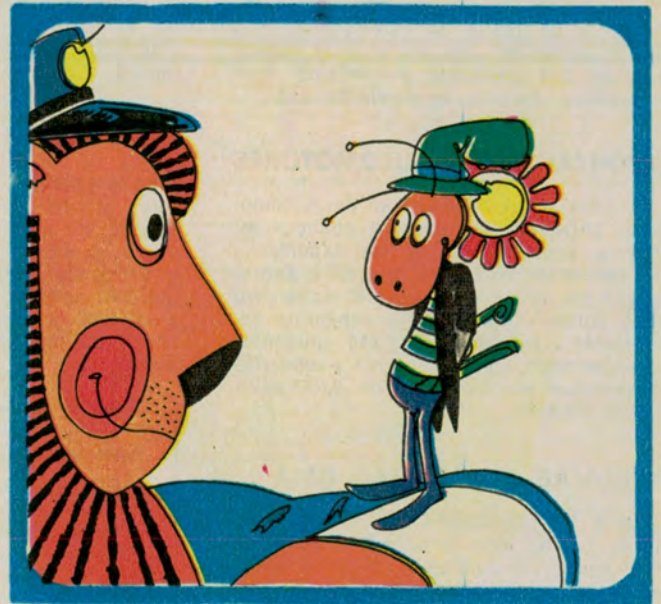

del agente. Por suerte es pequeño, casi nadie lo ve y estar en los brazos del agente lo divierte porque hace de cuenta que está en uno de esos columpios que tienen los niños en los parques. PARE - ATENCION - AVANCE; cada movimiento de León es un juego para Grillito).

—¿Cómo está el tránsito hoy?

Los bigotes de León se movieron con disgusto y respondió:

—Antes de llegar aquí, a dos cuadras, estaban los automóviles detenidos. No podían avanzar ni retroceder, y en medio de todos había una ambulancia que iba a buscar un enfermo. ¡Qué me dices!

Grillito, encaramado en la visera del agente, dijo: —¡No lo puedo creer! ¿Y qué pasó?

Pero León en ese momento no lo escuchaba, miraba a una señora que por conversar con su vecina iba a cruzar la calle sin fijarse en el tránsito.

—¡ATENCIÓN! —claro, su voz daba miedo; por eso la señora tembló de pies a cabeza.

—No tiembla, señora —dijo el agente—. Pero al cruzar la calzada, recuerde, no debe distraerse.

—Oye —dijo Grillito—. ¿Qué pasó con la ambulancia?

—Pues hice que algunos coches dieran marcha atrás, otros se corrieran un poco y así le abrí paso. Los ciudadanos no piensan en el mal que se hacen cuando provocan estas cosas.

En las aceras ya se veían escolares con guardapolvos blancos: era la hora en que regresaban a sus hogares.

—¿Qué pena que la escuela no esté más cerca, para ver cuando salen todos los chicos de ella! ¿Me prestarás algún día tu silbato?

—¿Para qué lo quieres?

—Para hacer viajar sus notas hasta los oídos de los chicos que se encuentran muy lejos de aquí.

—¿Y para qué quieren esos chicos las notas de mi silbato? Los chicos de Villa Trifulca le tienen miedo —dijo León quejumbroso.

—Pero yo les enseñaría a esos chicos que el agente León es el más bueno de todos los leones, porque ayuda a cruzar la calzada a pequeños y ancianos y dirige el tránsito para que todos lleguen a tiempo a sus ocupaciones.



—Yo te saludaré cada vez que te vea —dijo Picho mientras caminaban hacia su casa.

Cuando llegaron, Picho contó lo sucedido a sus padres quienes no terminaban de agradecer a León sin saber qué ofrecerle para agasajarlo.

—¿Un dulce refresco? ¿Una rica torta? —León a todo decía que no.

Picho dijo muy alegre a sus padres: el agente quiere que yo lo salude cada vez que lo vea.

—Me parece muy correcto —dijo el papá—. Así debe ser; desde mañana yo también pasaré por esa esquina para saludarlo.

León y Grillito se fueron contentos, tenían que entregar a don Zorro a las autoridades superiores para que le dieran una penitencia y después festejarían la labor realizada. León sabía que al día siguiente un nuevo amigo lo saludaría.

León no había escuchado a Grillito, prestaba atención a Picho, un escolar que en una de las aceras estaba indeciso. Ya había empezado a llorar cuando se le acercó don Zorro haciéndose el amigo. Picho lo miró. No lo conocía, pero se animó a hablarle en el momento que don Zorro le quitó su cartera y salió corriendo.

No pudo ir lejos; León, que había visto todo, lo atrapó y lo traía agarrado del cuello.

Picho dejó de llorar, explicó al agente que se había perdido. Su mamá lo mandó a hacer una compra y, para eso, le había dado dinero. Ahora no sabía regresar a su casa. León dijo:

—No te apures. Dime dónde vives y te llevaré. En esta esquina ya he cumplido mi horario.

Grillito, contento, frotó sus antenitas y pronto la música que produjo alegró al pequeño perdido.

—Es mi amigo, yo lo quiero mucho —explicó León a Picho—, siempre me viene a saludar cuando estoy en la "parada". Son muy pocos los que me saludan, pues todos en Villa Trifulca van con tanto apuro y preocupados que no acostumbran a saludarse.



...y aquí Nosotras



PARA DAMAS QUE ESPERAN

Así se llama una serie de modelos ideados por representantes de la alta costura inglesa. Serie a la que pertenecen estos dos vestidos para *paquetear*. El de la derecha es gris y lila; el de la izquierda, blanco y tostado. Ambos, como se ve, tan sencillos como elegantes.

SIEMPRE ACTUAL

La moda, exigente al máximo, respeta sin embargo la línea clásica. Aunque tenga sus variantes, como este modelo de lana color habano con cierre a cremallera —muy apto para automovilistas— le reserva un lugar de preferencia en sus fluctuaciones.

ENFERMERAS DEL ASFALTO

Italia cuenta, ahora, con un cuerpo de atentas samaritanas que acuden prestamente, en caso de accidentes, en auxilio de las víctimas de los mismos. Se trata de las "hostesses sanitarie stradali" que brindan al automovilista una seguridad más entre las muchas que en la actualidad se le ofrecen. El título se obtiene luego de seguir un curso especial en el Instituto "Eduardo e Virginia Agnelli" de Roma y las enfermeras que del mismo egresan se distribuyen de acuerdo con planes previstos por la Cruz Roja. En cuanto al uniforme que llevan consiste en un birrete-casco, una casaca azul y pantalones del mismo tono.



2265
Ur. 45
Schmitt 7
Bogen 8

Mejor es prevenir!

En el día le instalamos DEFENSAS para Balcones, Terrazas, Lavaderos, Piletas de Natación, etc. Llámenos al 53-0420 le asesoraremos sin compromiso



ALAM-METAL S. R. L.
Av. Julio A. Roca 799
HURLINGHAM - 655-2657

PLATERIA COMPOSTURAS

Pulir - Desabollar - Platear - Soldar
TAMBIEN ARTICULOS PARA REGALOS

FITZ ROY 2200 GUATEMALA 5602
PALERMO - TEL. 772-0504 - Buenos Aires

Defensas para Balcones

CASA IBERA

Desde 1938 brinda seguridad, facilitando el desplazamiento de sus niños por el balcón sin peligro. Consúltenos para cualquier instalación.

CERRAMIENTOS

Fábrica de alambres tejidos

Av. San Martín 6331
Tel. 50-3421 - Bs. As.



Hogares - Estufas en cobre, granito, mármol. Mesas, sillas, sillones, adornos e iluminación en hierro forjado. ★



FERNANDEZ
RIVADAVIA 10902 • 641-6718 Buenos Aires
Av. E. S. ZEBALLOS 3180 • 624-5263 CASTELAR
MUEBLES PARK
AV. SAN MARTIN 1195 RUTA 20 CARLOS PAZ, CORDOBA ★



Piedras, lajas para revestimientos. Parrillas, Piletas de natación. Juegos y adornos para parques e interiores.

¿LA FALDA?:

CORTA, MEDIANA, LARGUISIMA...

En lo que a la moda se refiere estamos, este año, de parabienes. Es que ya no tenemos que preocuparnos, en absoluto, por el largo de la falda, pues lo cierto es que han dejado de imperar reglas fijas sobre el particular, como cuando se determinaba que debía llegar hasta la rodilla, cinco o diez centímetros más abajo de la misma, o hasta el tobillo.

Sin embargo, dentro de esa libertad de elección, que cada una sabrá manejar a su antojo, hay ciertas exigencias que fijan los diseños sin tiranizar y, por el contrario ayudan a conservar la armonía de la línea. Tales exigencias se refieren a la proporción del conjunto, a la amplitud de la falda, al ancho de los pantalones, al color de las medias, a la altura de los tacos, etcétera.

SI SE DECIDE POR LA MAXI...

En caso de que usted se decida por

la maxifalda cuide de elegir colores oscuros que combinará con tonos sutiles, de ninguna manera violentos. Los géneros a emplear serán jacquards discretos, tweeds lisos, panas cepilladas, paños suaves o cheviots delicados. En cuanto a la línea de los abrigos, los modistas aconsejan que sean también largos. Si se trata de un conjunto, la falda será larga y la chaqueta corta, lo que resulta muy sentador.

SI PREFIERE FALDA CORTA...

Para las que decididamente están de parte de la falda corta, se aconsejan los colores chillones y dispares, mientras que las telas a utilizar serán sargas con frisa, franelas de pura lana Woolmark muy suaves y lanas estampadas. Las líneas se definen para las túnicas cortísimas, al muslo; para los tapados, hombros anchos, mientras que las chaquetas deben ser rectas y largas.



SI ES ALAMBRE lo tenemos
y SI NO, lo fabricamos.

Protección de balcones, ventanales, piletas de natación.
DIVISORES de FABRICAS y TALLERES,
BAULERAS, CERCOS, MOSQUITEROS etc.

Alcaim-Tel

FABRICA de ALAMBRE
TEJIDO

COMUN y ARTISTICO.

Av. Santa Fe 1447 - Martínez
tel. 792-5889

SALUD Y HERMOSURA "VITA POL"

JALEA REAL CON POLEN
HOMOGENEIZADA EN MIEL EN CAPSULAS
COMPONENTES GENUINOS, PRODUCTOS DEL COLMENAR
DA VIGOR - ES DIURETICO - AUMENTA GLOBULOS ROJOS
ESTIMULA EL DESARROLLO Y CRECIMIENTO - ACTUA EN
ARTRITIS EN TODAS SUS FORMAS - ESTADOS PROSTATICOS -
COLESTEROL

TAMBIEN JALEA REAL EN CAPSULAS
"LA ESPERANZA"
Y JALEA REAL PURA EN POTES DE 5 g.
ENVIAMOS A CUALQUIER PUNTO DEL PAIS
SOLICITELA EN FARMACIAS
•HOMERO 512 - CAPITAL - 87-4215



COLOCACION 5
MINUTOS

SE COPIAN
PERO NO SE IGUALAN

FUNDAS SUPERFUND

LA FUNDA PERFECTA PARA SU AUTO
EL AUTENTICO
BOUCLE DE TOALLA Y BICOLOR
DIONISIO POGGIO E HIJO S. R. L.

ALSINA 2761-85 - Tel. 97-3211 - 93-6871

CANGALLO 3021 - Tel. 88-1519

DIAGONAL 73 Nº 2180 - LA PLATA

BALCARCE 2852 - RUTA 8 - SAN MARTIN

Representantes y distribuidores en todo el país.



TAPAUTO[®] Bruno

PAT. Nº 161055

COMO TAPAUTO BRUNO NO HAY NINGUNO

1º En la Argentina, 1º en calidad, 1º en ventas, 1º en precios sin competencias, 1º y único con seguro anti-robo patentado.



Central LONERA

Bmé. Mitre 2771 • Tel. 87-9666 - 8481
ESTAC. GRATUITO AL LADO Y CASTELLI 126/150

DISTRIBUIDORES

MAR DEL PLATA
Tapicería Milano
Av. Colón 3424
Tel. 47300

ROSARIO
Lonería "El Indio"
Corrientes 951
Tel. 68076

BAHIA BLANCA
Oscar Lebed
Charlone 21
Tel. 33750

TUCUMAN
Casa Fuch
Muñecas 262
Tel. 13274

CORDOBA
Casa Amarilla
Rivadavia 423
Tel. 45212

SANTA FE
E. Sodero y Cia.
Ríoja 2458

TANDIL
"Taldifund"
Gral. Paz 838/42
Tel. 3551

GRAN BS. AS.
(Zona Sud)
José Riesel
Pavón 4899
Lanús Tel. 241-9105

...y aquí Nosotras

MAQUILLAJE RAPIDO

Las muy ocupadas, que dicen tener poco o ningún tiempo para su arreglo personal, necesitan fórmulas rápidas —como la que aquí les ofrecemos— para salir del paso. Se trata, en principio, de utilizar una base fluida, en lugar de una cremosa, y de aplicarse el colorete en las mejillas usando un pincel, pues de esta manera se tarda menos en distribuirlo y el efecto es mejor. En cuanto a las pestañas, conviene adoptar, para el caso, las máscaras especiales preparadas con ese fin, puesto que el empleo del agua, el cepillo y el rimmel, llevan cierto tiempo en la operación. Para retocar los párpados, se debe recurrir a la barra o a la sombra en polvo, que se distribuye también con pincel.

Y DE LAS UÑAS, ¿QUE HAY?

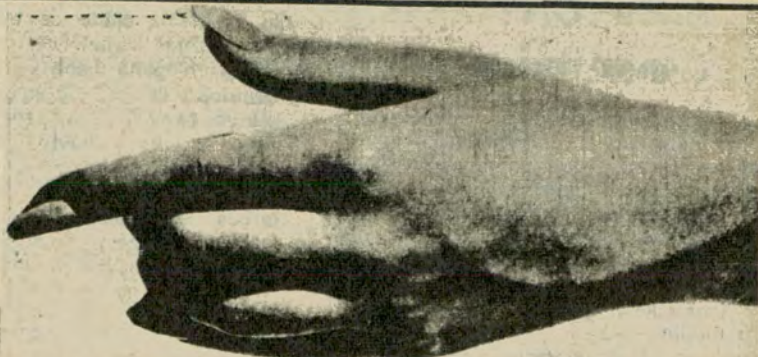

Esta temporada llega, según se observa, con novedades auténticas en materia de moda. Ahora quienes dirigen lo relativo al maquillaje, no menos caprichoso que los reyes de la costura, imponen manos sofisticadas, con uñas de colores increíbles. La opinión generalizada es que para estar *al día* en este sentido, lo mejor es pintárselas del mismo tono que el vestido. Para completar el cuadro, idéntico tono se debe repetir en los párpados.

EXAMEN

Las dos palabras más cortas: **si** y **no** son, indudablemente, las que requieren un examen más serio. (Pitágoras.)

ELLAS Y ELLOS

La vida está hecha de contrastes —se ha dicho—. Y es verdad. De muchos contrastes. A ratos graciosísimos, como los que descubre la moda actual adoptada por las jóvenes —y por algunas que ya no lo son tanto— de cortarse el cabello al máximo.

Por cierto que no las estamos criticando. Después de todo, resulta sumamente sentador ese *Gigi* —tal es el nombre del peinado último modelo— que se ha impuesto. Así, al ras de la nuca. Chato, muy chato. A lo varón, si se quiere.

¿El contraste de marras? Como ya se va viendo, está en que los hombres no piensan renunciar a sus melenas leoninas y sus bien pobladas barbas.

a.c.a. están

OFERTAS Y NOVEDADES DE GRAN ACTUALIDAD de Bs. As. para todo el país

PROMOCION Y REALIZACION de NAYA PUBLICIDAD tel. 783-4912 y 5315 - Cap

Mar/Abr. 1974

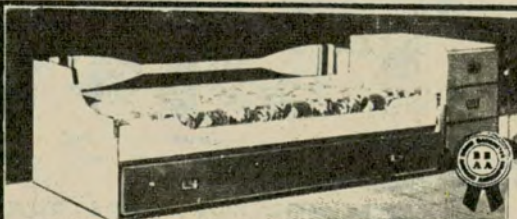

MUEBLES CARRANZA: Presenta un "CAMAROTE" en tierra firme, con la actualísima línea NAUTICA-JUVENIL. Muebles diseñados con el confort y la distinción que Ud. quería y que han sido distinguidos por 3ª vez consecutiva con la Gran Azul de la Popularidad, Calidad y jerarquía a precios de fábrica. Angel J. Carranza 1441 (alt. Córdoba 5700). T. E. 772-0880-6994, Exposición Centro: Pueyrredón 1162, T. E. 80-1935, Anexo: Ropa para niños y Ajuar para el bebé.



Modular "RENA-CIMIENTO ESPANOL" de 2,40 m., con vitraux original totalmente realizado en cedro, tallas en relieve, precio promoción \$5.800. Mesa libro 1,20 m de dm abierta. 0,60 x 1,20 m. cerrada con pata central tallada; precio promoción \$ 1.880. Sillas en suela repujada con tachas precio \$ 490. Exposición y Ventas: GUATEMALA 4802 (4 c. Pza. Italia).

Sustituyendo las puertas a bisagras son impagables, porque no ocupan lugar NIEDER, la insuperable PUERTA PLEGADIZA de MADERA, única, que plega a 10 cm. por cada metro de extensión, se fabrica también en Carpinter, aluminio y laminado plástico, solos o combinados entre sí. Fábrica y Expositas: GURRUCHAGA 366 - Centro; Suipacha 474, loc. 27 y Paraná 232; Palermo: Güemes 3873; Belgrano: Cabildo 2136, loc. 20 Amenábar 2217 y Cabildo 2801; Flores: Rivadavia 6861, loc. 27; V. del Parque: Nogoyá 3289; V. Urquiza: Triunvirato 4351, loc. 36; Saavedra: Av. del Tejar 3799; Liniers: Av. Gral. Paz 10592; L. de Zamora: Boedo 421; San Miguel: Belgrano 958; V. Ballestar: Alvear 333; San Martín: Estrada 1405 (Villa Maipú). También MAMPARAS DE BANERAS corredizas o plegadizas, lisas o decoradas. Informes: te. 55-8162 y 40-7684.

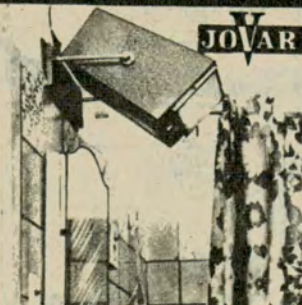

APLIQUE MULTIUSO MOVIBLE para BAÑOS, TOILETS, etc. Calefacción - Deshumecta - Ilumina. (Registrado). Fuente de iluminación complementada con sistema centrífugo que produce una corriente de aire, natural o caliente, ideal para secado de cabello, manos, uñas y deshumecta el ambiente. Toma para afeitadora u otro artefacto eléctrico. Fina terminación, esmaltado y torneado. Precio \$ 350. Envíos al Interior. Fabr. y Distr. ALBERTO VARELA - CUENCA 1852 - Bs. As. tel. 59-6823. Expos.: Amenábar 2217. Zonas disponibles.

ESTA NO ES una nueva versión del viejo SOFACAMA... ES LA NUEVA y ORIGINAL SOLUCION del viejo problema! Ud. disfrutará de un acogedor LIVING durante el día y un íntimo DORMITORIO por la noche. Mecanismo garantido. Guarda la cama armada. Variados diseños. SU SOLUCION SCA. Ventas: PERGAMINO 146 (Flores), t. 61-8707; PUEYRREDON 1355, t. 821-2030 y 2039; B. MITRE 1499 y SUIPACHA 783 (centro); CHARLONE 854 (Chacarita); Av. SAN MARTIN 1867 (V. Crespo); MONROE 2501 (Belgrano); Av. LIBERTADOR 352, t. 791-7735 (V. López). CREDITOS PROPIOS. Envíos al Interior. SOMOS FABRICANTES.



Su Solución

SOLO CON UNA PEQUEÑA PALTA

Una fruta de grandes condiciones no sólo por los exquisitos platos que con ella se hacen, sino por lo útil que resulta para el tocador, es la palta. Con un dato a su favor: que, en este caso, se la aprovecha íntegramente: desde la cáscara hasta el carozo. Porque tal vez usted no se haya informado, todavía, de hasta qué punto es ventajoso, este último, para darse buenos masajes en la cara, el cuello y los brazos utilizando, en la operación, alguna crema de su predilección. En cuanto a la cáscara, es un excelente anti-arrugas. Se la usa masajeando las partes afectadas con el lado interno de la misma. ¿Y la pulpa? ¡Ah! ésta es el "cenit" del milagro. Reducida a pasta, constituye la mejor de las máscaras para aclarar, nutrir, suavizar y quitar las manchas de la tez.

Cuando la retire de su rostro, luego de 20 minutos de permanencia en él, aprovéchela para un buen tratamiento, en masaje, de las manos, antebrazos y codos.

MANGAS AMPLIAS

Los creadores italianos y franceses más apreciados por las elegantes de Europa y América, están dedicando especial atención a una parte de los tapados y vestidos no siempre tenida en cuenta: las mangas. Las aconsejan tan amplias como se desee llevarlas. "Y —dicen— no tengan a exagerar en este sentido."

ELIMINE OLORES, HUMO, GRASA Y HUMEDAD!

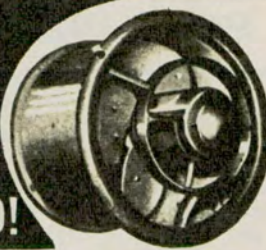

INSTALE EN SU CASA INDUSTRIA' O COMERCIO

SOLICITE ASESORAMIENTO SIN COMPROMISO

EXTRACTORES DE AIRE REVERSIBLES SOUTH BEND

Representante:

CASA SAPUPPO

MANUEL UGARTE 5193
(ex NAHUEL HUAPI)
Tel. 51-4445

30%

DESCUENTO A SOCIOS ACA

EDAD

- ¿Qué edad tiene usted, señorita?
- Veintinueve años y algunos meses, señor gerente.
- Exactamente ¿cuántos meses, señorita?
- Este... 124, señor...

Segadora motorizada de césped



WAYRA

con motor a nafta de 3 H.P.



Tan potente y eficaz como la WAYRA Eléctrica

Distinguida por séptima vez con la Cinta Azul de la Popularidad por la BRAND BAROMETER AMERICAN ASSOCIATION



Amplia línea de máquinas motorizadas convencionales

Fabricante: WAYRA S. R. L. LARRAZABAL 706 - Tel. 641-0593

Distribuidor: ANTONIO DEL VALLE Y CIA. S. A. ALSINA 2999 - Tel. 93-8066 5846



Más posibilidades de economía y confort! MODULAR SUPER FUNCIONAL MOBILMAGIC con piezas idénticas de enganches propios, ampliables y desarmables. Usted mismo puede armarlo en minutos, sin herramientas ni tornillos, convirtiéndolo en decorativas bibliotecas, divisores de ambientes, sólidas estanterías, etc. Sus paneles en elegantes tonos Nogal, Pteriby y Blanco armonizan en todo ambiente moderno. MOBILMAGIC, GUEVARA 377, Cap. (altura Corrientes al 6600), tel. 54-1860 y 9164.

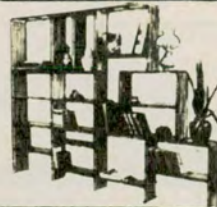

Mobilmagic



COVELL'S Amoblamiento presenta a precios de fábrica, CAMAS SUPERPUSTAS fabricadas en HIERRO, desmontables, colores a elección, con baranda escalera; medidas de colchón 80 x 190 cm., centado \$ 700.- CAMAS SUPERPUSTAS desmontables, con baranda, escalera, medidas de colchón 80 x 190 cm., centado \$ 575.- London Card, Citicard, Diners Club. Envíos al Interior. Créditos hasta 20 meses s/anticipo. COVELL'S, CABILDO 2646 CABILDO 4659 (2 c. Av. Gral. Paz) Av. SAN MARTIN 1418 (1 c. Av. Gaona) - TRIUNVIRATO 3902 (1 c. Av. de los Incas), Horario: 9/12 y 15/20 horas.



VEA FABRICAR SUS MUEBLES con alta técnica artesanal! Amoblamiento integrales realizados por verdaderos Profesionales de la Decoración, 20 años amoblando hogares avalan nuestro prestigio!

FABRICA Y EXPOSICION: AVELLANEDA 2361/71/81 SAENZ PERA (a 2 c. Av. Gral. Paz y Lope de Vega), tel. 757-3125/1076 COMPRE EN FABRICA: Horario de 8 a 20 hs. Sábados de 8 a 13.



Legítimo Cuero Gamuzado

Intergam

En su guardarropa tenga siempre a mano la prenda ideal para su próximo viaje. DIRECTAMENTE DE FABRICA le ofrecemos Tapados, Sacos y Camperas de cuero y cabra gamuzada, con o sin piel interior, en una amplia variedad de tallas, modelos y colores. Realizamos limpiezas, medidas y arreglos. OFERTAS: SACO, carnero gamuzado, piel interior, dama o caballero \$ 1.100.-CAMPERA, cabra gamuzada \$ 795.- WINTERGAM, TALCAHUANO 862 - Cap. (Estacionamiento: Córdoba 1343)



Compre en FABRICA y gáñese la diferencial! Suntuoso y elegante juego de LIVING compuesto de dos sillones y sofá de 4 cuerpos convertible en cama, asiento y respaldo tapizado en simil cuero colores a elección \$ 2.950.- Además gran selección de Livings, Modulares, Dormitorios, Divanes, Otomanas enchapados en Madera o Fórmica, y Petit-muebles en general. Vendemos muy barato, visítenos y se convencerá! FABRICA: Dr. JUAN F. ARANGUREN 359 (2 c. Pque. Centenario) Horario: L. a V. de 7/12 y 14/20 hs. Sábados 7/13 hs.



MOGAVE S.A. COMPRE EN FABRICA! Muebles, Juegos de Living y Sillas Modernos y de Estilo. CHARLONE 854 (altura Federico Lacroze 3700), Tel. 54-8609 y 2952.



PROTECCIONES DE BALCON. Prevengase de las travessuras propias de los chicos con protecciones de caño tubular y alambre artístico adaptadas a su balcón; su segura tranquilidad mientras sus niños juegan. También mamparas para lavaderos, corredizas, de aluminio y con aireadores; se entregan con vidrios y colocadas. PRECIOS DE FABRICA. LA BOUTIQUE DEL HIERRO, Thames 937, 772-1245 Cap. Consulten! Distinguidos con la Cinta Azul de la popularidad. Atención telefónica permanente durante las 24 horas. Cerramiento de bañeras

...y aquí Nosotras

ESA EXQUISITA SOPA PAVESA...

La cocina de Pavia en Lombardía, Italia, lugar que ha dado a la gastronomía universal manjares tales como la torta paradiso y el famoso elixir de la Cartuja es, también, cuna de la agradabilísima sopa pavesa: un plato para los días frescos, nutritivo, grato al paladar y nada complicado de hacer.

Esta clásica sopa no consiste, efectivamente, en otra cosa que un buen caldo, al

que se le agregan tajadas de pan frito, huevos frescos —que se vacían sobre el plato estando el caldo muy caliente— y abundante queso rallado. Desde luego, para que resulte sabrosa de veras, todo lo que use en su preparación debe ser de primerísima calidad. Que ya lo dicen los italianos: bono con bono fa bono; dicho en nuestra lengua: bueno con bueno hace bueno.



SIN FRENOS

Aquel hombre manejaba su automóvil atravesando las calles a más de cien kilómetros por hora, cuando fue detenido por un policía. Al preguntarle, éste, a qué se debía tan exagerada velocidad, contestó, sin reparos:

—Es que ando sin frenos y quiero llegar al garage antes de chocar con algo...

UN BOCADITO SALADO

Siempre es bueno tener presente recetas de este tipo para cuando se nos anuncien visitas imprevistas. Nos ayudan a salir del paso, dándonos fama de perfectas anfitrionas. Para agregar a su colección le sugerimos, ahora, estos "ensueños de queso" muy fáciles de hacer. Corte rebanadas de pan finitas, úntelas con manteca y forme con ellas pequeños sandwiches con queso gruyère. Apriételes un poquito y páselos primero por huevo batido y luego por pan rallado. Finalmente fríalos en manteca dorándolos de uno y otro lado. Se sirven calientes.

PARA TENER EN CUENTA

La platería se conserva más brillante y durante mucho tiempo si se le pasa, dos veces por semana, un trapo suave embebido en alcohol de quemar.

Dejando la ropa blanca durante toda la noche en agua con un poco de amoníaco y trementina, se facilitará enormemente el lavado. Además, el amoníaco es un excelente desodorante. Se lo puede usar en vaporizaciones en la cocina o el comedor, cuando se hallan impregnados de olor a comida. Este desaparece como por encanto.

Las carteras y accesorios de cuero blanco se limpian perfectamente con clara de huevo batida a nieve.

CALEFACTOR "INDIVIDUAL" PORTATIL. Confortable como la calefacción central; no requiere calderías ni chimeneas. Contiene WASSEROIL que jamás se repone. Se enchufa y ya funciona. Baja consumo, silencioso, sin emanaciones ni llama ni peligro de quemaduras; no necesita servicios. Ambas corrientes. Pat. N° 18668. Tres modelos de 1, 1½ y 2 kw en dos tipos: Standard, sin termostato y De Luxe, con termostato automático. Véalo funcionar en: Cap. Fed.: E. Ríos 628 y Amenábar 2217; Pavón 3221; L. de Zamora: H. Yrigoyen 9645; Mar del Plata: Independencia 2243; Colón 3030; B. Blanca: Darregueira 14; Bariloche: San Martín 599; San Luis: Junin 748. FABR.: Santa Rosalía 925 San Andrés, Ptdo. de San Martín, Prov. de Bs. Aires, tel. 755-0262.

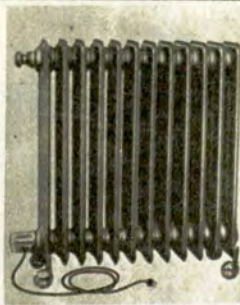

MUEBLES CARRANZA, GRAN FABRICA de Muebles y Rodados para BEBES y NIÑOS, presenta la más completa variedad para amoblamientos infantiles; además de los ilustrados, chifoniers 7 cajones, chifoniers-ropero americano, sillas para comer, rinconera 2 camas y cómoda, juegos de sillitas y mesitas para jardín de infantes, etc. Visite n/FABRICA: ANGEL J. CARRANZA 1441 (alt. Córdoba 5700) y Av. PUEYREDON 1162, tel. 772-6994/0880 y 771-6412; en esta última dirección, ANEXO ROPAS para BEBES y NIÑOS. Distinguidos por 3ª vez consecutiva con la Cinta Azul de la Popularidad.



Para sus viajes de miniturismo y todo andar son ideales las prácticas y elegantes prendas de cuero gamuzado. LEDERLAND presenta, directamente de fábrica, tapados, sacos y camperas (Industria Argentina). Surtido en modelos, tallas y colores. Medidas, limpiezas, teñidos y reformas. Nuestras OFERTAS: SACO, dama n caballero, carnero gamuzado, piel interior \$ 1218.-CAMPERA, cabra gamuzada \$ 848.- LEDERLAND - AMENÁBAR 1970 (alt. Cabildo 1900). Estacionamiento: Amenábar 1934.



FABRICA, DIRECTO modelo exclusivo Renacimiento, al precio de \$ 4.200.- compuesto de sofá y 2 sillones con rifonera desmontable, en simil cuero a elección y de 14. Solicite su cuenta personal, Exposición y Ventas: GUATEMALA 4882 (4 c. Pza. Italia).

OFERTA PROMOCIONAL - PROYECTOR DE CINE DE 16 mm., SONORO, PROFESIONAL - 2 parlantes - 3 velocidades - Detención de imagen - UNICO CON 5 AÑOS DE GARANTIA. Oferta centavo: \$ 7.500.- (50% menos que cualquiera similar). Directamente de fábrica, sin intermediarios. FACILIDADES DE PAGO. INDUSTRIAS DE EQUIPAMIENTOS CINEMATOGRAFICOS S.A., H. POLITO YRIGOVEN 680, P.B., Bs. As., tel. 34-7447. Solicite demostración sin cargo. Consulte nuestros planes de financiación.

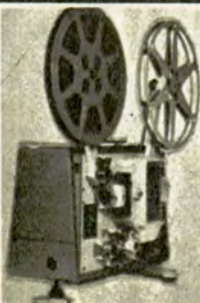

EL REY DEL DORMITORIO FABRICA Variedad de modelos a los precios más bajos de plaza: Dormitorio Escandinavo \$ 1420.- En otro modelo \$ 1950.- Enchapado en nogal \$ 2200.- Colonial Inglés \$ 2350.- Oriental \$ 2100.- Colonial Español \$ 2510.- Fralitero \$ 2200.-; también comedores Fraliteros y Españoles, Modulares, Juegos de Living, Otomanas, Sofá camas, etcétera. PAEZ 2987 (a 2 cuadras de Gaona y Nazca). Horario: Lunes a Viernes 8 a 20 hs. Sábados 8 a 13 hs.

a.c.a. están

OFERTAS Y NOVEDADES DE GRAN ACTUALIDAD de Bs. As. para todo el país

PROMOCION Y REALIZACION de NAYA PUBLICIDAD tel. 783-4912 y 5315 - Cap

Mar/Abr 1974

ESOS DULCES RECREOS...

por
**LORENZA
TABERNA**
PARA
AUTOCLUB



Ofrecemos a las mamás algunas recetas fáciles y económicas para endulzar los recreos de sus niños.

GALLETITAS PARA GUARDAR

Ingredientes:

250 g de harina.
100 g de manteca.
100 g de azúcar.
2 yemas.
1/2 clara.
2 cucharaditas de cáscara de limón rallada.
1 cucharadita de carbonato de amonio.

Preparación: Derretir la manteca y dejar enfriar un poco, añadir los demás ingredientes menos la harina y el carbonato, mezclar bien y luego agregar la harina tamizada con el carbonato. Amasar un poco, estirar y cortar las galletitas, pintarlas con yema y cocinarlas en placa enmantecada y enharinada a horno regular.

Guardar en latas bien cerradas.

GALLETITAS SECAS

Ingredientes:

100 g de manteca.
100 g de azúcar.
200 g de harina.
1 huevo.
1 cucharada de ralladura de corteza de limón.
2 cucharaditas de polvo de hornear.

Preparación: Trabajar bien la manteca, azúcar y huevo con la ralladura de limón, luego agregar la harina tamizada con el polvo de hornear, uniéndolo sin amasar y dejar descansar unos minutos. Estirar no demasiado fina y cortar con cortapasta de tamaño y forma a gusto; se coloca sobre placa enmantecada y espolvoreada con harina, pintar con yema y cocinar a horno caliente durante 20 minutos aproximada-

mente, deben quedar doradas. Se retiran sobre rejilla y una vez frías se conservan en latas cerradas. Si se desean con chocolate, se le agrega a la mezcla de manteca, 2 barritas de chocolate rallado y 1 cucharadita de miel.

TORTA DE MIEL

Ingredientes:

2 huevos.
1/2 vaso de aceite.
1/2 vaso de azúcar.
1/2 vaso de té bien concentrado.
1/2 vaso de miel.
1/2 kg. de harina.
2 cucharaditas de bicarbonato.
1 cucharadita de clavo de olor en polvo.
1 pocillo de nueces cortadas.

Preparación: Batir los huevos, agregar el azúcar, aceite, té, miel y clavo de olor. Luego tamizar la harina con el bicarbonato y añadir a la prepa-

ración, mezclar muy bien y agregar las nueces cortadas desparejas. Colocar en molde con tubo previamente enmantecado y espolvoreado con azúcar y cocinar a horno moderado durante 45 minutos aproximadamente. Controlar la cocción clavando un palillo en el centro, cuando éste sale seco, está cocida.

Usar un vaso de aproximadamente 175 cm³ para la medición de los ingredientes.

MEDIAS LUNAS

Ingredientes:

250 g de harina.
1 huevo.
40 g de azúcar.
1 pizca de sal fina.
20 g de levadura de cerveza.
90 g de leche.
Pan de manteca: 50 g de harina y 125 g de manteca.

Preparación: Mezclar muy bien el huevo con el azúcar y levadura, trabajarlos e ir agregando la harina tamizada con la sal y la leche poco a poco. Amasar bien y dejar descansar hasta que leve. Estirar un poco y colocar encima el pan de manteca (que se ha preparado uniendo la manteca con la harina). Doblar en tres partes envolviendo el pan; pasar apenas el palote y dejar descansar hasta que leve. Luego estirar y doblar en tres partes dejando descansar nuevamente. Proceder en la misma forma tres veces más. Luego estirar y cortar tiras de 10 cm de ancho, cortar triángulos y formar las medias lunas tomando el triángulo por la parte más ancha y arrollando la masa con la palma de la mano. Colocarlas en la placa dándoles la forma curva y dejar levar, pintar con yema y cocinar en horno caliente. Una vez doradas pasarles un pincel con almíbar y oporto. Dejarlas un momento más en el horno y retirar.

Almíbar: 100 g de azúcar, agua y 1/2 vaso de oporto.

Colocar el azúcar en una cacerola chica y cubrir con agua, hacer hervir 10 minutos a fuego fuerte, retirar, dejar enfriar y agregar el oporto.

GARRAPIÑADA

Ingredientes:

1 taza de azúcar.
1 taza de agua.
2 tazas de maní crudo.
Para la medición emplear la misma taza.

Preparación: Se coloca todo en una cacerola chica, se hace hervir aproximadamente 10 minutos sobre fuego no demasiado fuerte y revolviendo con cuchara de madera, luego, se sube el fuego, se sigue cocinando y revolviendo hasta que se azucare (queda seco), luego vuelve a disolverse el azúcar y se hace caramelo, a este punto está listo y se vuelca sobre un mármol o fuente ligeramente aceitada. ■

UN TRAMO POCO

por
**CARLOS
ALFREDO
DE JORGE**
PARA AUTOCLUB

Paisaje típico desde la Ruta 40. Se destaca en el fondo de la foto un aislado establecimiento.



Se advierte en los alrededores de Buta Ranquil cierta vegetación, a pesar de la aridez del suelo.

Con las extensas elevaciones de Auca Mahuida como marco, se observa el agreste paisaje zonal.

70 autoclub



La Ruta 40, en su parte final dentro de la provincia del Neuquén, ofrece para el observador sagaz un interesante y hasta bello panorama. No es muy frecuentada, y a causa de ello son escasos los artículos de interés sobre el tema que aporten ayuda al viajante o al turista.

Al cruzar desde el Norte el río Barrancas, límite interprovincial con Mendoza, nos encontramos paulatinamente con un paisaje nuevo. El mismo es semidesértico, pues las lluvias son escasas y el clima seco se hace muy frío en invierno, con nevadas abundantes, adquiriendo las tormentas y ventiscas grandes proporciones. El verano, aunque cálido, no es agobiante, y la primavera con los deshielos suele traer aparejada la interrupción de las rutas, por lo que hay que estar precavidos.

Al partir de Barrancas, primera estación del Automóvil Club que encontramos, comienzan a observarse escondidos en las laderas de las montañas los "ranquiles", vocablo araucano que significa carrizo, y que por extensión se aplica su nombre a los lugares en donde crece dicha planta. Ranquil Yáñez y Ranquil Vega son dos típicos ejemplos.

Los ranquiles son pequeños oasis, acogedores, de extensión variable (unos pocos cientos de metros a 3 ó 4 Km de longitud), y que generalmente nacen en manantiales de agua surgente, dando origen a numerosos arroyos frescos y cristalinos. Florecen a sus orillas árboles y pastizales, siendo el lugar elegido para asentarse la población lugareña. Son minúsculas muestras de gratitud de la naturaleza hacia el agreste paisaje.

El territorio continúa árido, y aunque no llega a tener la gran majestuosidad de la Quebrada de Humahuaca o de los Valles Calchaquíes, para dar un ejemplo más conocido, mantiene un colorido propio y variado. Costumbres típicas de la zona nos permiten ver a los costados del camino los "Descansos del muerto", lugares en donde ha hecho alto un cortejo fúnebre que desde lejanos pueblitos cordilleranos lleva al ser querido hasta su última morada. Se los distingue por estar señalizados con un montículo de piedras y, circunstancialmente, ornamentados con flores.

Buta Ranquil, o carrizal gran-

CONOCIDO DE LA RUTA 40

de, cabeza del departamento del mismo nombre, tiene una población que oscila en los 600 habitantes. Constituye el segundo apoyo del viajero, pues posee estación de servicio y almacenes de ramos generales. En sus alrededores se pueden hallar puntas de flechas y otros objetos indios de interés arqueológico. Resulta interesante visitar en sus cercanías el cráter dejado por un objeto celeste en su caída, una media esfera perfecta de unos 50 m de diámetro. Tal ha sido su impacto que todos los alrededores se hallan calcinados.

Los rebajados que cruzamos por la región son exclusivamente caprinos; hay una incipiente agricultura y se pueden adquirir las famosas "matras", tejidos artesanales de bello colorido y prolija trama.

La vastedad del paisaje abruma al transeúnte, hasta que más allá de los Chihuidos, dos cerros gemelos que se yerguen como custodios a ambos lados del camino, aparece la extensa pampa de Tril, que debe su nombre a esa yerba amarga que brota por doquier.

En la región abundan los avestruces y guanacos y en menor medida hacen su aparición los pumas. La vista de los volcanes Tromen y Domuyo (4709 m) conforman un espectáculo imponente.

Bajamos, siempre acompañados al Este por las sierras de Huantraicó y Auca Mahuida, hacia la laguna salada de Auquincó, para encontrar la primera bifurcación del camino. Siguiendo a la izquierda encontramos al Río Neuquén, que se cruza por medio de una balsa. Es necesario, pues, consultar antes si está en funcionamiento. Tomando a la derecha llegaremos, luego de una serpenteante bajada, hacia el arroyo Curfleuvú y la localidad de Chos Malal, ex capital del Neuquén hacia fines del siglo pasado.

La zona ya es apta para la ganadería mayor y aparecen grandes campos de explotación. En Chos Malal se halla "El Torreón", antiguo fortín de la IV División de Infantería, hoy convertido en Museo Histórico. En él se recuerda la memoria del coronel Manuel Olascoaga y de sus hombres.

La vastedad del paisaje abruma al transeúnte. Clima seco y muy frío en invierno. El verano, aunque cálido, no es agobiante y la primavera con los deshielos suele ocasionar la interrupción de las rutas, por lo que conviene estar precavidos. Es zona de tejidos artesanales de pelo de cabra con bello colorido y una prolija terminación.

que fueran los integrantes del ala derecha de la expedición al desierto del general Julio A. Roca.

Aquí también encontramos una Estación del Automóvil Club, que posee además de los servicios indispensables, un Motel con pileta de natación; el lugar es indicado para hacer un alto en el camino y dedicarse al esparcimiento.

Al partir de aquí, el verdor se hace más ostensible y los arroyos y vados abundan. El paisaje pierde monotonía, y al llegar a Churriaca, posta obligada del camino (con estación del A.C.A. y restaurant), sentimos que el viaje no ha sido en vano. Desde ahora tendremos diversas mesetas rumbo a la pintoresca Covunco y la más industrial Zapala, pero esta parte del trayecto escapa a nuestro comentario.

En resumen, son 200 Kms. de sorpresas agradables, buen camino aunque no esté asfaltado, con los servicios indispensables de atención, lugares históricos que visitar, abundante caza y un paisaje que justifica plenamente la aventura de descubrirlo. ■

DEFENSAS TAMEKO

Colóquela en las casas del ramo, o en nuestra fábrica.

AMI 8 - CITROEN - CHEVROLET - CHEVY - RAMBLER - TORINO - IMPALA - M. BENZ - DODGE - DODGE 1500 - FIAT 125 - PEUGEOT 404/504 - RENAULT 12 - PICK-UP - Etc.

HACEMOS DEFENSAS ESPECIALES SOBRE TODOS LOS MODELOS.

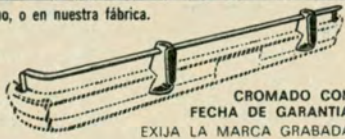

CROMADO CON FECHA DE GARANTIA EXIJA LA MARCA GRABADA

Descuentos especiales a socios del A. C. A.

INDEPENDENCIA 1558/66 - TEL. 37-0583 - BUENOS AIRES

ACCESORIOS

PARA TODAS LAS MARCAS DE AUTOMOTORES

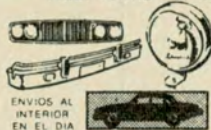

- REJILLAS • DEFENSAS
- PARAGOLPES • UÑAS
- BAGUETAS • ORNAMENTOS
- INSIGNIAS • TAZAS
- FAROLITOS REGL. DEL. Y TRAS.
- FAROLES • ANTENAS, ETC.

ENVIOS AL INTERIOR EN EL DIA



ARLES S.C.A.

WARNES 1255 - Bs. As. - Tel. 55-7920/1035

FABRICA DE ACCESORIOS DEPORTIVOS

- CONSOLAS • TABLEROS TAPIZADOS • CARCAZAS
- METALICAS • BULBOS • CAÑERIAS PRESION DE ACEITE

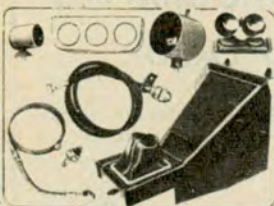

PARA EQUIPOS ORIGINALES: TRANSMISIONES • CABLES DE COMANDO

Su correspondencia será remitida al distribuidor de la zona.

INDUSTRIAS ALFA S.R.L.

MUÑECAS 1068/72 • T. E. 54-2214 • Bs. As.

CONECTORES DE BATERIAS

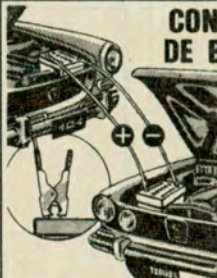

PARA 6, 12 y 24 VOLTS

USANDO UN VEHICULO AUXILIAR PARA ARRANQUE DE MOTORES • MAQUINAS • AVIACION • AUTOMOVILES • AGRICOLAS • GRUPOS ELECTROGENOS • Etc.

Fábrica: IAAP S.A.C.I.F.

ADQUIERALO EN LAS BUENAS CASAS DEL RAMO



UN PEUGEOT 404 - 504 PEUGEOT SERIE X

RESORTES ELECTRONICOS 8K PARA BUJIAS

(Elaborado con aleación de metales de alto poder conductor. ORO - CADMIO - ALUMINIO - COBRE)

ANTIMAGNETICO

AUMENTA LA POTENCIA • EL JUEGO OBTIENE OPTIMA COMBUSTION ECONOMIZA AL APROVECHARSE TOTALMENTE LA MEZCLA \$49.50

Fiar

S.A.C.I.F.I.

REPUESTOS 600
ACCESORIOS 1500
PARTES DE CARROCERIA 128
125

LINEA COMPLETA PARA FIAT 1100

Adherido a Diners Club - Citicard y Londoncard
Av. J. B. ALBERDI 7278 - Tel. 68-0860/7258

TRES LOCALES PARA SU MEJOR ATENCION...



- PARLANTES empotrados en puertas
- STEREOS Importados
- ANTENAS automáticas • CASSETTES
- REPARACION • VENTAS e INSTALACION
- CONSOLAS especiales • MAGAZINES de AUTO RADIOS.
- SOLICITE DEMOSTRACION.

NUÑEZ: UDAONDO 1280, T. E. 782-1259 (A 50 Mts. Estadio R. Plate)

UROQUIZA: AV. DE LOS INCAS 4733

BARRACAS: M. DE OCA 1229, T. E. 21-1449

Dto. 5% a Socios del A.C.A.

OFERTA: RADIO instalada, completa \$ 330.-



STEREO ANTIRROBO

Sáquelo con una vuelta de llave, lléveselo y disfrute de su regio sonido donde quiera; tenemos un mueble especial para colocarlo. Es pequeño, práctico, sin conexiones y SEGURO.

TAUNUS M.BENZ

220 - 250 - 280

FABRICACION - IMPORTACION

Repuestos La Comercial S.R.L.
WARNES 1157 - T. E. 55-1259
BUENOS AIRES

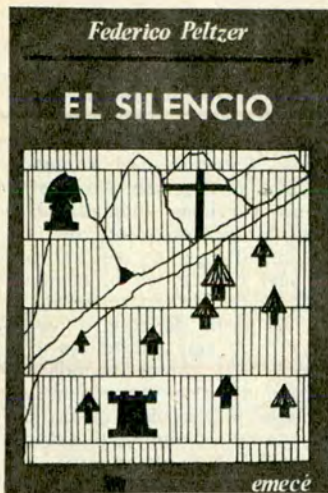

EL SILENCIO

El novelista Federico Peltzer ha publicado una serie de cuentos bajo el título del segundo de ellos, **El silencio**, por intermedio de Emecé. Aunque Peltzer relata con precisión e interés, su objetivo va bastante más allá que el mero entretenimiento del lector. En el arduo género del cuento, desliza la constante de su inquietud metafísica. Lo hace sin interferir el excelente ritmo de la narración, sin caer en desviaciones hacia un ensayismo para el que estaría plenamente facultado a juzgar por la calidad de su lenguaje y la honda movilidad de su pensamiento. Tampoco, en esa especie de terrible partida de ajedrez que se entabla a través de los distintos cuentos entre el hombre y Dios, se nota el menor esfuerzo por lograr las sorpresas propias del género. Ellas fluyen de un modo atrayente. Y por más que la base sea predominantemente intelectual, hay angustia y calidez humana en los tipos y en las situaciones que determinan cada relato.

Dios se manifiesta dueño del tiempo. Peltzer situado, como sus personajes, en esa latitud tan destructiva como inexplicable, procura ("tal vez inútilmente", nos aclara) recuperar la imagen de Dios. Es una lucha que viene desde el fondo de los tiempos. Todavía resuena el clamor de los griegos, cuando se batían con los dioses por más que se supieran sujetos, como todo ser humano, a la fatalidad de la muerte. Esta intimidad trágica de las almas, abocadas a la suprema contradicción de su afán de perdurabilidad e infinito con la finitud y limitación

de los días terrenos, alimenta con un hábito sostenido la obra de Federico Peltzer. Resulta muy conmovedora la imploración final, yacente en el diálogo entre los dos jugadores de ajedrez, cuando el más débil de ellos, el que enfrenta a Dios, pregunta "hecho un inútil enredo de manos y lágrimas". Dios respeta ciertas reglas de juego. Pero no las explica. O, posiblemente, diríamos nosotros, no estamos preparados para recibir sus explicaciones, después que tantos se encargaron de declararlo muerto, sin dar absolutamente nada en cambio.

Sea en la reaparición del antiguo encuentro fratricida de Caín y Abel, en el encuentro del homicida con Set, tema del meduloso cuento que da título al libro de Peltzer; sea en la admirable novela corta **La pantalla azul**, con su choque de pasiones, sobre el vendaval de los sentidos o de las emociones, siempre surge un factor misterioso, un imponderable que significaría la insaciable búsqueda del ser humano, frente a la inextricable trama de su destino, que, escritores como Peltzer, saben ordenar por lo menos desde el punto de vista de la creación y la belleza, en sus páginas bien trabajadas.

Hemos mencionado tres relatos de Federico Peltzer. Los nueve que contiene **El silencio**, componen un todo armónico y equilibrado.



Edmundo Valadés **Las dualidades funestas**

serie del volador

LAS DUALIDADES FUNESTAS

Edmundo Valadés es un hombre de Sonora, en México. Muchos argentinos vieron difundidos sus relatos más allá de nuestra frontera, en la revista que dirige desde hace años, **El Cuento**. Por cierto que Valadés practica con maestría este género. En la serie de **El Volador**, la editorial Joaquín Mortiz acaba de publicarle **Las Dualidades Funestas**. Es una recia obra, compuesta por siete cuentos, en que la fuerza del lenguaje sirve bien a la capacidad de Valadés para crear esos tipos apartados bruscamente de la realidad cotidiana, como el infeliz Rock o ese formidable Compa que da título a uno de sus más audaces relatos.

Valadés tiene una percepción increíblemente aguda para el habla

popular de México. Es una expresión florida, llena de esguinces, aproximaciones y laberínticos juegos laterales. Nada le escapa al autor de **La Muerte Tiene Permiso**, obra publicada en 1935. Pero tampoco jamás deja de lado su hilo de Ariadna y consigue escapar indemne a las tentaciones que propone el pintoresquismo. Jamás Valadés se complace en una frase o descripción innecesaria. La trama se dibuja, lo mismo que sus originales caracteres, con notable precisión. Tiene tal fuerza que aunque ignoremos el sentido preciso de parte de la terminología que usa, del mismo modo que sabemos por intuición qué quieren decir los pavorosos mendigos de "El Señor Presidente", de Asturias, nunca dejamos de adivinar el sentido final de estos hombres de Valadés.

Muchos han intentado descifrar a México, zona fascinante de nuestra América. Obras como la de Edmundo Valadés nos muestran a cuánta distancia quedaron de conseguirlo excelentes escritores como Coccioli o Lawrence. Edmundo Valadés desentraña mucho de la adentrada alma mexicana y nos sitúa en esas nociones tan sorprendentes del tiempo, de la muerte y de la pasión que tiene el pueblo mexicano, fuente de una de las mejores literaturas latinoamericanas de este momento.

A pesar del subrayado que hacemos de Valadés como captador de la realidad, no podríamos llamarlo de plano un escritor realista. Sus cuentos trascienden lo que entendemos habitualmente por realidad y se acerca a aquella definida por Chesterton, que afirmaba que la realidad tiene cosas que no se parecen a ninguna otra.

CONCURSOS DE MONOGRAFÍAS

"CINCUENTENARIO LABOR"

En celebración del 50º aniversario de su fundación, la editorial Labor S.A. Argentina organiza dos concursos de trabajos monográficos inéditos en el que podrán participar autores argentinos o residentes en nuestro país, ambos con un premio de 20.000.— pesos y la edición de la obra por la mencionada editorial.

Deberán desarrollar los siguientes temas: "El crecimiento del sector terciario y el proceso de urbanización e industrialización de América latina" (con especial referencia a la República Argentina), en un caso; o ser "trabajos en forma de manual sobre técnica a nivel universitario o de graduado técnico", en los que se desarrollarán a elección, temas de: mecánica, electricidad, electrónica, química industrial, matemáticas aplicadas a la tecnología, física aplicada, estática, siderurgia, metalurgia o tecnología industrial.

La admisión de trabajos se cerrará el 30 de agosto próximo. Para más informaciones, los interesados deberán dirigirse a Editorial Labor S.A. Argentina, Venezuela 613, Buenos Aires o por teléfono llamando a 33-4135 o 30-1754.



UN TAXI

Osvaldo Oscar Ortiz, autor de *La Cruz del Portafolio*, conjunto de relatos y apólogos que ha alcanzado ya varias ediciones, acaba de publicar *El Hombre del Taxi*. Aunque en la marcha de ese extraño y simbólico taxi no falta un descendimiento al infierno ciudadano, el libro, en su conjunto, lucha contra los aspectos más tremendamente depresivos habituales en la literatura contemporánea. El resplandor del bien y de la verdad se alzan sobre un contorno de tinieblas. Es una obra que habla al intelecto y que muestra en ocasiones una preocupación aguzada para el logro de la estilística; pero que también, por su impulso interno vigoroso, se dirige al corazón y a la sensibilidad.

La noche del mundo está presente en la noche por la que se desliza el hombre del taxi. Al final, sus esfuerzos, sus angustias, su manera de compartir todo lo que está colgado del árbol de la noche, va a terminar en un amanecimiento vital, conmovedor. En ese instante está sintetizado el renacimiento constante del hombre, a través de su espíritu y de lo efímero de su envoltura carnal.

LA IDEA FIJA

Nos da Carlos Latorre su octavo libro de poemas. Alteramos el plural del título —*Las Ideas Fijas*— para ceñirnos a la parte final de esta notable colección de poemas, de nuevo demostrativa de la intensa capacidad creadora del autor. Con más precisión a la que subtítulo, *El Amor y los Hechos, El Amor en su Cauce o Ella otra vez*, son composiciones singulares, de tono muy original, que avanzan hacia el fondo del ser con una especie de brillante y lúcida desesperación.

Un libro de poemas siempre es un universo cerrado, con leyes propias que torna bastante convencionales los comentarios que pretenden seguir su parábola. *Ciertos Gestos del Amor, El Amor en su Cauce*, despiertan una nueva visión del viejo tema. Esa idea fija del amor es la que circula también en otras composiciones del libro. Hay que leerlas, hay que gustar el mágico empeño de sus imaginerías, de sus constantes sorpresas y ver cómo a la idea fija que aquí nos interesó destacar como homenaje al poeta auténtico, se mezcla el vendaval enloquecido del mundo, de la realidad y de un tras mundo que es propiedad de Carlos Latorre.

INTERIOR

Evaristo González Arenas, conocido periodista y escritor que ha centrado su actividad en revelarnos interesantes temas del interior del país, ha publicado, por intermedio de la Editorial Escalada, *Milagro de Tata Dios*. Nacido en Mendoza, ya conocíamos de González Arenas la letra viva de sus relatos "El Asesino de los Andes". Este autor mendocino ha cultivado otros géneros, destacándose en la poco explorada rama de la filología indígena.

Así, como estudioso y creador, fue conociendo los caracteres y episodios, las leyendas y costumbres perfectamente documentados que figuran en *Milagro de Tata Dios*. La connotación de los localismos tiene en Evaristo González Arenas una justa medida. Con fuerte colorido que no cae nunca en el pintoresquismo que suele aquejar a este tipo de libros, con esa frescura con la que un Jean Giono nos cuenta sus excursiones a pie por su nativa Provenza, González Arenas ilumina una parte muy importante del interior del país y de países limítrofes donde antiguas razas de pobladores tienen las mismas raíces existenciales y culturales.

grandes novelistas

Flora Groult

MAXIME.

o el desgarramiento

EMECÉ EDITORES S.A. / BUENOS AIRES

EL DESGARRAMIENTO

Hay una serie de novelistas europeos que manejan con gran flexibilidad el arte del relato. Flora Groult se encuentra entre ellas. En *Maxime o El Desgarramiento*, se plantea, una vez más, la eterna lucha del ser humano por la libertad. No es que el acento se ponga sobre el hoy tan debatido tema de la liberación de la mujer (la Editorial La Flor, a propósito, acaba de publicar una interesante antología de textos debidos a mujeres que luchan por esa liberación en Estados Unidos), ni que *Maxime* modernice la situación que plantea con tanto genio Ibsen en su famosa "Casa de Muñecas", hace varias décadas. *Maxime* tiene 40 años y corta bruscamente con todos los rituales de las rutinas impuestas por las circunstancias comunes de la vida y de la sociedad que nos circunda.

Luego de todo aquello que entraña el desgarramiento, llega la inevitable revancha vital. La novela de Flora Groult termina en un incidente erótico que, en realidad, significa otro comienzo.

Esta escritora maneja bien un diálogo tajante y un fraseo casi propio de los guiones cinematográficos. Es parte de esta etapa un tanto crepuscular del libro, en que una cantidad de autores se someten a las leyes de pases rápidos y cortes sin contemplaciones, propios de la técnica plástico-dinámica del cine. La novela de Flora Groult está incluida en la colección *Grandes Novelistas*, que publica Emeché.

CONFIDENCIAS FANTÁSTICAS

La Editorial Novaro, en su colección *Biblioteca Insólita*, ha publicado *Confidencias Fantásticas*, en cuidada traducción de Agustín Contín. Su autor, Jean Pierre Dorian, nos dice en el prólogo que en su estado final, los textos que comprende la obra respiran lo que Benjamín Constant llamaba la felicidad de boca a oído. Resulta que Dorian recibió las confidencias de un grupo de personas del mundo intelectual, con respecto a sus asombrosas relaciones con el mundo de lo invisible y luego, sometió los textos a cada confidente. Pero les rogó que respetaran en sus relatos el carácter de confidencia en libertad e informal que habían tenido en el origen.

En gran parte, esto se ha mantenido dándole gran vivacidad a *Confidencias Fantásticas*. El volumen se inicia con una del muy conocido Louis Pauwels, el hombre del movimiento de la revista "Planeta" y del "Amanecer de los Brujos" (en colaboración con Jacques Bergier) y termina con la que le hizo a Dorian la surrealista Leonor Fini. Todos incursionan en la dimensión desconocida, en un área carente aún de certeza y de claras definiciones, pero que siempre ha estado latente en el impulso místico de la humanidad.

En el libro se consignan cosas muy sorprendentes. Pongamos por ejemplo el caso de Minou Drouet, que dice que habiendo sido recibida por Pío XII, en virtud de una extraña premonición avasallante, le anunció su muerte. El novelista Georges Conchón (Premio Goncourt), nos habla de fantasmas, de hombres leones, de una antepasada del año setecientos... Paul Vialar, en una patética confidencia, expresa cómo tuvo la clara noción de que su madre iba a morir. Muy tranquilo, como si se tratara de la cosa más natural del mundo, Fernand Gravey le contó a Dorian que había vivido en épocas de Napoleón.

La enumeración sería muy extensa. El tema es fascinante y nos deja sumamente perplejo el examinar testimonios por cierto creíbles, de hombres destacados, que no tendrían razón para mentir y que sería casi inverosímil, por más tendencia que tuvieran a hacerlo, que hubieran aprovechado la ocasión de un libro nada fácil y la exhortación de un escritor bien exigente, para dedicarse a entretener patrañas. *Confidencias Fantásticas* de Jean Pierre Dorian es una notable antología del misterio. No aporta prolijas explicaciones ni elaboradas hipótesis. Enumera hechos que tienen la atracción de una novela auténticamente insólita, como lo quiere el título de la colección que publica la obra en nuestro idioma. ■

Libros Recibidos

DAVID A. KAUFELT: Seis meses con una mujer de cierta edad, novela (Sudamericana).

MARIA ELENA WALSH: Versos tradicionales para cebollitas (Sudamericana).

ARTURO CARRERA: Momento de Simetría (Sudamericana).

GABRIEL GARCIA MARQUEZ: Ojos de perro azul, cuentos (Sudamericana).

ERNESTO SABATO: Abaddon el Exterminador, novela (Sudamericana).

DOMENICO LUCCHESI: Técnicas complementarias de taller (Ed. Labor).

DOMENICO LUCCHESI: Ensayos tecnológicos (Ed. Labor).

G. P. JOLODOVSKY: Introducción a las centrales térmicas (Ed. Labor).

R. S. SAYERS: La banca en Europa Occidental (Ed. Labor).

PAUL R. LAWRENCE y JAY W. LORSCH: Organización y ambiente (Ed. Labor).

JOSE YARYURA TOBIAS: De Dios de Dios, cuentos (Ed. de La Flor).

RODOLFO BRACELI: El último padre, poemas (Edic. de La Flor).

JOSE ANTONIO BRAVO: Barrio de broncas, novela (Edic. de La Flor).

FERNANDO SORRENTINO: 35 cuentos breves argentinos del siglo XX (Plus Ultra).

RODOLFO BORELLO: Hernández: poesía y política, ensayos (Plus Ultra).

VICENTE GESUALDO: Cómo fueron las artes en la Argentina (Plus Ultra).

CESAR A. ZIBECCHI: Comunicaciones humanas y comunicaciones masivas (Plus Ultra).

DALMIRO M. BUSTOS: El psicodrama, ensayo (Plus Ultra).

JOSE A. C. RAMALLO: La curandera y el maestro (Plus Ultra).

JOSE LUIS BUSANICHE: Juan Manuel de Rosas (Edic. Theoría).

FERMIN CHAVEZ: La vuelta de José Hernández (Edic. Theoría).

FERMIN CHAVEZ: La cultura en la época de Rosas y la descolonización mental (Edic. Theoría).

FERMIN CHAVEZ: Vida del Chacho (Ed. Theoría).

JOSE MARIA ARGUEDAS: El sexto, novela (Ed. Losada).

JORGE W. ABALOS: Copleto popular (El. Losada).

MARIE CARDINAL: La llave en la puerta, novela (Ed. Losada).

ALBERT CAMUS: El exilio y el reino, relatos (Ed. Losada).

MOLIERE: El misántropo - El avaro - El enfermo imaginario, teatro. Traduc. y prólogo de Nydia Lamarque (Ed. Losada).

SOFIA ACOSTA, MIGUEL BAO y otros: Trece poetas, versos (Inst. Amigos del Libro Argentino).

PEDRO BUCHIGNANI: Soledad pero no tanto, versos (Inst. Amigos del Libro Argentino).

JULIO VERNE: Viaje al centro de la Tierra, novela, (Ed. Fco. de Aguirre).

RAMON CAMPBELL: El misterioso mundo de Rapanui (Ed. Fco. de Aguirre).

MATEO MARTINIC BAROS: Crónica de

las tierras del Sur del Canal Beagle (Ed. Fco. de Aguirre).

R. BARIJAVEL: Destrucción, novela (Emecé Distribuidora).

IZZY ABRAHAMI: El juego de las ventanas, novela (Emecé Editores).

ERNEST HEMINGWAY: Nick Adams, novela (Emecé Editores).

EPHRAIM KISHON: Flor de vivo, Salomón, notas noveladas (Emecé Edit.).

MARTIN ALBERTO NOEL: Los domingos, novela (Emecé Edit.).

HANS RUESCH: El regreso al país de las sombras largas, novela (Emecé Editores).

JULIAN CACERES FREYRE: Centenario del nacimiento del Dr. Julián Cáceres, 20 págs.

JULIAN CACERES FREYRE: La protección del patrimonio cultural de la Argentina; 12 págs. (Ed. Fundación J. C. F.).

JUAN CARLOS MARTINI: El agua en los pulmones, novela (Juan Goyanarte, editor).

GUY DES CARS: El donante, novela (Juan Goyanarte, editor).

RON COWEN: Arbol de verano, teatro (Juan Goyanarte, editor).

PABLO OSVALDO POLACK: El último rincón del cielo, novela (Juan Goyanarte, editor).

SIMON SIGAL: Historia de Carlos Casares (s/ind. edit.).

J. CATALINA PISTONE: Presencia de la mujer en la vida de Santa Fe, ensayo histórico (s/ind. edit.).

ISABELITA GARMENDIA: Prédicas en un desierto, poemas y reflexiones (s/ind. edit.).

RUSTA DE PIORNO: Vengo a decir Ayacucho, poema homenaje ciudad Ayacucho (s/ind. edit.).

MARIA ESTHER DE MIGUEL: Pueblo América, novela (Ed. Pleamar).

MARCOS AGUINIS, OLGA OROZCO, JORGE CALVETTI y otros: Cuentos de provincia (18) (Edic. Orión).

MARIA DEL CARMEN DURE, AMADO ARRABAL MOYA y otros: Cinco enfoques, cuentos (Edic. Grupo 73, Rosario).

ESTHER MONTIEL DE SAJOZA: De éste mi tiempo, poemas; ilustró Lía Rojas Paz (Edic. Tarco, Tucumán).

ENRIQUE R. BOSSERO: Elegías a la muerte de la palabra, poemas (Edic. Noray).

ROGER CLEMENT: Hacia la civilización del futuro, ensayo (Ed. Planeta, Barcelona).

ATAHUALPA YUPANQUI: Antología y prólogo de U. Petit de Murat (Organización Editorial Novaro, Barcelona).

PBRO. E. LOMBARDI: Ofrenda Platina, música (Edic. "Psallite", La Plata).

PSALLITE: Rev. Trim. de Música Sagrada, N° 89, enero-marzo 1974.

LIRIA GUEDES: Cronología de un silencio, poemas (Ediciones Drusa).

RICARDO A. BARBOSA: Las hachas de piedra y los núcleos de vidrio del rayo (Edic. del autor).

SIRI, GALARDI y otros: Del bastardo deber ser, versos (Redac. Ala Ediciones).



SERVICIO DE
PREVISION
PARA SOCIOS



SEGURO DE AUTOMOTORES

NUEVAS TARIFAS
MAS VENTAJOSAS

NUEVOS PLANES DE
ASEGURAMIENTO
INCLUYE VEHICULOS PRENDADOS

NUEVA FINANCIACION
EN CUOTAS BIMESTRALES
Y TAMBIEN PRENDADOS

POLIZA 1
ROBO O HURTO - INCENDIO Y
DESTRUCCION TOTAL

POLIZA 2
CONTRA TODO RIESGO
FRANQUICIA FIJA Y REDUCIDA

EN AMBAS POLIZAS:
COBERTURA EN TODOS LOS PAISES
SUDAMERICANOS Y RESPONSABILIDAD
CIVIL HACIA TERCEROS

EN LA PAGINA SIGUIENTE PUEDE CONSULTAR EL VALOR ASEGURABLE Y PRIMAS DEL VEHICULO DE SU INTERES

SI NO FIGURA INFORMESE EN
DEPENDENCIAS DE TODO EL PAIS

IMPORTANTE CON POSTERIORIDAD A LA IMPRESION DE ESTA TABLA, LOS CAPITALES ASEGURABLES HAN SIDO ACTUALIZADOS A VALORES DE PLAZA - INFORMESE

MARCA Y MODELO	AÑO	Capital Asegurable	PRIMA CONTADO		Franquicia Poliza 2
			Poliza 1	Póliza 2	
CITROËN AZAM	1969	17.500	404,11	1.097,81	175,00
	1970	19.000	420,77	1.155,90	190,00
	1971	21.000	442,97	1.233,37	210,00
	1972	23.000	465,17	1.310,84	230,00
CITROËN AZAM 3 CV M 28	1969	18.500	415,21	1.136,54	185,00
	1970	20.000	431,87	1.194,64	200,00
	1971	22.000	454,07	1.272,10	220,00
	1972	24.000	476,27	1.349,57	240,00
	1973	27.900	519,56	1.500,62	279,00
1974	29.600	538,43	1.566,47	296,00	
CITROËN AMI 8	1970	20.000	431,87	1.225,81	200,00
	1971	22.000	454,07	1.303,28	220,00
	1972	26.000	498,47	1.458,21	260,00
CHEVROLET CHEVY	1969	38.000	631,68	2.047,70	380,00
	1970	42.000	676,08	2.202,63	420,00
	1971	46.000	720,48	2.357,56	460,00
	1972	50.000	764,88	2.512,49	500,00
	1973	57.100	843,68	2.787,49	571,00
1974	60.500	881,42	2.919,19	605,00	
CHEVROLET PICK-UP 3 Vel.	1969	32.000	803,14	1.922,53	320,00
	1970	35.000	856,99	2.058,99	350,00
	1971	38.000	910,84	2.195,45	380,00
	1972	42.000	982,63	2.377,40	420,00
	1973	54.000	1.198,02	2.923,25	540,00
1974	57.200	1.255,46	3.068,80	572,00	
CHEVROLET SUPER	1968	28.000	520,67	1.660,37	300,00
DKW AUTO UNION 1000 s	1968	20.000	431,87	1.225,81	200,00
	1969	21.000	442,97	1.264,55	210,00
	1970	23.000	465,17	1.342,01	230,00
DODGE 1500	1971	31.000	553,97	1.714,22	310,00
	1972	33.000	576,17	1.791,69	330,00
DODGE 1500 SPL	1972	35.000	598,37	1.869,15	350,00
	1973	40.600	660,53	2.086,05	406,00
	1974	43.600	693,84	2.202,25	436,00
FIAT 1600	1969	30.000	542,88	1.675,49	300,00
	1970	34.000	587,28	1.830,42	340,00
FIAT 125 IA	1972	40.000	653,88	2.062,82	400,00
	1973	46.800	729,35	2.326,20	468,00
	1974	49.600	760,44	2.434,65	496,00
FIAT 128 BERLINA	1971	32.000	565,08	2.220,58	500,00
	1972	34.000	587,28	2.298,05	500,00
	1973	37.900	630,56	2.449,10	500,00
	1974	37.900	630,56	2.449,10	500,00
FIAT 600 E	1968	18.000	409,67	1.117,17	180,00
	1969	19.000	420,77	1.155,90	190,00
	1970	20.000	431,87	1.194,64	200,00
	1971	22.000	454,07	1.272,10	220,00
FIAT 600 R	1970	20.000	431,87	1.194,64	200,00
	1971	22.000	454,07	1.272,10	220,00
	1972	24.000	476,27	1.349,57	240,00
	1973	26.600	505,13	1.450,27	266,00
	1974	28.200	522,89	1.512,24	282,00
FIAT 1500 C	1968	30.000	542,88	1.675,49	300,00
	1969	32.000	565,08	1.752,95	320,00
FIAT 1600 2° S	1970	34.000	587,28	1.830,42	340,00
	1971	35.000	598,37	1.869,15	350,00
	1972	37.000	620,57	1.946,62	370,00
FIAT 1500 C FAMILIAR	1968	30.000	542,88	1.675,49	300,00
	1969	32.000	565,08	1.752,95	320,00
	1970	34.000	587,28	1.830,42	340,00
	1971	36.000	609,48	1.907,89	360,00
	1972	40.000	653,88	2.062,82	400,00
FORD FALCON DE LUJO	1969	41.000	664,97	2.163,90	410,00
	1970	44.000	698,28	2.280,10	440,00
	1971	47.000	731,57	2.396,30	470,00
	1972	50.000	764,88	2.512,49	500,00
	1973	54.500	814,82	2.686,79	545,00
	1974	57.200	844,80	2.791,36	572,00

MARCA Y MODELO	AÑO	Capital Asegurable	PRIMA CONTADO		Franquicia Poliza 2
			Poliza 1	Póliza 2	
FORD FALCON FUTURA 116 HP	1969	42.000	676,08	2.202,63	420,00
	1970	46.000	720,48	2.357,56	460,00
	1971	49.000	753,77	2.473,76	490,00
	1972	53.000	798,18	2.628,69	530,00
	1973	60.100	876,98	2.903,69	601,00
	1974	64.000	920,28	3.054,75	640,00
FORD FALCON STANDARD 101 HP	1968	37.000	620,57	2.008,97	370,00
	1969	39.000	642,77	2.086,43	390,00
	1970	41.000	664,97	2.163,90	410,00
FORD FALCON STANDARD 116 HP	1970	41.000	664,97	2.163,90	410,00
	1971	44.000	698,28	2.280,10	440,00
	1972	47.000	731,57	2.396,30	470,00
	1973	50.700	772,64	2.539,60	507,00
1974	53.700	805,94	2.655,80	537,00	
FORD F 100	1969	32.000	803,14	1.922,53	320,00
	1970	35.000	856,99	2.058,99	350,00
	1971	38.000	910,84	2.195,45	380,00
	1972	42.000	982,63	2.377,40	420,00
PEUGEOT 404	1969	30.000	542,88	1.675,49	300,00
	1970	32.000	565,08	1.752,95	320,00
	1971	35.000	598,37	1.869,15	350,00
	1972	37.000	620,57	1.946,62	370,00
	1973	42.900	686,06	2.175,14	429,00
1974	45.500	714,92	2.275,85	455,00	
PEUGEOT 404 GRAND PRIX	1970	34.000	587,28	1.830,42	340,00
	1971	37.000	620,57	1.946,62	370,00
	1972	40.000	653,88	2.062,82	400,00
	1973	45.800	718,26	2.287,46	458,00
1974	48.500	748,22	2.392,04	485,00	
PEUGEOT 504 DE LUXE	1969	34.000	587,28	1.830,42	340,00
	1970	37.000	620,57	1.946,62	370,00
	1971	41.000	664,97	2.101,55	410,00
	1972	45.000	709,37	2.256,48	450,00
	1973	49.300	757,10	2.423,03	493,00
1974	52.300	790,40	2.539,23	523,00	
PEUGEOT 504 SUPER DE LUXE	1969	36.000	609,48	1.907,89	360,00
	1970	40.000	653,88	2.062,82	400,00
	1971	44.000	698,28	2.217,75	440,00
	1972	48.000	742,68	2.372,68	480,00
	1973	53.600	804,84	2.589,58	536,00
1974	53.600	804,84	2.589,58	536,00	
RENAULT R 12	1971	35.000	598,37	1.869,15	350,00
	1972	37.000	620,57	1.946,62	370,00
	1973	41.300	668,30	2.113,17	413,00
	1974	45.100	710,48	2.260,35	451,00
RENAULT R 4	1968	16.000	387,47	1.070,88	160,00
	1969	17.000	398,57	1.109,61	170,00
	1970	18.500	415,21	1.167,71	185,00
RENAULT 4 L	1968	15.500	381,91	1.051,52	155,00
	1969	16.500	393,01	1.090,25	165,00
	1970	18.000	409,67	1.148,35	180,00
	1971	19.000	420,77	1.187,08	190,00
RENAULT 4 S	1970	19.000	420,77	1.187,08	190,00
	1971	21.000	442,97	1.264,55	210,00
	1972	23.000	465,17	1.342,01	230,00
	1973	29.100	532,88	1.578,28	291,00
	1974	31.300	557,30	1.663,49	313,00
RENAULT R 6	1970	25.000	487,37	1.419,48	250,00
	1971	26.500	504,01	1.477,57	265,00
	1972	28.000	520,67	1.535,67	280,00
	1973	34.600	593,93	1.791,31	346,00
	1974	38.200	633,89	1.930,74	382,00
RENAULT GORDINI	1968	16.000	387,47	1.070,88	160,00
	1969	18.000	409,67	1.148,35	180,00
	1970	20.000	431,87	1.225,81	200,00
	1971	22.000	454,07	1.303,28	220,00
TORINO TS COUPE	1970	43.000	687,17	2.241,36	430,00
	1971	50.000	764,88	2.512,49	500,00
	1972	61.000	886,98	2.938,55	610,00
	1973	72.600	1.015,74	3.387,85	726,00
	1974	76.900	1.063,47	3.554,40	769,00
VALIANT IV	1968	32.000	565,08	1.815,31	320,00

ASAMBLEA EXTRAORDINARIA DE LA FITAC

Tuvo lugar en la ciudad de Lima, Perú, la Asamblea Extraordinaria de la Federación Interamericana de Touring y Automóvil Clubes (FITAC), en coincidencia con el 50º aniversario de la fundación del Touring y Automóvil Club del Perú.

La asamblea fue presidida por su titular señor Alfonso Bryce L. y fue asistido por el secretario-tesorero de la Institución, señor Luis H. Videla Pacheco. En la sesión inaugural se encontraban presentes también los representantes de distintos ministerios, delegaciones de entidades automovilísticas de los países americanos, representantes de las delegaciones del Touring y Automóvil Club del Perú e invitados especiales. Pronunciaron discursos, en la oportunidad, los señores Percy Griffiths, del Perú; Alfonso Bryce; Eugenio Velasco, de Chile y Eduardo Dibos, presidente honorario de la FITAC.

Las resoluciones más significativas adoptadas fueron:

VIALIDAD: 1) Destacar ante el Congreso y gobierno de los Estados Unidos su gran espíritu panamericano al colaborar en forma tan generosa para la realización de la carretera panamericana que ha de eliminar el tapón del Darién, en el Sistema Vial Panamericano. 2) Recomendar al gobierno de los Estados Unidos, considere las medidas del caso de acuerdo con el gobierno

de Colombia, para convocar a licitación e iniciar las obras del sector Río León-Las Aisladas de la carretera del Darién.

TRANSITO: Realizar la semana de Seguridad en el Tránsito con la colaboración técnica de los clubes integrantes de la FITAC dentro del segundo trimestre de 1975, de acuerdo con el calendario de la Secretaría Permanente de Congresos Panamericanos de Carreteras (OEA).

SEGURIDAD: Ratificar lo resuelto en anteriores reuniones en el sentido de estimular las campañas de educación y prevención de accidentes de tránsito e intercambiar materiales de difusión entre los clubes.

RATIFICACION DE SEDE Y FECHA PARA LA PROXIMA ASAMBLEA DE LA FITAC: Se acepta la invitación del titular del Automóvil Club de Brasil, señor Sylvio Santa Rosa, para que la próxima reunión de la FITAC se realice en Río de Janeiro, la que se hará entre el 10 y el 14 de septiembre de 1975.

IMPORTACION DEFINITIVA DE AUTOMOVILES: Teniendo en cuenta que se han suscitado problemas aduaneros y también de control de cambio en los distintos países con motivo de la importación de automóviles y el uso indebido de documentos aduaneros, la asamblea recomienda a la FITAC se dirija a todos los gobiernos solicitándoles consultar a la entidad emisora del

documento ante el pedido de intervención definitiva de un automóvil ingresado al país en carácter de turista. Además se complementa esta resolución aprobándose la sugerencia del delegado del Touring y Automóvil Club Paraguayo de colocar un sello calificando al coche como no válido para venderse, por motivo alguno.

XIV REUNION DEL CONSEJO DE DIRECCION DE LA FITAC

En forma independiente se reunió el Consejo de Dirección de FITAC con la concurrencia de los representantes de los siguientes países: Argentina, Brasil, Colombia, Estados Unidos y México. A continuación ofrecemos una síntesis de las resoluciones más destacadas:

1º) Recomendar a la asamblea, por intermedio del Consejo de Dirección, que se solicite el reconocimiento de la persona jurídica de la Federación Interamericana de Touring y Automóvil Clubes (FITAC) como organización del hemisferio americano, al gobierno argentino.

2º) Por un acuerdo con los países del Norte, se resolvió encomendar a las entidades miembros de la FITAC, que a la vez que son de AIT, se dirijan a esta última organización solicitando la división en dos zonas: la zona "A" y la zona "B". Los

países se agruparían en ellas de acuerdo a lo que corresponda.

3º) El señor James Creal, de Estados Unidos, informó que las últimas noticias indican que probablemente para fines de 1977 se terminará la obra del Darién, con lo cual quedaría totalmente integrado el Sistema Panamericano de Carreteras.

ANIVERSARIO DEL TOURING Y AUTOMOVIL CLUB DEL PERU

En la reunión inaugural de la asamblea extraordinaria, los titulares de las delegaciones, en nombre de sus respectivas entidades hicieron entrega de obsequios al Presidente del Touring y Automóvil Club del Perú, con motivo de cumplir esta institución sus bodas de oro. En la oportunidad el doctor Baltazar Martínez Briones, del Automóvil Club Argentino, hizo entrega del característico símbolo que distingue a todas las dependencias de nuestra Institución.

La delegación del Automóvil Club Argentino que participó en las reuniones realizadas en Lima fue presidida por el doctor Baltazar Martínez Briones e integrada en calidad de delegados por los señores doctor Luis Petraglia, Pedro Campos, señora María de Schlieper y señor Santiago Artusi, y como observadores, los señores Aníbal Armendáriz, Joffre Pérez Macchi y Juan Nicolás Paredes. Asimismo, estuvo presente en la asamblea el titular del Automóvil Club Argentino, en su carácter de presidente honorario de la FITAC.

COLOCAMOS EN EL ACTO

SILENCIADORES, CAÑOS DE ESCAPE ORIGINALES Y EQUIPOS DEPORTIVOS

MARLIT®

SONORIDAD REGLAMENTARIA

DESCUENTOS A SOCIOS DEL A.C.A.

BATALLA DEL PARI 436 al 68 • T.E. 54-0303 (ex Palique)

EN EL CENTRO DE LA CUADRA



COLOCACION EN EL ACTO

Sandrini

VOLANTES DEPORTIVOS

40 modelos en cuero y madera

Fabrica

BORSAN S.C.A.

LADINES 3808 CAPITAL

T.E. 50-7572-53-3157

Alt. Av. San Martín 7100

SABADOS ABIERTO MEDIO DIA

X-15: Empuñadura de madera. Centro totalmente acolchado y forrado en cuero.

FURLAN S.R.L.

WARNES 2341 - T. E. 58-2222
y 59-4967 - CAPITAL FEDERAL

FABRICANTES DE DEFENSAS PARA TODAS LAS MARCAS

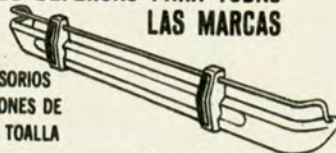

LINEA COMPLETA DE ACCESORIOS PORTAEQUIPAJES - CINTURONES DE SEGURIDAD - FUNDAS TIPO TOALLA

Aderidos a LONDON CARD • Descuentos a socios A.C.A. • ENVIOS AL INTERIOR.

CAJAS AUTOMATICAS

REPARACIONES Y SERVICE
VENTA DE REPUESTOS
DIRECCIONES HIDRAULICAS
RECAMBIO DE CAJAS
EN EL DIA



COLOCAMOS CAJA AUTOMATICA Y DIRECCION HIDRAULICA U.S.A.
A SU FALCON - FAIRLANE DODGE - CHEVY - Etc.

ENVIOS AL INTERIOR

DE MARCO Hnos. S.R.L.

24 de NOVIEMBRE 561
T. E. 97-4410/7488 - CAPITAL

EN SU CITROEN UNA CAMA DE 1,96 mts. de largo.



Confiera comodidad y amplitud, colocando un juego de asientos cama.

Patentado.

Fabricado y Garantido por:
MAURICIO VITIS y Cia. S. R. L.

Dr. ADOLFO DICKMANN 1375
T. E. 59-2026

PRIMERA FABRICA ARGENTINA DE ASIENTOS ESPECIALES

SOLICITELO A SU CONCESIONARIO

PALANCA AL PISO



PATENTE 163.635

Para: IKA - FORD - CHEVY DODGE - PERKINS y otras marcas
FACIL Y RAPIDA COLOCACION
SOLICITE TURNO • ENVIOS AL INTERIOR
AV. CONSTITUYENTES 5624 • 51-9117



CENTRO AUTOMOVILISTICO S. A.

Servicio aprobado

IKA RENAULT

ES PARA GENTE APURADA... Y EXIGENTE...

Entrega las reparaciones "EN HORAS"

y con garantía escrita

Londoncard • Citicard • Diners Club

Credibono • Universal • Master Club

Salta 1180/64 y 1325/29

Tel. 23-8913/5873/4763

Notículas

❁ PETROLEO DE ESQUISTOS

El Departamento del Interior del Gobierno Federal de los Estados Unidos, inició en enero último una serie de licitaciones para arrendar seis franjas de tierra de propiedad fiscal, ubicadas en los Estados de Colorado, Utah y Wyoming, a empresas privadas que se proponen explotar los enormes yacimientos de esquistos petrolíferos de las Montañas Rocosas. Hasta ahora han participado en las licitaciones la Gulf Oil y la Standard Oil, para Colorado, y han pagado ya 210 millones de dólares; Ashland Oil Co., Atlantic Richfield Co., Shell Oil Co., y Shale Oil Co., también en Colorado, pagaron 117 millones de dólares; Phillips Petroleum Co. y Sun Oil Co., en Utah pagaron 75 millones; Phillips, Sun Oil y la Standard de Ohio, pagaron 45 millones por otra franja en Utah. Mencionamos esas cifras sólo para dar una idea de la seriedad con que esas gigantescas empresas petroleras están encarando la producción de petróleo de esquistos y, según afirman sus técnicos, debe admitirse que entre 1980 y 1982 el producto alcanzará a millones de barriles diarios. Suponemos que los actuales dueños del mercado están muy atentos a esas informaciones.

❁ SEGURIDAD EN EL TRANSITO

Las autoridades del tránsito rutero en la República Federal de Alemania (Alemania Occidental) han dispuesto, hace ya varios meses, la limitación de la velocidad máxima de los automóviles en las carreteras normales, estableciéndola en 100 kms por hora. Desde que esta medida fue puesta en vigencia, los accidentes mortales en el tránsito han disminuido en un 10% en relación con las cifras habituales anteriores.

PURIFICACION DEL AGUA

Gracias a minuciosas investigaciones y estudios efectuados por la Junta Nacional del Carbón de Gran Bretaña, se ha producido un nuevo tipo de carbón partiendo directamente de la antracita, al que se ha denominado "Antrasorb" —un carbón activado—, cuya particularidad más destacada e importante está en que es capaz de absorber gases, fluidos y diminutas partículas vivas. La absorción es un efecto superficial físico o químico, mediante el cual considerables cantidades de gas, líquido o materia en partículas finas, son llevadas a una

superficie y mantenidas en ella. Esta cualidad físico-química del mencionado carbón activado lo convierte en un elemento prácticamente utilizable para la purificación de las aguas contaminadas.

❁ ¿QUIEN INVENTO EL TELEFONO?

Siempre nos han enseñado y recordado que el inventor y primer constructor del teléfono fue el señor Alexander Graham Bell, ciudadano de los Estados Unidos; pero ahora se habrán despertado serias dudas al respecto en el ánimo de mucha gente, por lo menos de la que haya podido leer una información aparecida en el Boletín que edita el Departamento de Prensa e Información del Gobierno de la República Federal de Alemania.

Tenemos a la vista el ejemplar del 25 de enero del año corriente y leemos el siguiente título de una jugosa e interesante nota: (se ha celebrado el) "Primer centenario de la muerte de Philipp Reis, inventor del teléfono". Reis nació el 7 de enero de 1834 en Gelnhausen, "la ciudad de Barbarroja", no lejos de Francfort. Se destacó pronto por su inventiva. El 26 de octubre de 1861 presentó en la Sala de Conferencias de la Sociedad de Física de Francfort del Main, "la primera transmisión útil del lenguaje a través de un alambre"; esta operación fue denominada "telefonar".

Agreguemos que, según la Enciclopedia Collier's, que se edita en los Estados Unidos, el primer "teléfono práctico" fue presentado por Graham Bell el 7 de marzo de 1876, aunque es de suponer que numerosas investigaciones y ensayos lo precedieron. En todo caso, en cuanto al invento mismo, Reis le llevaba a Bell una ventaja de 15 años.

❁ ¿HOMBRES O MUJERES?

Original encuesta pública realizada en Alemania: un instituto "demoscópico" preguntó a gran número de habitantes de la República Federal qué sexo desearían tener si tuvieran posibilidad de nacer de nuevo. He aquí las respuestas: el 26% de las mujeres preferirían ser hombres; el 61% declararon que estaban satisfechas con su sexo actual; al 13% restante la alternativa les dejó indiferentes. Las respuestas de los hombres entrevistados demostraron una posición bastante distinta: los indiferentes sólo sumaron el 4%; un 8% se inclinó por un cambio radical de sexo; pero el 88% restante manifestó categóricamente su preferencia por la masculinidad que poseían. Ese 8%, ¿por qué?



**ANTES DE MANIOBRAR
OBSERVE EL ESPEJO RETROVISOR**

EL HUMO DE LA INCONSCIENCIA

Cuando el hombre olvida su responsabilidad social, en materia de contaminación atmosférica, se producen vapores opacos de alta toxicidad —anhídrido carbónico, óxidos de nitrógeno, bióxido de azufre—... y la aparición de enfermedades de las vías respiratorias, así como la profusión de dolencias de diverso orden —especialmente de la piel y de los ojos— constituye el precio más módico que paga a diario por su desaprensión. Es que la cuenta realmente gravosa se la endosa a sus hijos; la deja para que de ella se hagan cargo las generaciones venideras: una especie de herencia a plazo fijo concebida en términos de desequilibrio biológico, de profusión de agentes perjudiciales, de degeneración de las especies y, finalmente, de extinción de la vida. Cruel y absurda contradicción: desgastar un presente de cotidianos sacrificios, de postergaciones dolorosas, para engendrar un lamentable porvenir.

Es que el hombre, todo induce a suponerlo, no gana en altura moral ni siquiera un ínfimo porcentaje de su tecnológica nivelación. Se especializa en aspectos minuciosos del conocimiento general, en la reducidísima aplicación y explicación de un principio, pero se desentiende de las implicancias posteriores; es un ciego voluntario porque cierra los ojos para negarse a ver. De esa manera, sus propias invenciones parecen responder a un incontrolable y fatal automatismo. Y surgen las explicaciones que parecen explicarlo todo: el caño de escape de su automóvil despidiendo gases de densa opacidad, pero no se trata de indolencia mezquina sino de la verificación práctica de algunos de los postulados de la Física... No quiere ver, no quiere comprender que los factores son siempre concurrentes y que en ellos gravita —de

manera hartamente significativa— el mayor, o menor, sentido de la ética.

Múltiples conferencias internacionales parecieran hablar claramente acerca de la preocupación de las más calificadas personalidades en el ámbito de la educación y la salud pública mundiales. Se elaboran concienzudas recomendaciones, se citan conmovedoras estadísticas, se proyectan legislaciones ejemplares, pero día a día, por no decir segundo a segundo, la teoría biológica de las comunidades (biocenótica) da cuenta de la insuficiente producción de oxígeno por parte de los diversos agentes generadores del mismo, dentro del orden natural, tales como las plantas; entre ellas, de una variedad de algas marinas denominadas diatomeas. A cada instante, en efecto, la Ecología demuestra la importancia que asumen los vegetales en el desarrollo de la vida existente sobre el planeta, ya que ellos son los únicos que pueden transformar lo inorgánico en orgánico y tienen mayor tolerancia a un medio enrarecido.

De las plantas, en última instancia, parece depender el desarrollo de las comunidades biológicas: asociación de organismos en un mismo espacio cuyos diferentes miembros se encuentran ligados entre sí por relaciones vitalmente necesarias; cuando la existencia de uno depende de la existencia de otro. Pero las ciudades modernas, en aras de un progreso aparentemente indefinido —que no es tal— ven caer sus árboles, muchas veces resecos, y disminuir sus espacios forestados, plazas y parques, para dar cabida a la sarcásticamente denominada "edad del cemento". Y ello, ya grave de por sí, conforma la nueva posibilidad de mayor contaminación ambiental: el humo de la

inconsciencia; el que procede —al mismo tiempo— de factores materiales tales como combustiones incompletas, pero el que, a la vez, no se subsana; queda librado al azar de un fatalismo complaciente.

Ciertamente, se trata de un cúmulo de factores racionalmente negativos: cada vez más y mayores fuentes de toxicidad. Sin contar, es claro, la verdadera depredación que significa para la vida acuática la permanente incorporación de residuos industriales. Es como si la riqueza actual de un país se midiera en términos de posible pobreza social de sus futuros habitantes y como si, recíprocamente, estuvieran en relación inversa.

Las consideraciones precedentes, a pesar de su énfasis, del fervor con que fueron enunciadas, no disimulan su carácter constructivo. No se trata de renunciar a los indiscutibles avances de la técnica; se trata de humanizarla. Se trata, a la postre, de retornar al humanismo como ingrediente fundamental de la filosofía de la acción; en suma, de constituir el gobierno del hombre para las cosas y de abandonar —definitivamente— el gobierno de las cosas para el hombre.

Las más representativas autoridades municipales y el Automóvil Club Argentino, mancomunadamente, entienden que el tiempo que nos toca vivir está signado por el más pleno sentido de un verdadero magisterio: la inteligencia de que todo cuanto afecta a la vida de relación de los seres humanos entre sí, o de éstos con los demás organismos, depende —en cuanto a su valoración final— del compromiso que genera, de la emulación que inspira, de la enseñanza que proyecta.

Ese es el sentido que procura asumir esta nota; ése es el significado de la ilustración que la acompaña. ♣



1999

EDUCACION VIAL

por JUAN
CARLOS
LAURENS

PARA
AUTOCLUB

VARNA UNA PERLA

La circunstancia de desempeñarme como Secretario del Comité Olímpico Argentino me deparó la oportunidad de trasladarme a la ciudad de Varna, de la hoy República Popular de Bulgaria, para participar en el X Congreso del Comité Olímpico Internacional que se reunió allí.

Me pareció fascinante poder llegar hasta esa lejana ciudad recostada sobre las orillas del Mar Negro.

Desde Buenos Aires, pese a la supresión de las distancias con los modernos sistemas de comunicación y transporte, el Mar Negro nos resulta muy lejano y nos suena algo exótico; es el confín de nuestro mundo occidental y está fuera de las tradicionales rutas de nuestro turismo europeo.

Como el intercambio comercial y cultural entre Bulgaria y Argentina es escaso y las relaciones diplomáticas son prácticamente sólo formales, el acceso de ciudadanos argentinos a la zona donde poder establecer contacto y obtener información no fue posible.

Como buen turista (aunque este viaje nada tuvo de turismo, pues la agenda del Congreso del Comité Olímpico Internacional fue muy tupida) me preocupé en averiguar antes de la partida todo lo posible sobre el lugar a visitar. Supe, así, que la ciudad fue fundada en el siglo VI a.J.C.; que tuvo su época de dominación romana, formando parte de la unión de las ciudades helénicas del Ponto; que en la época del emperador Justiniano alcanzó gran importancia comercial; que a principios del siglo XIII la conquistó un rey búlgaro y en el siglo XIV su influencia comercial justificaba que los venecianos mantuvieran un cónsul. Finalmente, en brevísima síntesis, que antes que los ferrocarriles otomanos se unieran a la red ferroviaria europea, Varna era punta de rieles del "ORIENT EXPRESS", es decir, una de las puertas para llegar a Constantinopla. Al mencionar Constantinopla y al legendario "ORIENT EXPRESS" nuestra imaginación no puede menos que llevarnos al recuerdo de tantas lecturas de aventuras e intrigas ocurridas antes de la Guerra Mundial I con sabor a leyenda.

Me informé, también, de los cambios políticos ocurridos en el país durante y después de la Guerra Mundial II, que transformaron el entonces Reino Búlgaro en la hoy República Popular de Bulgaria, con su nuevo ordenamiento económico y social dado, primero, por el Movimiento Popular de 1944 y, luego, por la Constitución de 1947, reemplazada después por la actualmente vigente de 1971. El régimen vigente es el comunista; pero en este último ordenamiento jurídico-institucional existe una apertura hacia la propiedad privada a través de la herencia y la familia, que merecería un estudio para el que no es esta página el lugar adecuado.

En fin, atendidos con maravillosa eficiencia por la simpática recepcionista de Aerolíneas Argentinas que nos recibió en Frankfurt, tomamos la combinación con uno de los vuelos "charter" de la compañía "Bulgarian Air Charter" (BULAIR) fletados por el Comité Organizador del Congreso nombrado por el Comité Olímpico Búlgaro (otros vuelos charter salieron de París y de Amsterdam).

Este sistema tenía la ventaja de concentrar las delegaciones para su transporte directo a Varna; de lo contrario, había que tomar un vuelo europeo hasta Sofía y luego un local Sofía-Varna.

FRONTERAS SUPERADAS

Se utilizó un avión "Ilusin 18" de fabricación soviética, cuatrimotor a turbohélice. Al ubicarnos en nuestras butacas sentimos la primera sensación de que en el mundo se van superando fronteras: la decoración del avión; la música funcional con suaves melodías internacionales; las jóvenes y elegantes azafatas con la estereotipada sonrisa profesional, todo nos colocaba en un avión de fabricación soviética de una línea búlgara o, indistintamente, en un avión de cualquier

otra línea comercial de cualquier país de nuestro mundo occidental.

Esa sensación se iba a incrementar cuando las azafatas, con la misma gentileza y exquisita simpatía que ponen las de nuestras Aerolíneas Argentinas o las de otras aeronaves comerciales de otros países que conocemos, nos ofrecieron una bandeja con la cena a base de fiambre, una presa de pollo con legumbres y papas y un postre, para culminar con la pregunta de: ¿té?, ¿café? o... ¿Coca Cola? (!). Luego tendríamos más impresiones de ese tipo, como cuando en el centro de Varna, al pedir café, nos preguntaron: ¿café o nescafé?

Después de más de tres horas de vuelo llegamos, pasada la medianoche, al aeropuerto de Varna, pequeño y limpio. Rápidamente hicimos los trámites de migración (cada delegado acreditado previamente había recibido en Buenos Aires una carta de identidad, que servía de visa de entrada, librada por el Presidente y Secretario del Comité Olímpico Búlgaro y autorizada en Buenos Aires a favor de cada delegado argentino por el Presidente y Secretario del Comité Olímpico Argentino) y sin cumplir inspección aduanera nos ubicamos en los ómnibus que nos llevaron a nuestro destino.

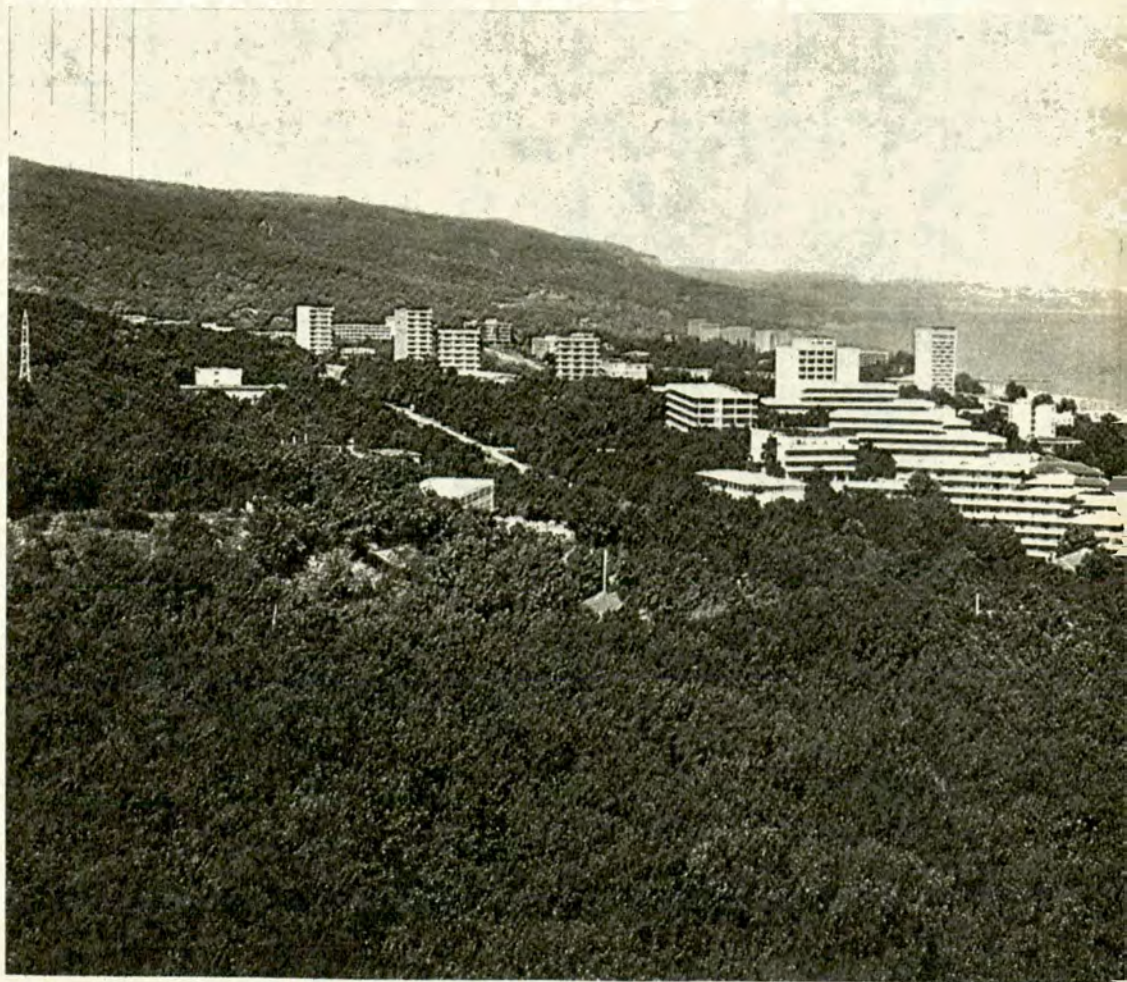

SOBRE EL MAR NEGRO

Vista de los hoteles entre los cerros



Otra sorpresa: los ómnibus, excelentes, por cierto, tipo camello, eran de marca "Pegasus", de fabricación española.

Nuestro destino no era precisamente la ciudad de Varna, sino un complejo hotelero a 17 kilómetros del centro, denominado ZLATNI PIASATSIS.

UNA GRATA SORPRESA

Como arribamos pasada la medianoche y bastante cansados después de más de 30 horas de viaje, poco pudimos apreciar del lugar; pero al día siguiente, al hacer nuestro primer reconocimiento bien temprano, entonces sí nos encontramos con una verdadera y grata sorpresa. El lugar es abrupto, con cerros que caen en suave declive hacia la costa dejando una amplia playa de blancas y finas arenas. Los cerros profusamente arbolados con una vegetación semitropical y entre la vegetación, respetando al máximo el panorama, se levantan hoteles y más hoteles. ¡Nada menos que 102 hoteles!

Todos no son iguales, pero se repiten algunos tipos de construcción según las características y posibilidades que ofrece el terreno y el paisaje. Algunos, construidos en un claro frente al mar, son bajos y estirados (como el Ambassador, que nos tocó ocupar); otros, edificados en la falda del cerro, tienen entradas cada dos pisos lo que hace que la estructura se interne siguiendo el ángulo de subida, formando amplias plataformas y, en esos casos, parece que el edificio emerge de entre la vegetación siguiendo la ondulación del terreno; otros pocos, en lugares abiertos, se levantan como pesados monobloques, algunos de 10 a 12 pisos, hasta llegar al "Hotel Internacional", frente a la playa", con sus orgullosos 21 pisos y que se puede ubicar en la categoría de cinco estrellas. Pero en todos una atención esmerada y platos y vinos lugareños excelentes.

Nosotros llegamos el 28 de septiembre, es decir, vencida la temporada (pongamos un fin de marzo en Mar del Plata) y, por lo tanto, había muy poca gente, pues había concluido el período de vacaciones; sólo paraban pocas parejas de recién casados, "estado civil" éste que se pone en evidencia en cualquier lugar del mundo y bajo cualquier régimen político, y algunos grupos de personas mayores (posiblemente pensionados) que venían diariamente de Varna a la playa y retornaban al atardecer.

La amplitud de la zona, los cerros, la vegetación, los hoteles emergiendo de la falda de los cerros, la larga y ancha playa, un silencio sólo quebrado por el incesante rumorear del Mar Negro, todo conformó un espectáculo inesperado e inolvidable. Una belleza armónica visual y auditiva.

TAMBIEN LAS FLORES

A ello debemos agregar las flores. El búlgaro, por lo menos en Varna, que es lo que yo conocí, es un extraordinario amante de las flores. Asomarse a la ventana del hotel era gozar de la vista de innumerables canteros adornados de flores de vivos colores combinados con el mejor gusto. Igualmente, en las calles principales de acceso a la ciudad el camino está dividido por alegres canteros. Todo esmeradamente cuidado por pulcras ancianas que mueven hábilmente las amplias hojas de palmeras para barrer calle y cantero desde la madrugada al anochecer.

Este complejo hotelero —y hay otros parecidos a poca distancia llamados "Droujba", "Albena" y "Balchik"— está destinado al turismo búlgaro, pero, también al gran turismo internacional. Así pueden observarse inesperadas concesiones a lo que suponemos rígidas normas de la vida comunista: en el Hotel "Chipka", una gran rueda de ruleta colocada a la entrada en un marco de propaganda nos anuncia que en ese establecimiento funciona un Casino con "Roulette" y "Baccará". Lo bueno del caso, además, es que

las fichas no pueden comprarse con dinero búlgaro sino con las llamadas monedas fuertes, como ser dólares, francos suizos, marcos alemanes, etc. Desde luego, no concurren los locales. Otra experiencia inolvidable.

En las cercanías también funciona una "Discoteque". Allí hemos escuchado los mejores ritmos internacionales, incluso el tango, que es bastante popular tanto en lugares de esparcimiento como por la radio, y hemos visto moverse a la juventud búlgara en el mejor estilo democrático.

Resumiendo, Varna en sí, como ciudad, es una urbe portuaria, industrial, con viejos edificios y modernos monobloques habitacionales; pero el complejo hotelero veraniego que he mencionado y le pertenece, por la calidad de las construcciones, la bondad del servicio hotelero, la excelencia de los platos y de los vinos, la belleza del paisaje y de sus playas, permite que se la califique como la Perla del Mar Negro, en analogía con nuestra Perla del Atlántico, con lo que le brindo con toda simpatía el mayor homenaje que un argentino puede brindarle a una playa balnearia extranjera. ■

SILENCIADORES Y CAÑOS DE ESCAPE OSVALDO ESCAP®

de OSVALDO LITVAK, ex socio de ESCAPES MARLIT.

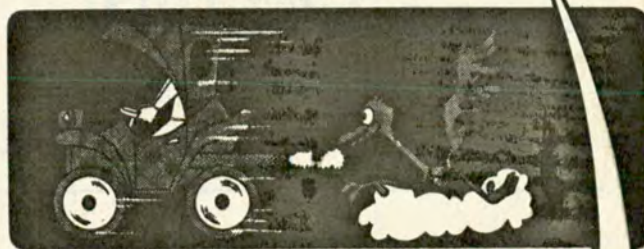

EQUIPOS DEPORTIVOS

ESCAPES ORIGINALES PARA TODAS LAS MARCAS Y MODELOS DE COCHE

EQUIPOS DEPORTIVOS FIAT 125, 128 y 800 - PEUGEOT 804 Y REFORMAS DE ACUERDO A DISPOSICIONES MUNICIPALES

COLOCACION EN EL ACTO -DESCUENTO ESPECIAL PARA SOCIOS DEL A.C.A.

CENTRO DE COLOCACION

CERVIÑO 3776

COSI CSQ. MALABIA - Tel. 71-5598.
ZONA BARRACAS: HERRERA 582 - TEL. 21-4075
ZONA SAN TELMO: BRASIL 161

Caza, Camping y Pesca

hay que
verla
para creerlo!

REISEMOBIL

L F U 608

la primera "suite" móvil del país.

Con la experiencia de Juan M. Fangio
y la calidad de Mercedes Benz

Admírela en Automotores Juan M. Fangio - Paseo Colón 1600



Unidades fabricadas en R. DIC - Rosario

A. I. C. A. C. Y. P.: ASAMBLEA GENERAL

De variada e intensa califica la acción de A.I.C.A.C.Y.P. la Memoria del último ejercicio finalizado el 30 de noviembre de 1973.

En general, los resultados se estiman positivos.

Respecto de la temporada de caza, no obstante las anomalías climáticas, se la considera exitosa en Buenos Aires, Santa Fe, Córdoba y Entre Ríos.

Corresponde destacar la buena voluntad de los señores Ministros de Asuntos Agrarios y Directores de Recursos Naturales de esas provincias, puesta de manifiesto en las audiencias concedidas a los señores Baraldo, Tufro y Delegados Zo-

nales, toda vez que les fueron solicitadas.

Ha quedado demostrado, una vez más, que el contacto personal y sincero allana el camino hacia la solución de problemas comunes, y favorece intereses recíprocos.

La tramitación de Licencias de caza y pesca, ha sido una actividad creciente y exitosa. Cuéntanse por millares los socios adherentes que, por una cuota simbólica, han ingresado a A.I.C.A.C.Y.P.

Cercana la fecha de apertura de la temporada, se habilitó un servicio especial que permitió la tramitación en menos de 3 horas.

Esta acción fue posibilitada por la predisposición de los funcionarios de Recur-

COMISION DIRECTIVA

La Comisión Directiva de A.I.C.A.C.Y.P. para el corriente período, surgida de la última Asamblea General Ordinaria es la siguiente: Carlos Baraldo, presidente; Antonio Maselis, vicepresidente; Ing. Emilio H. Tufro, secretario; Ricardo A. Mosconi, prosecretario; Jacobo A. Parravicini, tesorero; Angel S. Mauriño, protesorero; Os-

car J. Sivori, Juan Moretti, Alfredo Fabre, Manuel Díaz, Ely Rouso y Sergio Stocovaz, vocales titulares; Carlos A. Figueiras, Antonio Delgado, Aníbal Maiola, Roberto Pollini, Luis Rival, vocales suplentes; Rubén Rodríguez, Juan A. Ventieri, Pedro Pastorino, revisores de cuentas.

AICACYP

ASOCIACION INDUSTRIALES Y COMERCIANTES DE ARTICULOS
PARA CAZA, PESCA Y CAMPING



PARA
LA
MEJOR
DEFENSA

revolver
BAGUAL 8

CALIBRE 22 LARGO 8 TIROS

Adquiéranlos en

ARMERIA ITALIANA
LIMA 1649 (Pza. CONSTITUCION)
Tel. 23-4598 - BUENOS AIRES



Cartuchería

SPREAFICO

S.A.I.C.

MONASTERIO 359
Buenos Aires



ARMAS
SAURIO

téngalas

a mano

para

DEFENSA,

CAZA

Y DEPORTE



PISTOLA
AUTOMÁTICA

VENTA LIBRE en todo el país
Fábrica y
ventas: **SAURIO**

25 DE MAYO 1531 - T. 241 - 8103 - LANUS O. F. N. B. R.



**VIGIA
SUPER**



Se provee con cristal ANTI-REFLEX, evita los reflejos y da más luminosidad, y ANATINICO, ideal para bosques y días nublados.

PARA CAZA MAYOR Y MENOR

LISANDRO DE LA TORRE 2074 - CASEROS



FABRICANTES DE
ARMAS DE CALIDAD

establecimientos
Venturini S.A.I.C.F.

JORGE NEWBERY 555 - SAN ISIDRO - PCIA. BS. AS.

UN ARMA PARA
CADA OCASION



REVOLVERES

italo gra

Adquiéranlos en toda la república
en los comercios de suconfianza



INOX

**100 VECES
MAS CARTUCHO**



CALIDAD
Y

PRECISION EN ARMAS

Para caza deportiva
y competición

METALURGICA CENTRO

San Martín 2043
Banfield - Tel. 242-6199
Pcia. Bs. As.



CAZA
PESCA
CAMPING

Brasil 1219 - Bs. As.
tel. 26-5985.
sucursal caballito
rivadavia 5450

Su fin de semana
empieza
con nosotros.

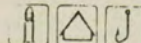

**CASA
SAAVEDRA**
S.A.C.I.F.



● ARMERIA - CUCHILLERIA
● IMPORTADORES
● VENTA POR MAYOR Y MENOR
Descuento del 10% a los
socios del A.C.A.

HIPOLITO YRIGOYEN 2587
TEL. 48-8483/47-7278 - BS. AS.

ORDINARIA

Los Naturales y delegados en la Casa de la Provincia de Buenos Aires de la Capital Federal.

Respecto de la pesca deportiva, se menciona la participación de A.I.C.A.C.Y.P. mediante la donación de sendos trofeos, en los concursos Interclubes organizados por la Peña de los Pescadores El Muelle, y en la Fiesta del Dorado.

En otro orden, se reitera la preocupación de la Institución por la tendencia a utilizar las lagunas como punto de drenaje cloacal, o pesca comercial, la que ha sido oficialmente, presentada a las autoridades.

Juan A. Ventleri

TRAMITACION DE LICENCIAS DE CAZA Y PESCA

A.I.C.A.C.Y.P continúa brindando este servicio en la oficina, especialmente habilitada, de la calle Hipólito Yrigoyen 2587, TE. 47-7278.

LA CAZA DE LA PERDIZ EN SANTA FE

La Dirección General de Recursos Naturales del Ministerio de Agricultura y Ganadería de la Pcia. de Santa Fe dio una información relacionada con la apertura de la caza de la perdiz en su jurisdicción.

Dispúsose autorizar a los cazadores para realizar sus actividades en los departamentos San Javier, San Justo, Las Colonias, San Martín, San Jerónimo, Iriondo, Caseros, Constitución y General López. La disposición ministerial autoriza a cada cazador a cobrar 12 piezas por jornada. El período de caza está comprendido entre el 1º de mayo y el 31 de julio; las entidades de caza deportiva compartirán las responsabilidades de la fiscalización del cumplimiento de la medida citada.

Dispone también la resolución ministerial que el incumplimiento de las disposiciones adoptadas podrá dar lugar a la aplicación de medidas represivas hasta la clausura del período de caza en el departamento donde se compruebe la infracción.

RABERBASKIN



1º BORCEGUI DE GOMA DEL PAIS

Realizada en material textil elástico e impermeabilizado.

Apariencia elegante y atractiva.

Modelo original.

Realza el atuendo del usuario.

Suela antideslizante.

Totalmente garantizado.

COLORES: MARRON - VERDE - NEGRO • EXPORTAMOS A E.E.U.U.

Fabricante:

JOSE L. LOPARDO y Cía.
Av. La Plata 2880/82

Asóciese a AICACYP • Paseo Colón 285 • Tel. 30-2011

AVISOS M.P. 32-3397/631-3773

TOBY DEL

El mejor pique con...
CUCCHARAS

Del

TOBY DEL

Calidad comprobada

Del

Paseo Valencia 2086
Tel. 923-4588

"BUDAK"

Fabricante de artículos para pesca

ESMERILLONES - MOSQUETONES
PUNTERAS - PASADORES
PORTA REELS - LEADERS

CAÑAS FIBRA DE VIDRIO

SUPERQUAN BUDAKTEX BUDAK S

VARILLA MADIA VARILLA SPORTEX VARILLA JAPONESA

BUDAK S.C.A.

Tel. 701-5370

CARPAS COMANCHE.

TODAS LAS MEDIDAS Y MODELOS

GARANTIA de CALIDAD

PRECIOS PARA MAYORISTAS Y COMERCIANTES

MORON 3832 CAP. 67-1372

Todo para la Pesca Deportiva

PESCAMAS

IMPORTACION EXPORTACION

HIPOLITO YRIGOYEN 3369
Tel. 88-8760 Bs. As.

fabre y cia.

IMPORTA Y DISTRIBUYE

Mitchell *lora*

AU LION D'OR CONOLON

ALLAN **garcia**

VMC BURKE **ELGUS**

STINGSILDA

7-1318 - Tel. 32124 - 22710
LA PLATA

¡¡¡TENEMOS DE TODO!!!

PROVEEDURIA DEPORTIVA

en CAPITAL LIMA 363/71
en BELGRANO OLAZABAL 2450
en LANUS ESTE O'HIGGINS 1960
en QUILMES RIVADAVIA 49
en MORON RIVADAVIA 8256
en Lomas de Zamora - Boedo 102
en ROSARIO SAN MARTIN 925
en La Plata - calle 47 entre 7 y 8
CREDITOS A SOLA FIRMA

Revolver TANQUE

Modelo 130
Calibre 22 largo rifle
Calibre 32 S. W. largos

Escopeta CENTAURO

Modelo 32
de un tiro plegable

FABRICANTES - IMPORTADORES

LEANDRO REDAELLI S.A.I.C.I.F.

SALTA 1071 BUENOS AIRES

BISEL CORTE

CUCHILLERIA DE CALIDAD

LINEA COMPLETA DEPORTIVA

CAMPING - COCINA - PROFESIONALES

Distribuye:

MAURIÑO Y CIA.

SALTA 755 - Tel. 37-5172

FERRETERIA
ARMERIA - BAZAR
CAMPING -
PESCA - REPARACIONES

CASA

R. Mosconi
S.R.L.

Martínez H. Yrigoyen 30
798-2006

San Isidro Belgrano 131
743-0609

para un buen pique una buena caña

MONTAGUE
Tubular fiber Glass Rod
INDUSTRIA ARGENTINA

Distribuidor Exclusivo

COPEMA S.C.A.

Viamonte 2474 - 47-3520/8584

Caza, Camping y Pesca

BIBLIOTECA PUBLICA DEL DEPORTE

BIBLIOTECA PUBLICA



Ha quedado habilitada la Biblioteca Pública del Deporte, institución especializada que patrocina la Proveduría Deportiva y que funciona los días hábiles de 13 a 20 y los sábados de 8 a 13, en Lima 1102 esquina Belgrano.

En la nueva biblioteca el aficionado tiene a su disposición un acervo de más de 1.000 volúmenes en el que se ha reunido, catalogado y clasificado biografía nacional y extranjera sobre deportes, recreación y turismo.

Efectuóse el Campeonato de

Se efectuaron en la Laguna de Chasco-mús, los campeonatos nacionales de Pesca de Pejerrey Palustre, cuya organización estuvo a cargo de la Federación de Caza y Pesca y Lanzamiento de la provincia de Buenos Aires.

Participaron ocho federaciones que estuvieron representadas por 101 aficionados. Fiscalizaron la prueba los señores Adolfo Tomhino y Enrique Iparraguirre.

Resultó ganador el equipo "D" de la Federación Metropolitana, integrado por Antonio Britos, Eduardo del Mónaco, Raúl Prado y Eliseo Fernández, que obtuvo 844.9554 puntos CAPYL; 2º se clasificó la Federación Bonaerense (Juan Galazzini, Carlos de Arenaza, José Arenaza y Carlos Tagliabúe), con 778.7356 puntos; 3º la Federación Cordobesa de Caza y Pesca, (Abdón Bustos, Vicente López, Constanzo Gribaudo y Juan Cretón), con 778.7356 puntos; 4º Federación Chaqueña de Pesca

LA TERCERA FIESTA

Con el auspicio del Comahue Turístico, la Subsecretaría de Turismo de la Nación, el Servicio de Parques Nacionales y el Gobierno de la Provincia del Chubut a través de su Dirección Provincial de Turismo, se realizará entre el 1º y el 7 de diciembre próximo, en el Parque Nacional Los Alerces, Chubut, la III Fiesta Nacional de la Trucha.

CASAS RODANTES



Diseñada por técnicos
Construida por artesanos
Para 3 a 5 personas
Peso sobre eje: 450 Kg.

AUTOCAMPING TURDERA
H. YRIGOYEN 11100
Lomas de Zamora

"LA" SUPERLIVIANA

Se venden estructuras
sin muebles



SOLICITE INFORMES: Teléfono 243-6011

Descanso, camping o turismo

Exija las legítimas
**FRAZADAS y
MANTAS DE VIAJE**

CAMPOMAR®

conoce otra mejor?

Línea de Productos CAMPOMAR fabricada por:



S. FINKELSTEIN HNO. y CIA. S. A.
Dr. Roberto J. Crotti 656 Valentin Alsina
Tel.: 208-9885 y 4956

Pesca de Pejerrey Palustre

Deportiva y Lanzamiento (Francisco Gulino, Roberto Camors, José Romero y Jorge Quiles) con 645,2449 puntos; 5º resultó el equipo de la Federación Deportiva Formoseña de Pesca, Caza y Lanzamiento (Apolonia de Centorbi, Fausto Paredes, Angel Villa y Néstor Huell), que obtuvo 563,3371 puntos; 6º se clasificó la Federación Santafecina de Pesca y Lanzamiento, con 533,7879 puntos; 7º la Federación Entrerriana de Entidades Deportivas de Pesca, con 416,3446 puntos; y 8º la Federación Correntina de Pesca con 207,1528 puntos CAPYL.

En el campeonato individual ocuparon los tres primeros puestos pescadores capitalinos: 1º resultó Raúl Pérez, con 29 piezas; 2º Raúl Prado, con 17; y 3º Eliseo Fernández, con 13, los tres de la Federación Metropolitana; 4º Iza Guzmán, de Entre Ríos, con 11; y 5º Carlos Tagliabúe, de la provincia de Buenos Aires, con 10 piezas.

NACIONAL DE LA TRUCHA

En una reunión que se efectuó en la Subsecretaría de Turismo de la Nación, dieron a conocer el programa y las características de este acontecimiento, el Director de Turismo del Chubut, señor Antonio Torrejón y los miembros de la Comisión Organizadora de la Fiesta.

El programa es el siguiente: día 1º a las 22, comida de bienvenida en Esquel; día 2, mañana libre (excursiones optativas); a las 15, salida de Esquel; a las 16, 1ª Jornada de Pesca en el lago Situación; día 3, a las 6.30, salida de Esquel; a las 8.30, comienzo de la especialidad "Trotling" en el lago Menéndez; día 4, libre (excursiones optativas); día 5, mañana libre; a las 13, asado criollo en el Club Esquel de Pescadores. A las 15.30, en Bahía Toro, jornada de pesca "fly-casting"; día 6, a las 6.30, salida de Esquel a Chollila y lago Rivadavia; a las 8.30 jornada de pesca "Casting". Día 7, libre (excursiones optativas) y a las 22, entrega de premios; día 8, regreso. Inscripción \$ 1.850.— (que incluye hospedaje, traslados en zona, derechos de pesca, agasajos y "souvenirs"). Traslados aéreos y terrestres Buenos Aires - Esquel con tarifas especiales.

CASAS RODANTES

Anahi
AMERICANA
7 LEGUAS



TRAILERS

CONFORT CAR • PIONERO 200

LA MEJOR COTIZACION POR SU CARPA O RODANTE USADA

CAMPING SUR / AV. H. YRIGOYEN 8099 • SANFIELD

Le matamos el punto (a los competidores).

- Salón exposición de 500 mts.²
- Selección de marcas y modelos.
- Ventas por mayor y menor.
- Envíos al interior.

La Escopeta

Sarmiento 2348 - Buenos Aires
EN PLENO DEL ONCE

CARPAS-MOCHILAS-BOLSAS DE DORMIR CALIDAD EN CAMPING y DEPORTES

OFERTAS:

CARPA COLOR C/SOBRETECHO, PISO PLASTICO
2 PERS. \$ 599 - 4 PERS. \$ 699 - 6 PERS. \$ 799
BOLSA DE DORMIR ABRIGADA \$ 79 - C/CAPUCHA \$ 89



CASAS RODANTES

MERELLO

"CARAVAN"

TODAS CON BAÑO COCINA Y COMEDOR

CALIDAD Y
PRECIOS
ACCESIBLES

CAMPING MERELLO Av. Maipú 758 - Vte. López - T.E. 795-3503 4335

P/Coches	Camas	Precios
chicos	4	\$ 17.800
medianos	4/6	\$ 19.800
grandes	6/7	\$ 22.500

Kits (cascos sin muebles para 4/6 camas) \$ 11.800

amplia financiación

También modelos para empresas viales, perforaciones, forestales, etc.

TRAILERS CARPA

varios modelos



Para Coleccionistas de paisajes.

9 Modelos desde 280 kgs.
Para 2 a 7 personas.
Todos los modelos con baño.
También autoportante para FORD RANCHERO.
ENTREGA INMEDIATA.
AMPLIA FINANCIACION.



anahi

LA LLAVE DE LOS PAISAJES.

MOLINA ARROTEA 1350 - LOMAS DE ZAMORA TEL. 244-5354.



Caza, Camping y Pesca



CASAS RODANTES AUTOPROPULSADAS MIRON

Unicas con suspensión superpullman

POR SU POTENTE MOTOR DE 117 H.P. ALCANZA LOS 130 KM/HORA.

PRECIOS PROMOCIONALES

También montamos sobre chasis Mercedes-Benz, Rastrojero Frontal o cualquier tipo de chasis.

ADMIRELA EN

MORENO 1228 QUILMES

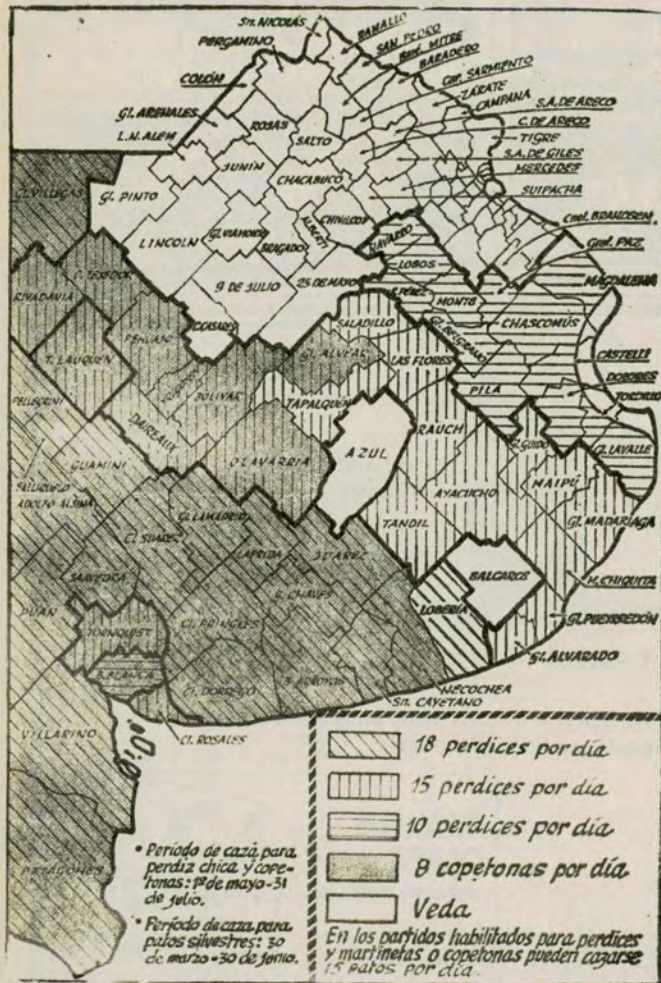

TEMPORADA DE CAZA DEPORTIVA 1974 EN LA PROVINCIA DE BUENOS AIRES

El 31 de julio próximo finalizará la temporada de caza deportiva de la perdiz chica (Nothura Maculosa) y la martineta o copetona, iniciada en todos los partidos de la provincia de Buenos Aires el 1º de mayo en curso por resolución del Ministerio de Asuntos Agrarios de ese estado argentino.

En cambio, el período de caza de patos silvestres iniciado el 1º de abril pasado, finalizó el 30 de junio último.

Reproducimos en esta página el útil mapa publicado por ese Ministerio, que ilustra objetivamente acerca de las posibilidades de practicar la caza deportiva en la Pcia. de Buenos Aires durante la presente temporada.

CONCURSOS DE PESCA ORGANIZADOS POR LA ENTIDAD

El 21 de abril y el 5 de mayo pasados se efectuaron en la laguna de Chascomús, dos concursos de pesca organizados por la Entidad. El primero fue ganado por la Sra. Alicia de Ferro, con 7 piezas; 2º Gerardo Gaggino, con 6; y 3º Orlando D'Alessandro, con 5 piezas.

El segundo fue ganado por Julio J. Felipe; 2º se clasificó Matilde González y 3º Antonio J. Spedaletti, con 13.

Se recuerda a los señores socios que los próximos concursos se realizarán los días 4 y 18 de agosto.

PESCA DEL DORADO

En la ciudad de Esquina, Corrientes, se efectuaron el II Torneo Nacional Extraordinario y dos torneos para la clasificación del ranking provincial de 1974. El resultado fue el siguiente: 1º Jockey Club de Corrientes; 2º Banco de la Nación Argentina; y 3º Club Náutico y Pesca Almirante Brown. Participaron en el torneo nacional 40 lanchas con delegaciones de clubes federados y se obtuvieron 45 piezas entre los 5 y los 8,600 kilos.

nervus

nuevo motor DORADO

Modernos botes para pesca de diseños exclusivos
Fabricados en nuestro astillero



NAUTICA ATALAYA

Av. Juan B. Justo 9065
Tel. 641-1179 - Bs. As.

Bomba de Nafta

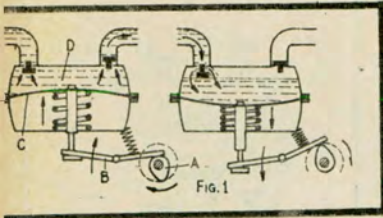

Fig. 1

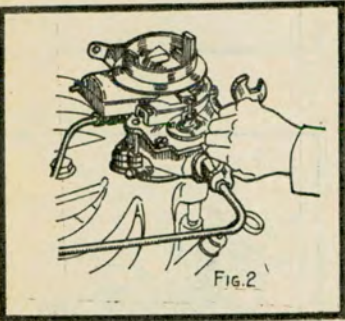

Fig. 2

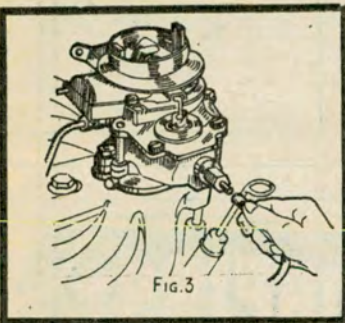

Fig. 3

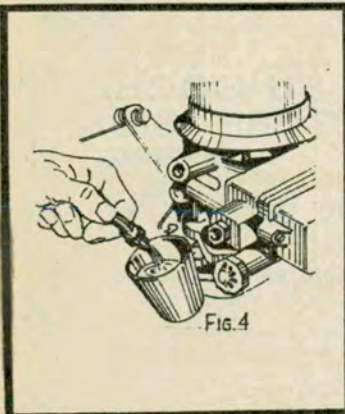

Fig. 4

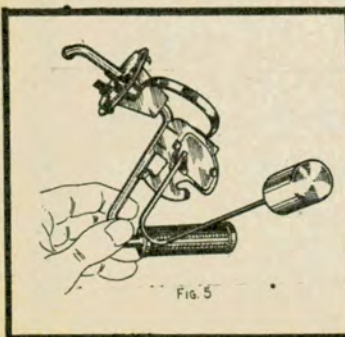

Fig. 5

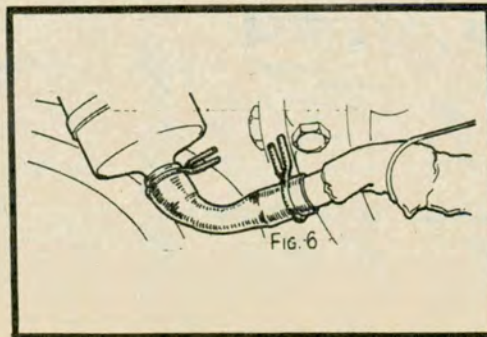

Fig. 6

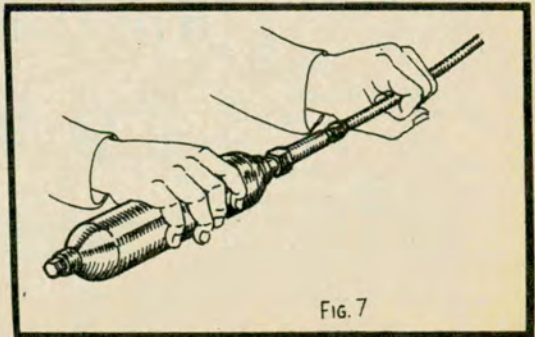

Fig. 7

El combustible necesario para el funcionamiento del motor se encuentra dentro del tanque de combustible desde donde debe ser impulsado hasta el carburador. Para este fin se utiliza la Bomba de Nafta o la bomba de combustible. Esta bomba es del tipo aspirante-impelente ya que puede aspirar e impulsar el líquido. Su ubicación en el automóvil la obliga a aspirar la nafta contenida en el tanque posterior para enviarla al carburador, que se encuentra en la parte delantera y en una posición más elevada. Esta disposición es común en los automóviles que poseen el tanque de nafta en la parte posterior, como por ejemplo el Chevrolet, el Ford, el Dodge, el Torino y los Renault 4L y L6. En los automóviles cuyo motor se encuentra en la parte posterior, como el Fiat 600, ocurre algo similar pero en forma inversa a la explicada. La ubicación de la bomba de nafta depende de su tipo: por ejemplo, la bomba mecánica, que es la más utilizada, siempre va fijada en algún punto del motor, produciéndose su accionamiento mediante el árbol de levas.

FUNCIONAMIENTO DE LA BOMBA DE ACCIONAMIENTO MECANICO

El funcionamiento de la bomba de nafta es sencillo. Una leva especial A (fig. 1) impulsará dándole un movimiento alternativo al balancín B, cuyo movimiento se transmitirá al diafragma C, que es de goma especial; al ascender y descender este diafragma hará que el volumen de la cámara D aumente y disminuya en forma alternativa. Como las válvulas de aspiración y de impulsión sólo permiten el pasaje de la nafta en un solo sentido, ésta será bombeada hacia el carburador.

LOCALIZACION DE FALLAS

Para cerciorarse si hay una falla en la bomba de nafta es conveniente asegurarse previamente si no existen otras fallas en el sistema formado por las tuberías o el

filtro. Se aconseja seguir el siguiente procedimiento: Verificar que el tanque de nafta no esté vacío. Si existiere alguna duda sobre el funcionamiento del indicador de nafta, se agrega un poco de combustible en el tanque. Verificar si la ventilación o respiro del tanque se encuentra libre. La solución será: si el tanque posee tubo de ventilación habrá que limpiarlo; es aconsejable que lo efectúe un mecánico, pues si bien la operación es sencilla, el tubo, generalmente, no es muy accesible. Si la ventilación se realiza a través de la tapa, será necesario limpiar los orificios. Si las comprobaciones anteriores no arrojaron ningún resultado positivo, se desmontará el filtro de aire con el fin de poder efectuar las siguientes comprobaciones: a) para comprobar si llega nafta al carburador se desconecta la tubería de alimentación. Si la conexión es rosca se afloja mediante una llave de boca (fig. 2) y se separa el extremo del tubo del carburador. Si la conexión está hecha mediante un tubo de PVC (material plástico transparente) se desconecta simplemente a mano (fig. 3). Previamente se colocará un recipiente para recoger la nafta que brotará al accionar el arranque eléctrico del motor, en el caso de funcionar correctamente la bomba, las tuberías y sus filtros (fig. 4). En caso contrario, o sea si no fluye nafta o sólo brota una cantidad pequeña, se sigue investigando. Una de las causas que pueden impedir el pasaje de la nafta es la obstrucción del filtro o del tubo de pesca que están dentro del tanque de nafta. Muy difícilmente se produce este inconveniente, pero en caso necesario la verificación se efectúa desmontando ambos elementos como se indica en la fig. 5. Una vez retirado el conjunto se separa el filtro, deslizándolo en forma análoga al tubo de PVC (fig. 3). Se controla si pasa nafta por el tubo y se coloca un nuevo filtro de pesca. Otra de las causas puede originarse por la acción de las piedras al transitarse en caminos de ripio grueso. Una simple inspección de la tubería permitirá localizarlo rápidamente. Se soluciona el inconveniente reemplazando total o parcialmente el tubo aplastado. En este último caso se coloca un trozo de goma sintética o de PVC (fig. 6). El tubo de pesca también puede obstruirse por acumulación de impurezas. Es difícil localizar la zona obstruida, pero se puede verificar el inconveniente y al mismo tiempo eliminar las impurezas empleando aire comprimido o el tubo de gas carbónico del matafuego provisto de la conexión para inflar neumáticos (fig. 7). En ciertos casos una conexión floja puede dar lugar al mal funcionamiento de la bomba de nafta. Una conexión como la que muestra la fig. 6 requiere abrazaderas adecuadas que presionen convenientemente evitando la entrada de aire. Una conexión roscada, como la que se puede ver en la fig. 2, debe estar adecuadamente apretada para evitar inconvenientes.

DESMONTAJE DE LA BOMBA DE NAFTA MECANICA

Se desconectan las tuberías de aspiración y de impulsión que están conectadas a la bomba. Seguidamente, mediante una llave apropiada que puede ser del tipo con una prolongación adecuada, se aflojan y quitan los prisioneros (tornillos que se enroscan en el bloque del motor) de fijación (fig. 8). Si la bomba queda adherida, se empleará un destornillador delgado que se introduce de modo que separe a la bomba del bloque del motor. Sujetando con una mano la bomba, se la separa. NOTA: Al desconectar las tuberías se derramará una pequeña cantidad de nafta. Es aconsejable recogerla en un recipiente (vaso, taza, etc.). Una vez desmontada la bomba se la debe limpiar exteriormente con nafta y la ayuda de un pincel mediano. Antes de desarmar la bomba es conveniente marcar mediante una lima triangular o una herramienta filosa las dos partes, superior e inferior, para que al armar, ambas partes se ubiquen en la posición correcta. Quitando los tornillos de fijación de la tapa o del cuerpo superior, según sea el tipo de bomba, se puede separar esta parte del cuerpo inferior

(fig. 9). Las fallas posibles de la bomba mecánica son: (fig. 10) a) rotura o endurecimiento del diafragma; b) rotura del resorte principal; c) rotura de uno o ambos resortes de las válvulas.

REPARACION DE LA BOMBA DE NAFTA MECANICA

Después de la operación de desarmar la bomba es conveniente, en todos los casos, reemplazar ciertas piezas aun cuando se encuentren en buenas condiciones. En el comercio especializado se venden juegos de estas piezas, que reciben el nombre de juegos de reparación de la bomba de nafta, formado por: a) un diafragma; b) un resorte para el diafragma; c) un juego de válvulas con sus resortes; d) un balancín con sus resortes; e) un juego de juntas. El armado de la bomba se efectúa colocando primeramente el balancín y luego el resorte de presión, siguiendo con el diafragma, para lo cual se engancha el vástago con el balancín o palanca de accionamiento (fig. 11). Para facilitar esta operación se acuña momentáneamente un destornillador entre el cuerpo inferior y el balancín. Se sigue con la colocación de las válvulas, cuidando que los dos pequeños resortes de las mismas queden ubicados correctamente. Ya estamos en condiciones de unir los dos cuerpos cuidando que las dos marcas que se hicieron antes de desarmar coincidan. Se colocan y

aprietan los tornillos de unión, quedando ya la bomba en condiciones de ser probada, como lo indica la fig. 12. Si el funcionamiento es satisfactorio, ya se la puede montar en el motor.

MONTAJE DE LA BOMBA EN EL MOTOR

La superficie de asiento de la bomba en el motor debe ser limpiada, removiendo con una herramienta filosa, si fuese necesario, la junta que puede haber quedado adherida. Después de limpiar bien la superficie de asiento se coloca una junta nueva y se monta la bomba (fig. 13), fijándola con los dos bulones que deben ser bien apretados. Finalmente, se conectan los dos tubos de aspiración y de impulsión de la nafta.

PRUEBA DE LA BOMBA EN EL MOTOR

Después de poner en marcha el motor, lo que llevará algunos segundos, se lo hará detener y se procederá a efectuar las pruebas finales. La prueba de presión se efectúa desconectando el tubo de conexión con el carburador y conectando a aquél un manómetro (fig. 14). La presión que debe desarrollar la bomba es del orden de 3 1/2 a 4 1/2 libras/pulgada cuadrada, o sea 0,25 a 0,32 kg/cm². Cada fabricante indica qué valor alcanza esta presión. Desde luego que esta presión se crea por el funcionamiento del motor; a pesar

Bomba de Nafta

de estar desconectado el tubo del carburador, el motor funcionará un tiempo lo suficientemente largo como para efectuar la medición de la presión. La prueba de caudal se efectúa en forma análoga pero sin conectar el manómetro. Se recoge la nafta como lo indica la fig. 4, la cantidad que debe fluir no será menor de 1/2 litro en 1/2 minuto. Para que el motor funcione durante este tiempo sin que el carburador sea alimentado por la bomba será necesario hacerlo mediante un recipiente y un tubo de modo que la nafta fluya al carburador por gravedad. Completadas las operaciones descriptas, si las pruebas han sido satisfactorias, puede volver a conectarse, ahora en forma definitiva, el tubo de conexión de la bomba al carburador, con la seguridad de que por mucho tiempo se obtendrá un funcionamiento satisfactorio de la bomba de nafta, de las tuberías y del filtro de pesca.

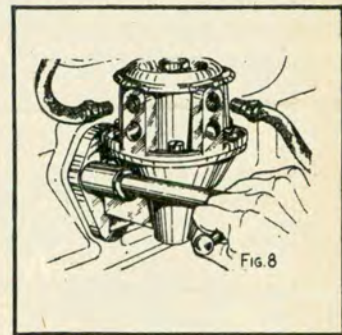

Fig. 8

REPARACIONES DE LA BOMBA DE NAFTA ELECTRICA: LOCALIZACION DE FALLAS

En el caso de inconvenientes con la alimentación de nafta al carbu-



Fig. 9

**nunca
decimos
NO ...**



AUTOMET: 1er. SERVICIO INTEGRAL DEL AUTOMOVIL, PROVIETO DE LAS MAQUINAS Y EQUIPOS MAS MODERNOS PARA CADA ESPECIALIDAD.

Casa adherida a: CITICARD • LONDON CARD • DINERS

S. R. L.

ENTRE RIOS 2050 - T.E. 23-8658 - Capital Federal

**NUEVA
EMPUÑADURA
FUNCIONAL
PARA PALANCAS
DE CAMBIO**

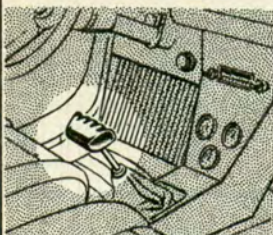

PAT. 23144

PARA TODAS LAS MARCAS DE AUTOMOTORES

PIDALA EN LAS CASAS DEL RAMO, o en: REPUBLIQUETAS 2257 T. E. 70-5007 - CAP.

- MAYOR SENSIBILIDAD
- AGIL EN LOS REBAJES
- MEJOR COLOCACION DE LA MARCHA ATRAS.

ESCOPIETA de UN CAÑO



Con recámara reforzada

Cal. 12 y 14 mm.

28 - 24 - 20 - 16

\$ 399.00

ESCOPIETA de DOS CAÑOS Cal. 16. \$ 899.- CAÑA de PEJERREY TELESCOPICA desde 2,50 a 5,00 mts

CARTUCHOS A PRECIOS MAYORISTAS AMPLIO SURTIDO EN ESCOPETAS NACIONALES E IMPORTADAS.

TRAMITAMOS PERMISOS DE CAZA

DESPACHOS AL INTERIOR EN EL DIA



VENTAS POR MAYOR Y MENOR **LA TRIESTINA** MARCELO STOCOVAZ e HIJO NAZCA 2489 - T. E. 50-6803 - Bs. Aires

UNA NUEVA IDEA EN CASAS RODANTES

7 LEGUAS



REVOLUCIONARIO SISTEMA...

Agua caliente en cocina y baño sin calefón. Pat. en trámite. Extraordinariamente Panorámica y confortable.

Fabrica y Distribuye: **CESAR RENOSTO S.A.C.I.F.I.** ZELARRAYAN 1440 CAPITAL FEDERAL

NAUTICA MEZZINA - JURAMENTO 2645 - CABILDO 658 - CAPITAL NAVAL MOTOR - AV. LIBERTADOR 602 - VTE. LOPEZ NAUTICA RENOSTO - AV. LIBERTADOR 1999 - SAN FERNANDO

GUARDAPLAST
INDUSTRIA ARGENTINA

SALVE SU COCHE DE LA CORROSION

COLOQUE EL LEGITIMO **GUARDAPLAST**

Protección total para guardabarros Fabricado con resinas náuticas y fibra de vidrio

Solicítelo a su chapista o al Distribuidor Oficial:

- AVELLANEDA - 12 de Octubre 446. T. E. 22-7658
- M. de AJO - San Martín 748
- SAN JUSTO - Calamarca 3175
- BERAZATEGUI - Mitre entre 16 y 17
- COMODORO RIVADAVIA - Casilla de Correo 92, Suc. 2da.
- CORDOBA - Gral. Gómes 180, Barrio Gral. Paz
- CHACO - Castelli 395, Resistencia
- V. DEVOTO - Sta. Rosalía 96, Sáenz Peña - T. E. 757-3194
- S. MARTIN - San Lorenzo 898. T. E. 752-4851
- CAPITAL - Alaina 2799. T. E. 92-8232
- ADROGUE - H. Yrigoyen 1016
- SGO. DEL ESTERO - Roque S. Peña 218. La Banda
- LA BOCA - Suárez 1902. T. E. 21-0107
- LINCOLN - Ituzaingó 245, Buenos Aires
- MAR DEL PLATA - Av. Colón 3874. T. E. 2-9046
- MATADEROS - Avda. del Trabajo 5250. T. E. 752-3223
- MORON - Avda. Libertador 893, Castelar
- S. FERNANDO - Alvear 1172. T. E. 758-1913
- V. LOPEZ - Avda. San Martín 3621. T. E. 761-4769
- PATERNAL - Cnel. Susini 2302. T. E. 755-1916
- QUILMES - Avda. 12 de Octubre 423. T. E. 253-4575
- RUFINO - Avda. Cobo 990, Santa Fe
- SALADILLO - Belgrano 32, Buenos Aires
- CAMPANA - Castelli 785
- SAN ISIDRO - H. Yrigoyen 2899. T. E. 747-0053
- CASEROS - Avda. Libertador 882. T. E. 750-4141
- TRES ARROYOS - Avda. Gómes 150
- LANUS-LOMAS - Uriarte 909, R. Escalada-Lanus
- V. URQUIZA - Avda. Constituyentes 4570

rador, es aconsejable seguir un procedimiento similar al que se explicó para la bomba de nafta mecánica; no será necesario accionar el arranque del motor, sino solamente girar la llave de contacto, hasta el punto que corresponde al motor en marcha. En esta condición, la bomba de nafta eléctrica debe funcionar si no existe alguna falla que se lo impida. Es importante no dejar conectada la llave de contacto en el punto de motor en marcha cuando está éste detenido, pues se puede dañar la bobina de encendido y la batería. A las verificaciones anteriores se agrega para la bomba de nafta eléctrica, la siguiente: se afloja la conexión del tubo de impulsión (o sea el que conecta con el carburador) ligeramente, para que pueda fluir la nafta hacia afuera libremente. Seguidamente se desconecta el terminal eléctrico, se gira la llave de contacto hasta la posición de motor en funcionamiento. Luego con una lámpara en serie se procede como en la fig. 15. Si la lámpara se enciende, sabremos que la alimentación de energía eléctrica funciona bien. Inversamente, si no se enciende, la falla se deberá a la falta de dicha energía eléctrica, de cuya reparación nos ocuparemos más adelante.

Si al efectuar la prueba, la bomba funciona, lo que se nota por el ruido característico que produce, pero no bombea nafta, habrá que desmontarla e inspeccionarla. El desmontaje es muy sencillo: se desconectan el terminal eléctrico y las tuberías de aspiración y de impulsión. Seguidamente se aflojan los tornillos de fijación de la bomba, que ocupa un lugar cualquiera en el automóvil, no como la bomba mecánica que forzosamente debe estar montada contra el motor. En el automóvil Di Tella, por ejemplo, la bomba eléctrica de nafta está ubicada dentro del recinto del baúl (fig. 16). Los automovilistas que por razones de seguridad colocan una segunda bomba de nafta en el motor, que es eléctrica, lo hacen en algún lugar bajo el capó. Una vez desmontada la bomba, se la limpia exteriormente utilizando nafta y pincel. El desarmado es en parte similar al de la bomba mecánica. Las bombas eléctricas que poseen un diafragma similar al de la mecánica, se reparan en forma similar a éstas, con las válvulas sucede lo mismo. Algunas bombas eléctricas no poseen un diafragma sino un fuelle de latón, cuya función es la misma que la del diafragma.

Si este fuelle está perforado, deberá reemplazarse (fig. 17). Lo mismo deberá hacerse cuando la bobina se halle en mal estado (ya sea por un cortocircuito a masa o por haberse "quemado", o sea cortado el conductor de cobre). La correspondiente verificación se efectúa mediante una lámpara de prueba y utilizando una alimentación de energía eléctrica igual a la de la batería del automóvil, o sea de corriente continua y de 6 a 12 volt, según sea el caso. Desde luego que lo más práctico es emplear la misma batería del automóvil. Separando los contactos con un trocito de aislante (por ejemplo: cartón seco), desconectando el terminal opuesto de la bobina se prueba como lo indica la fig. 18. La lámpara no deberá encenderse. Si lo hace significará que existe un cortocircuito a masa: deberá reemplazarse la bobina. Otra prueba es la siguiente: utilizando la lámpara de prueba como lo indica la fig. 19 la lámpara deberá encenderse. Si no lo hace, significará que el conductor se ha "quemado". En este caso también habrá que reemplazar la bobina. En lo que respecta a los contactos, mediante una "lima de platinos" puede conseguirse en muchos casos un buen contacto. Pero en general, lo aconsejable es reemplazar dichos contactos cada vez que se desmonta la bomba. Finalmente deberá verificarse que los movimientos de los brazos del sistema eléctrico se realicen en forma libre. Después de estas verificaciones y necesarios reemplazos, la bomba se arma en sentido inverso al que se siguió al desarmar. Antes de montarla nuevamente, se efectúa un ensayo de su funcionamiento conectándole dos tubos cortos y alimentándola eléctricamente como se indica en la fig. 20, deberá bombear una cantidad de nafta que debe ser de no menos de 1/2 litro en medio minuto. Una vez en buenas condiciones, se la monta nuevamente en el motor y se efectúan las conexiones de los tubos y la conexión eléctrica. Accionando la llave de contacto hasta la posición de motor en marcha, se verifica si en la conexión del tubo de impulsión con el carburador fluye nafta (fig. 4). ■

Este material ha sido producido por Telescuola Técnica. Director: Francisco Pavón. Profesores: César J. Angelletti, Joaquín C. Giannuzzi, Olga Itrat y Alberto H. Pozzo. Dibujos: Departamento de Arte de Telescuola Técnica. Consultas A.C.A.: Av. Libertador 150, y Telescuola Técnica: San Juan N° 250, Capital, 30-0973.

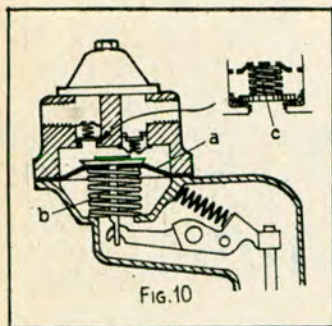

FIG. 10

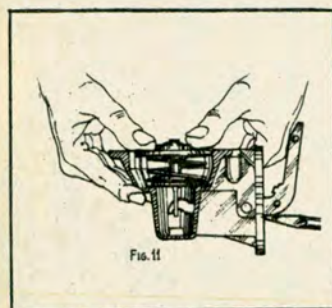

FIG. 11

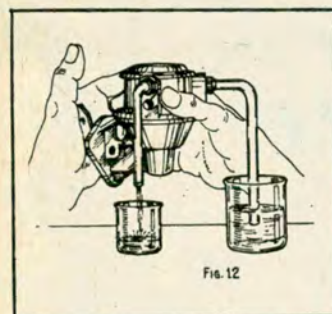

FIG. 12

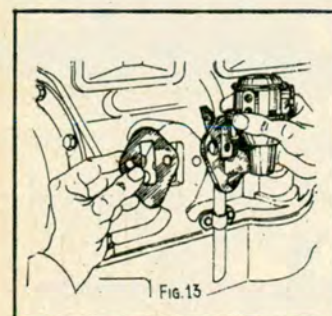

FIG. 13

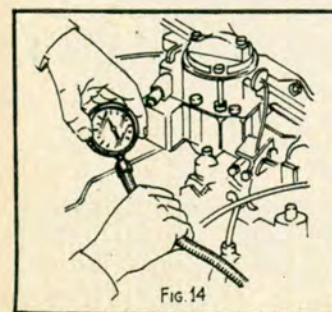

FIG. 14

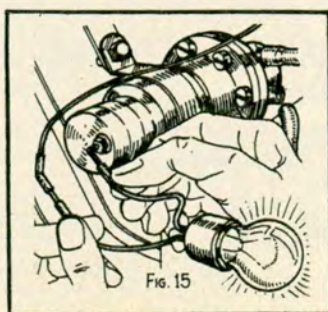

FIG. 15

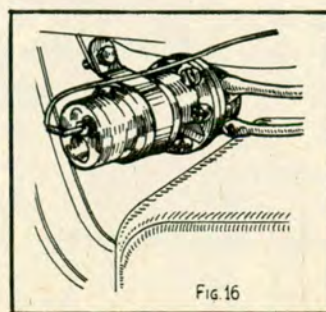

FIG. 16

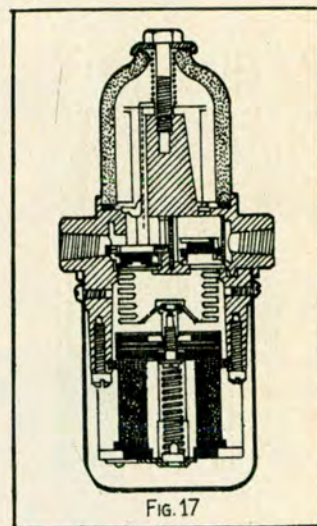

FIG. 17

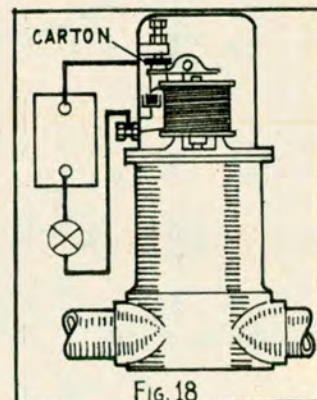

FIG. 18

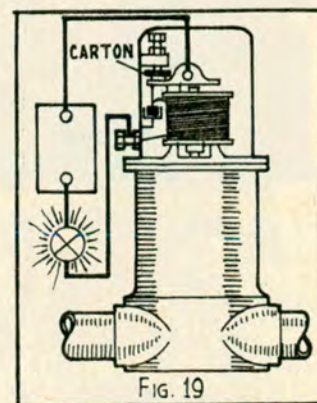

FIG. 19

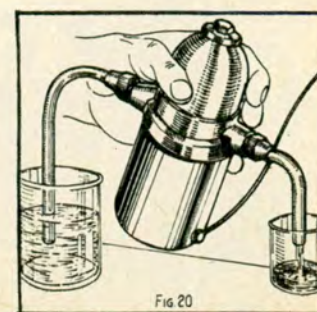

FIG. 20



Noticias y Actividades

EN EL 70º ANIVERSARIO DEL A.C.A.

Trascendente Congreso de Filiales y Delegaciones



Se realizó en la Sede Central, en coincidencia con el aniversario de la fundación de la Entidad. Asistieron a la relevante asamblea, 95 representantes de todos los puntos del país. Como resultado de un intenso y fecundo trabajo de comisiones surgieron 86 ponencias que tendrán plena gravitación en el futuro inmediato del quehacer institucional.

Singular trascendencia alcanzó el Congreso de Filiales y Delegaciones del Automóvil Club Argentino convocado por la Comisión Directiva de la Entidad, en adhesión a las celebraciones del 70° aniversario del A.C.A. y "con el objeto de actualizar el intercambio de información que permita armonizar en grado óptimo la política general del Club con las necesidades locales y regionales, informar a las Filiales y Delegaciones sobre la política institucional de la Entidad en acuerdo con su actual realidad económica, y de esta forma, estructurar los planes de acción futura en todo el país".

quien acompañaban en el estrado el presidente del Congreso y titular de la Comisión Asesora Permanente de Filiales y Delegaciones, doctor Ricardo E. Aráoz; el vicepresidente de esa Comisión y vicepresidente del Congreso, doctor Baltazar Martínez Briones; el vicepresidente honorario del A.C.A., ing. Mario L. Negri; el secretario de la Comisión, escribano Eduardo Casás; el miembro de la misma, señor Lucilo del Castillo; el Gerente General de la Entidad y el Inspector General señores Domingo M. Armendáriz y Rafael Crelier, respectivamente; integrantes de la Comisión Directiva del Club; de la Asamblea



Habla el titular de la Entidad, doctor César C. Carman, en la ceremonia inaugural del Congreso de Filiales y Delegaciones del Automóvil Club Argentino.

Las sesiones — a las que asistieron 95 representantes de los organismos que posee la Institución diseminados en todo el territorio de la Nación— adquirieron gran importancia, no sólo por el crecido número de asistentes a las sesiones, sino también por la trascendencia de los temas considerados y el fecundo resultado que se puede prever después de las deliberaciones cumplidas en torno a aquéllos.

LA SESION DE APERTURA

La sesión de apertura, que como todas las del Congreso, se efectuó en la sede central de la Institución, fue presidida por el titular de la Entidad, doctor César C. Carman, a

de Delegados, de la Comisión Fiscalizadora de Cuentas y del Tribunal de Honor.

El presidente del Congreso, luego de declarar abierta la sesión inaugural, hizo dar lectura de la convocatoria, del temario a considerar y de la nómina de los 95 representantes de Filiales y Delegaciones provenientes de todos los puntos del país.

HABLA EL TITULAR DEL A.C.A.

A continuación, el doctor César C. Carman pronunció un discurso en el que expresó:

"Este Congreso de Filiales y Delegaciones de todo el país, no responde a una iniciativa rutinaria. La circunstancia misma de que el Club está celebrando el septuagésimo

aniversario de su fundación, acentúa la trascendencia de esta Asamblea. En realidad, hemos querido aprovechar esta fecha para presentar a los señores representantes de esos organismos una imagen concreta y netamente perfilada de esta Institución; para resumir lo que ha hecho, de modo que aparezcan más perceptibles las líneas generales de lo que debe hacer en adelante, y, sobre todo, para poner en conocimiento de los señores miembros de las Filiales y Delegaciones los problemas que se nos presentan, coincidentes con la complejidad de los fenómenos a que asistimos en esta etapa singularmente dinámica de la historia de la República.

El A.C.A. está presente en todos los esfuerzos de la Nación

"Nuestra Asociación y las poderosas fuerzas sociales que le dan vida, no actúan desde una torre de marfil que las separe del ambiente humano, cultural y económico que las rodea; por lo contrario, integran ese medio y forman parte de su estructura. Esta Institución, en su vida normal y pese a la relativa limitación de sus medios y de sus fines, no es extraña a ninguna de las contingencias, negativas o positivas, del proceso del desarrollo nacional, vive con todo el país los problemas que lo afectan o le interesan y, en consecuencia, está presente en todos los esfuerzos que la Nación realiza para consolidar los valores del presente e ir creando las bases del futuro. Este concepto sobre nuestra participación en la tarea de la comunidad me ha llevado con frecuencia a manifestar, con sano optimismo pero sin alardes, que el Automóvil Club Argentino es el país, con lo que quiero decir, en realidad, que nuestra Institución es un dinámico reflejo de la imagen que ofrece nuestro pueblo en marcha.

"Cabe preguntarse ¿cuál es la fuerza espiritual inmanente que, en el lapso relativamente breve de siete décadas, ha logrado convertir el esfuerzo, la ilusión de aquel puñado de 21 hombres visionarios que fundaron esta Institución en 1904, en esta perfeccionada y vigorosa organización de servicios actual? Vale la pena de analizar este interrogante, cuya respuesta sin duda está en que solamente un pueblo capaz y decidido puede construir en menos de tres cuartos de siglo y partiendo prácticamente de cero, una institución como ésta, cuya actividad al servicio del país abarca toda la dimensión de su dilatada geografía y algunos de los más complejos aspectos de su proceso evolutivo.

Se volcó el esfuerzo a las zonas menos favorecidas

"Nuestros predecesores ya habían hecho mucho en el campo servicial. Habían construido estaciones y campamentos, inclusive esta sede monumental que hoy nos cobija; habían puesto lo mejor de sus esfuerzos y de su talento para que esta Entidad pudiese atender los

requerimientos y necesidades de los automovilistas. Pero nosotros pudimos advertir muy pronto que el ritmo y el tono, la intensidad y la extensión multidimensional del progreso del país, señalaban ante el Club la imperiosa exigencia de que ampliase su esfera de acción. Dos conceptos fundamentales se presentaban claros ante nosotros: primero, que el turismo nacional era inseparable de los servicios a los automovilistas, y segundo, que había llegado el momento de volcar los beneficios de nuestra actividad hacia las zonas menos favorecidas de nuestras patria, un tanto postergadas por las distancias y en cierto modo olvidadas a causa del signo de nuestra evolución histórica. La periferia del país, más que los grandes centros poblados y económicamente poderosos, reclamaban nuestros esfuerzos. Estos conceptos orientaron toda nuestra acción posterior.

"En consecuencia, mientras mejorábamos y multiplicábamos la organización y los equipos específicamente serviciales, debíamos acelerar la construcción de una infraestructura turística fundamental, sobre la base de elementos propios o de alguna manera adquiridos, de modo que promoviese el turismo en nuestro país, abriese caminos, despertase curiosidad e inquietudes en nuestros compatriotas, particularmente en el activo sector de los automovilistas. Esta organización y estructura debían ser establecidas principalmente en o hacia la periferia del país, en los caminos distantes, en las zonas poco recordadas, en principio, por el automovilista de las ciudades. El resultado está a la vista, y creo que podemos afirmar que el impresionante movimiento turístico interno que se advierte en los últimos años es, en buena proporción, efecto de nuestra pródica y de nuestra obra. Estamos contribuyendo leal y positivamente al progreso de nuestra Argentina. Incidentalmente, pero con firmeza, podemos decir que nuestra acción en la dirección indicada respondió evidentemente a la expectativa de los automovilistas del país, quienes, sobre todo en la última década, se han volcado en masa, diré, a nuestros registros de afiliados, y más que nunca nos han dado una evidencia plena de su apoyo en la reciente conscripción de Enero de este año, período durante el cual se afiliaron más de 82.000 nuevos asociados.

Infatigable tarea de Y.P.F.

"Los socios de esta Entidad, y todos los automovilistas del país, pueden hoy recorrer los caminos de nuestra tierra. Me es muy grato dejar constancia aquí, que en alta y primordial medida, este resultado se debe a la infatigable tarea cumplida por Yacimientos Petrolíferos Fiscales que no ha vacilado en construir estaciones de servicio, en abrir bocas de expendio y hasta construir estaciones de servicio en lugares remotos del país, aún poco frecuentados por el tránsito automotor y que parecían ofrecer esca-



Noticias y Actividades

sas perspectivas económicas inmediatas; pero gracias a Y.P.F., pudieron movilizar sus fuerzas de desarrollo y son hoy, en muchos casos, centros vivos de intensa actividad.

"En cuanto concierne a nuestra propia acción, merced a acuerdos y convenios celebrados con los poderes públicos, nacional, provinciales y municipales, y con Y.P.F., los automovilistas, esos exploradores del porvenir, pueden contar en todas las rutas argentinas, desde La Quiaca hasta el Canal de Beagle, con estaciones de servicio y caminerías del Automóvil Club Argentino. A lo largo de esos caminos o en los centros urbanos más necesitados, encontrarán hoteles, hosterías, moteles, campamentos y balnearios en nuestras costas. Para ilustrar sobre las rutas, el Club ha editado constantemente mapas de la República, mapas zonales y de provincias, y hojas de ruta. Esta tarea informativa fue de hecho complementada con la publicación periódica de nuestra revista, AUTOCLUB, dedicada a promover los atractivos de nuestro país y a enseñar sus caminos, y cuya misión se completa sirviendo de medio permanente de comunicación con los asociados y reflejando una imagen auténtica del Club en el ámbito nacional e internacional.

"Debo agregar a esta resumida enumeración, una concreta referencia a dos servicios de diversa naturaleza, esenciales ambos para la seguridad y comodidad de los turistas: hablo del cheque del viajero, que hemos creado con el apoyo del Banco de la Nación, que permite llevar consigo valores con la más absoluta seguridad, y de una vasta red de estaciones y comunicaciones radioeléctricas, que pone en contacto a los automovilistas con quienes les interesa, desde los más apartados rincones de nuestra tierra.

Eficiencia de los auxilios en todo el país

"En las ciudades y en las carreteras, tienen a su servicio equipos móviles de auxilio del Club, cuya eficiencia ya es bien conocida por los socios.

"Contamos asimismo con otro servicio acorde con las necesidades de nuestro tiempo: el de transporte y asistencia sanitaria aérea, que sirve también para dar más agilidad a los funcionarios del Club.

"En el campo específicamente vial, es decir, en cuanto a la colaboración del Club para el señalamiento y seguridad de calles y caminos, gracias a oportunos acuerdos con la Administración Nacional de Vialidad y las Direcciones Provinciales correspondientes, con Yacimientos Petrolíferos Fiscales, en algunos casos y con las Municipalidades, nuestra Entidad ha fabricado y colocado señales de tránsito y ha efectuado trabajos de conservación

92 autoclub

en casi todas las ciudades y rutas del país, inclusive en caminos difíciles y apartados, que así fueron incorporados a la red turística.

"Para atender a la educación vial el A.C.A. ha fundado y mantiene dos Escuelas Técnicas de Conducción y Tránsito, una en el interior del país y otra en esta Capital, por cuyas aulas y laboratorios han pasado decenas de millares de alumnos; en ellas se enseña sobre todo lo que es y debe ser el sentido de la responsabilidad social y técnica de un conductor, frente a sus semejantes y a sí mismo. Además, ha creado y está en funcionamiento una Escuela de Mecánica, para los socios y el personal, donde se imparte una enseñanza teórica y práctica.

"Ya en otro terreno, debo destacar la preocupación constante del Automóvil Club Argentino de proteger los legítimos intereses de los automovilistas asociados como tales: me refiero al seguro de bienes y personas, propios o de terceros. El Club mantiene un convenio con la Caja Nacional de Ahorro y Seguro, gracias a cuya vigencia y a la atención que la Entidad puede prestar con él a sus asociados, nuestra cartera ha llegado a ser probablemente la más alta del país, tanto por el número de pólizas como por el monto de capital y riesgo asegurados.

La promoción del automovilismo

"Nuestro Estatuto social, bien se sabe, establece expresamente que uno de los objetivos fundamentales del Club está en "promover, fomentar y facilitar la práctica del automovilismo..."; obviamente, esto significa la necesidad de organizar o facilitar la organización de competencias y controlar la debida aplicación de los reglamentos que deben regirlas. Por otra parte, el Automóvil Club Argentino, por decisión de la Federación Internacional del Automóvil, es el depositario de los llamados poderes deportivos, que emanan de instrumentos precisos que regulan la realización de pruebas automovilísticas, cualquiera sea su categoría, es decir, sean de carácter internacional o puramente nacional.

"A medida que nuestro automovilismo se desarrollaba y que esta Institución iba empeñando mayores esfuerzos en ello, advertimos la necesidad de crear un órgano o instrumento de aplicación de aquel poder deportivo, del Código Internacional y del Reglamento propio de nuestro país, y que, al mismo tiempo, sirviese para la promoción del automovilismo en todas las zonas de la República. Estudiamos detenidamente este problema; el resultado fue la creación de la Confederación Argentina del Automovilismo deportivo, la C.A.D.A.D., que se constituyó mediante la previa



Mesa que presidió el Congreso organizado con el propósito de actualizar el intercambio de información, a fin de armonizar, en grado óptimo, la política general de la Entidad. En la oportunidad habla el doctor Ricardo E. Araújo, titular de la Comisión Asesora de Filiales y Delegaciones del A.C.A.

formación de las Federaciones zonales que la componen, doce en la actualidad. La C.A.D.A.D. fue organizada con su correspondiente estatuto formal y obtuvo personería jurídica. Podemos decir con seriedad, que pese a las dificultades que naturalmente se presentan en este complejo campo de actividades, para la organización, contralor y aplicación de Códigos y Reglamentos, la C.A.D.A.D., esta Confederación amplia que hemos creado, cumple sus tareas con dedicación, con entusiasmo y con fe en el porvenir del automovilismo nacional, cuyas actividades están dentro de la órbita de su jurisdicción. Además, su funcionamiento tal como está organizado, implica un poderoso estímulo al desarrollo regional del deporte automotor, es decir, en el fondo, la aplicación de un espíritu federalista constructivo, lo que sin duda es muy importante para nosotros. Pero por razones obvias nuestro Automóvil Club se ha preservado, además del contralor de la aplicación del Código Deportivo Internacional, la organización del "Gran Premio República Argentina de Fórmula 1 Internacional", con puntaje para el campeonato mundial de conductores, y dos carreras nacionales: el "Gran Premio Turismo Nacional" y el "Gran Premio Turismo de Carretera"; ambas pruebas contribuyen a integrar al país turísticamente. El automovilismo nacional está viviendo hoy una etapa de franco progreso, gracias a todas esas medidas que hemos adoptado y mantenemos.

Actividades institucionales

"Esta exposición quedaría trunca si no me refiriese aquí, siquiera sea muy someramente, a las actividades institucionales y la posición del Automóvil Club Argentino en el ámbito internacional. Señalo así, que es constante nuestra colaboración con los Automóvil y Touring Clubes de nuestro Continente, agrupados todos ellos dentro de la Federación Interamericana. F.I.T.A.C., cuya presidencia honoraria ostenta nuestra Institución, después que su titular hubo ejercido la presidencia efectiva durante dos períodos estatutarios consecutivos. Por otro lado, nuestra Entidad ocupa varios de los más altos cargos ejecutivos y técnicos dentro del plano directivo de la F.I.A., la Federación Internacional del Automóvil, y de la Alianza Internacional del Turismo, la A.I.T.; además, el que habla, en representación del A.C.A., ocupa una de las vicepresidencias del Comité Paritario AIT-FIA, creado recientemente por éstas para la organización del automovilismo y turismo mundiales. Esto demuestra el prestigio que nuestro Club ha ganado con su acción constante en favor del desarrollo del turismo y el automovilismo en nuestro país, y debe ser un motivo de satisfacción para los argentinos, en general, y para nuestra Entidad en particular.

Nuevo régimen electoral interno

"Un aspecto de trascendencia institucional debo mencionar. Desde hace varios años, sobre todo a partir del momento en que los nuevos socios empezaron a acercarse

er. masa, cada año en número creciente, a nuestra Institución, hemos venido advirtiendo la deficiencia o insuficiencia de nuestro régimen electoral interno. Téngase presente que la nómina societaria pasó, de 75 mil asociados en 1957, a más de 670 mil en la actualidad. El Estatuto y Reglamento, debido a circunstancias respetables y que por muchos motivos estaba fuera de nuestro alcance determinar, no podían prever otro sistema que el existente todavía para la renovación de las autoridades del Club, pese a que cada día se incrementaba el número de afiliados del interior del país. Pero ahora puedo anunciar a los señores representantes, que ya hemos adoptado las medidas reglamentarias electorales que permitirán votar a todos los socios plenarios y activos "A" en la jurisdicción local de su residencia, asegurando así la participación de todos en el gobierno, la orientación y la tarea progresista del Automóvil Club Argentino.

"Es natural que este comporte también la necesidad de introducir algunas modificaciones en el Estatuto pero, precisamente para respetar la voluntad de los asociados, dejamos esta tarea trascendente a las nuevas autoridades que surgirán de las elecciones internas del año próximo.

"Finalmente, quiero dirigirme por medio de esta Asamblea a nuestro personal, es decir, a los técnicos, empleados, asesores, obreros, concesionarios y funcionarios de todas las jerarquías. Desde que nos hicimos cargo del gobierno de esta Entidad, fuimos preparando todas las posibilidades prácticas y concretas para ir mejorando las condiciones materiales de trabajo y del ámbito que lo rodea. Atendimos con todos los medios a nuestro alcance el incremento posible de sus retribuciones y categorías, y promovimos el legítimo escalamiento de posiciones a medida que se fueron ensanchando la órbita de la acción y las dependencias funcionales y serviciales del Club. Inclusive, tratando de hallar una mayor participación del personal en el plano económico, le hemos asignado una retribución adicional anual, consistente en el 5% de los ingresos que percibe el Club de sus socios, por concepto de cuotas.

"Pero no nos detuvimos aquí. Conscientes de las necesidades que la vida actual impone a las mujeres y los hombres que trabajan, incluida la de poder disponer de lugares adecuados y agradables para su esparcimiento, puedo anunciar con satisfacción y orgullo que vamos a inaugurar, —aunque están prácticamente habilitados ya—, una guardería infantil, un comedor y un centro deportivo, todo para el personal. Damos así cumplimiento íntegramente a nuestro programa interno de mejoras sociales, cuya ejecución hemos perseguido con tesón.

Fondo compensador para el personal

"Algo más sobre este tema. El A.C.A. no pudo dejar de notar el

hecho lamentable que, al jubilarse, el personal se encontraba con la angustia que le creaba la fuerte reducción de los haberes que percibía de las Cajas de Jubilaciones de acuerdo con la ley común. Para resolver en gran parte este problema fundamos el Fondo Compensador de Jubilaciones y Pensiones, gracias al cual los jubilados del A.C.A. llegan a percibir hasta el 82 por ciento de sus haberes de activos, y espero que sea posible aumentar esa proporción a medida que las circunstancias y las leyes lo permitan.

"Cuanto acabo de decir sirve, a mi juicio, para trazar las líneas generales de la acción futura. Creo que se debe persistir en el camino que hemos adoptado hasta ahora, ampliando el esquema y la proyección de la tarea, cada vez que aparezca una nueva exigencia del progreso y que las circunstancias permitan afrontar con firmeza y con serenidad reflexiva la aventura de cada día. Nuestro destino, como ente de servicios y como institución, es marchar siempre hacia adelante, sin detenernos nunca. Si así no se hiciera, no tardaríamos en fosilizar lo mejor de nuestra obra, esterilizando una gran fuerza que puede ser incansablemente creadora si se la emplea con visión de porvenir y con discernimiento y sensatez al mismo tiempo.

"Ha llegado el momento de juzgar los factores que nos han conducido hasta la eminencia que estamos ocupando con derecho. No se trata, me apresuro a decirlo, de factores materiales, o solamente de esta especie de realidad, hemos tenido la suerte de concitar, en favor de nuestra obra común, el apoyo de valores humanos que se han sumado espontáneamente y han dado empuje a nuestra tarea.

Importancia de las Filiales y Delegaciones

"En primer término, señalo con respeto y orgullo a los muchos centenares de hombres que dirigen las Filiales y Delegaciones de nuestra Institución y que están tan dignamente representados en este Congreso. Cada uno de ellos es una expresión viva del medio humano de una zona de nuestro país, conoce sus necesidades, sus aspiraciones y deseos; por eso, su asesoramiento y sus sugerencias constituyen una garantía de acierto en la búsqueda de soluciones adecuadas. Esta colaboración voluntaria, desinteresada y activa, es la mejor interpretación de un sentido federalista auténtico, porque de ese modo trabajamos para el progreso local con vistas al desarrollo general. Les digo mi admiración y también mi agradecimiento por la labor silenciosa y tesonera que cumplen esos cuerpos representativos del Automóvil Club en el interior, en toda la extensión de la patria. Claro está que en esta palabras va implícito nuestro cabal e ilimitado reconocimiento a los socios del A.C.A., es decir, a los auto-

movilistas de todo el país, que al allegarse a nosotros demuestran su solidaridad, su comprensión y su apoyo, elementos que nos son indispensables para mantener el ritmo creativo de nuestra acción.

"Pero es obvio, que también otros factores de profunda significación en el progreso de la República han servido objetivamente para crear el campo de posibilidades en que estamos desarrollando nuestra acción: me refiero a las entidades oficiales, al gobierno de la Nación y a los gobiernos de las provincias y de los municipios; a las grandes organizaciones económicas y técnicas del Estado, Yacimientos Petrolíferos Fiscales en primer término, entidad que, cada día más, exhibe la amplitud de su patriótica visión y de sus esfuerzos constructivos y a la que nos une un contrato de acción común en exclusivo beneficio del país, con vigencia hasta el año 2000; a la Caja Nacional de Ahorro y Seguro, al Banco de la Nación Argentina y al de la Ciudad de Buenos Aires; y en un plano más específico, a la Administración de Vialidad Nacional y a las Direcciones Provinciales correspondientes.

La cooperación de grandes empresas

"Por razones de elemental justicia y equidad, siento como un deber moral la necesidad de recordar la cooperación constante que ha recibido nuestro Club de parte de algunas grandes empresas privadas, que al exigirnos precios menos gravosos por sus productos, nos han facilitado el cumplimiento de nuestra tarea al servicio del país, donde muchas de aquellas están arraigadas desde hace muchas décadas y contribuyen al progreso económico e industrial de la República.

"Señores representantes de las Filiales y Delegaciones: esta exposición, que sólo resulta un esbozo, digamos, de la acción cumplida y de la realidad actual de nuestro Club, no tiene otra pretensión que la de llamar la atención sobre la etapa que vivimos y también sobre las posibilidades del futuro. Somos argentinos y nuestra única pasión es el progreso de la Argentina. No pueden ni deben afectarnos ni herir nuestro pulso las dificultades de la hora, especialmente las de orden económico, que, dada la índole de la tarea y de los fines de nuestra Entidad y la amplitud de su organización servicial, nos tocan muy de cerca, inevitablemente. Pero toda instancia y todo tiempo tiene su tránsito y su término; nada es duradero sino la patria que nos cobija y nos alienta. Por eso, debemos mirar y afrontar el porvenir con fe, con esperanza y con optimismo, y obrar en consecuencia. Esto nos señala el derrotero.

"Yo, señores, estoy cerca del término de mi mandato, que una y otra vez me ha sido confirmado por los asociados. No puedo legar a quienes me sucedan mañana sino lo que pudimos hacer hasta hoy y el fervor con que la obra fue con-

cebida y realizada; pero quizás también pueda transmitirles mi certeza de que esta Institución encontrará siempre horizontes abiertos para su acción, en la medida en que se sienta identificada con el país, como hemos tratado de estarlo en todo momento con nuestra actividad y con nuestra presencia, que siempre significó una obra de progreso, desde Iguazú hasta el Lago Argentino, desde Jujuy hasta Ushuaia, pasando por todos los paralelos de la patria.

Promoción y difusión del turismo

"Lo repito: los horizontes del futuro están abiertos e iluminados. Hay que atraer el concurso de los socios para que acudan con su iniciativa privada para ampliar la estructura turística del país, en todo sentido. Hay que construir campamentos y villas turísticas, en todos los lugares donde la naturaleza ha volcado sus encantos, hasta en los más distantes y fomentar el uso de casas rodantes. Hay que asegurar, con la mayor rapidez posible, la presencia de equipos móviles de auxilio en todas las rutas de nuestra tierra. Estas breves sugerencias, unidas a las que nacen de toda la acción que hemos estado desarrollando hasta ahora, basta, creo yo, para configurar un programa fecundo de acción constructiva, que ningún escepticismo circunstancial debe ser capaz de frenar.

"Amigos míos: gracias por haberme acompañado tan generosamente hasta ahora. Esta es la mejor palabra que encuentro para entregarles mi saludo cordial y para expresarles mi certidumbre de que sabrán conducir esta Institución en adelante por los senderos jalonados por la obra que el país espera de ella. Nada más".

BRILLANTE RESEÑA HISTÓRICA

Finalizado el discurso del titular de la Entidad, el doctor Ricardo E. Aráoz hizo una brillante exposición durante la cual reseñó en forma circunstanciada la historia de la Entidad y leyó un informe institucional en el que puso de relieve los aspectos más significativos y de mayor trascendencia de la marcha del Automóvil Club Argentino desde 1904 hasta el presente.

Luego informó sobre la designación de los integrantes de las cinco comisiones de trabajo constituidas y de sus respectivos secretarios administrativos.

Por razones de espacio y dada la importancia de este acontecimiento, en nuestra próxima edición nos referiremos "in extenso" al desarrollo y a las conclusiones de este Congreso, al cual fueron presentadas 86 ponencias de sumo interés para el futuro quehacer institucional. ■



Noticias y Actividades



El presidente del A.C.A. doctor César C. Carman en momentos en que entrega al Ministro del Interior de la Nación, embajador Benito Llambí, el diploma de socio honorario de la Entidad.



El Ministro de Justicia de la Nación, doctor Antonio J. Benitez recibe, de manos del titular de la Entidad, el diploma que lo acredita como socio honorario del Automóvil Club Argentino.

SOCIOS HONORARIOS



El Presidente del Senado de la Nación, doctor José Antonio Allende, lee el diploma que lo acredita como socio honorario de la Institución, que le fue entregado en una sencilla ceremonia por el titular de la Entidad.



El titular de la Entidad pronuncia un breve discurso al entregar al Secretario de Comercio de la Nación, doctor Miguel Revestido, los atributos que lo acreditan como socio honorario del A.C.A. De izquierda a derecha: el Ingeniero Abel M. Lissarrague, secretario de la Comisión Directiva de la Entidad; el delegado a Asamblea, señor Adolfo Rawski; el presidente del A.C.A., doctor César C. Carman; el señor Federico Lajud, vicepresidente de la Institución; el Secretario de Comercio de la Nación, doctor Miguel Revestido; y el presidente de la Bolsa de Comercio de Buenos Aires, señor Sebastián Pérez Tornquist.



AGASAJO A DELEGADOS

Luego de asistir a una misa de acción de gracias por el 70º aniversario de la Institución, oficiada en la basílica de Nuestra Señora del Píjar, los asistentes al Congreso de Filiales y Delegaciones reunido en esta capital, fueron agasajados por autoridades del A.C.A., en el hotel Nogaró de esta ciudad.

El grabado documenta el instante en que el presidente de la Institución pronuncia el discurso de despedida a los representantes de los organismos institucionales que el Club posee en todo el país.

SERVICIOS Y BENEFICIOS PARA SOCIOS



650 Unidades de Auxilio Mecánico Con Zonas Gratuitas

Solicite folleto ilustrativo de este servicio.

Servicio Especial en Ruta

Semirremolque para traslado de automóviles, de Mar del Plata a Capital Federal y viceversa.

304 Estaciones de Servicio

194 Propias y 110 Adheridas

Brindan seguridad a los automovilistas en todo el país.

Seguros de Automotores y de Vida

Información ampliatoria en las páginas 66/67.

Hojas de Ruta sin Cargo

Guías, planos y cartas de turismo a costos reducidos.

Cubiertas ACA

A precios promocionales para fomento del turismo.

Turismo Nacional e Internacional

Oficinas especializadas programan sus viajes para hacer más placenteras sus vacaciones y organizan excursiones dentro del plan "Conozca la Argentina".

Documentación Internacional para el viajero y su automóvil. Trámites de importación y exportación temporaria de vehículos.

Reserva de bodegas en transportes fluviales.

Venta de pasajes aéreos y marítimos.

50 Hoteles, Moteles y Hosterías

Con tarifas especiales para socios y acompañantes.

Pesca

Alquiler de botes en el Recreo Laguna de Chascomús.

Restaurantes y Confiterías

En Casa Central y Filiales con descuentos a socios.

17 Recreos, Campamentos y Balnearios

Con comodidades para socios y familiares.

Centro Turístico del Delta.

Recreos: Laguna de Chascomús, Luján, Punta Indio y Punta Lara en Buenos Aires y Timbúes en Santa Fe.

Campamentos: Mar de Ajó y San Clemente del Tuyú en Buenos Aires - Villa Carlos Paz en Córdoba - Punta Cuevas en Chubut - San Martín de los Andes en Neuquén y Claromecó en Buenos Aires.

Balnearios: Alfar (Mar del Plata), Las Brusquitas (Miramar), Necochea Sud, Mar de Ajó, San Clemente del Tuyú y Villa Gesell en Buenos Aires.

Servicio de Aviación

Traslado de enfermos y accidentados. Tarifas reducidas.

Peluquerías y Pedicurías

Tarifas especiales para socios.

Cheque de Viajero A.C.A.

Para evitar los riesgos del traslado de dinero en viajes.

Escuelas Técnicas de Conducción y Tránsito

Av. Sarmiento y Av. Casares (Parque Tres de Febrero) en Capital Federal y en Santiago del Estero, calles Urquiza y Mitre (Costanera).

Escuela de Mecánica

Cursos de Mecánica de Automotores para socios y familiares.

Revista AUTOCLUB

Sobre automovilismo, turismo e informaciones. Remisión bimestral sin cargo.

5.400 Casas Comerciales Adheridas

Otorgan descuentos a los socios sobre compras y servicios. Nóminas actualizadas en Casa Central y Dependencias.

Subsidio

\$ 2.000.— por fallecimiento en accidente automovilista incluido en la cuota social.

Asesoría Legal

Gestiones extrajudiciales relacionadas con el tránsito.

Tránsito y Patentes

Asesoramiento y trámites. Oficinas especializadas en Central Once, Rivadavia y Agüero, Capital Federal.

Biblioteca

Libros sobre automovilismo, turismo, tránsito, vialidad, mecánica y técnica automotriz.

Convenios

Secretaría de Estado de Comunicaciones - Servicio para cursar telegramas mediante la red radioeléctrica desde estaciones del interior del país.

Banco de la Ciudad de Buenos Aires - Venta de automóviles en pública subasta. Sin cargo para el socio vendedor.

Dirección de Bienestar de la Armada Argentina - Libre ingreso a los Centros de Venta SADOS de Capital Federal y sucursales en Bahía Blanca, La Plata, Mar del Plata, Puerto Belgrano, Verónica y Zárate (Buenos Aires) - Río Gallegos (Santa Cruz) - Río Grande y Ushuaia (Tierra del Fuego).

Federación de Jockey Clubs de la República Argentina - Acceso gratuito a las dependencias del interior para los socios en tránsito.

Reciprocidad de Servicios

Con instituciones similares de otros países. Si viaja al exterior, infórmese.

**SU CUOTA VUELVE A USTED EN MAS Y
MEJORES SERVICIOS Y BENEFICIOS**



Noticias y Actividades

ALBERTO RODRIGUEZ LARRETA

SU FALLECIMIENTO

Con el fallecimiento del señor Rodríguez Larreta, el automovilismo deportivo de nuestro país ha perdido a una de sus figuras más destacadas.

Nacido en esta capital, el 25 de abril de 1900, siendo muy joven puso de relieve sus excelentes aptitudes de automovilista junto a Martín de Alzaga Unzué con quien participó en importantes carreras internacionales de automóviles en Europa y Estados Unidos.

El señor Rodríguez Larreta siguió vinculado al automovilismo, como presidente del Club Automóviles Sport, y también como miembro de la Comisión Deportiva Automovilista de la República Argentina.

Sus restos fueron inhumados en el cementerio de la Recoleta.

Dr. RAMON ESTEBAN GARDES

SU FALLECIMIENTO

En el cementerio de Eldorado, provincia de Misiones, fueron sepultados los restos del doctor Ramón Esteban Gardes, cuya desaparición dio lugar a una profunda demostración de pesar. El extinto desarrolló una fecunda actividad como médico en la importante localidad misionera, donde se había radicado en 1946. Se recuerda su destacada labor como miembro de la Filial del Automóvil Club Argentino, cuya presidencia ejerció durante largos años. El extinto había nacido en la localidad de Pehuajó, provincia de Buenos Aires hace 67 años.

SUBGERENTE DE AUTOMOVILISMO DEPORTIVO

La Comisión Directiva del Automóvil Club Argentino, en su sesión de fecha 17 de abril del corriente año, resolvió designar al señor Héctor S. Staffa, como Subgerente de Automovilismo Deportivo.

AUXILIO MECANICO

La estadística de auxilio mecánico del Automóvil Club Argentino en la Capital Federal y Gran Buenos Aires, arrojó los siguientes guarismos: durante el mes de febrero, 54.310 servicios; marzo, 59.848 servicios; abril, 62.594 servicios; y mayo, 73.955 servicios.

96 autoclub

ENRIQUE LUIS BRANE



SU FALLECIMIENTO

Falleció en esta capital el señor Enrique Luis Brané, profesional de calificada actuación en círculos relacionados con la vialidad y el ámbito empresarial de nuestro medio, quien, a lo largo de su fecunda vida puso de relieve múltiples virtudes entre las que no era la menor su preocupación por promover obras de bien público.

Nacido en Tapalqué, provincia de Buenos Aires, el 30 de octubre de 1908, obtuvo el título de agrimensor en la Universidad Nacional de La Plata.

Tras haberse desempeñado en organismos oficiales bonaerenses relacionados con su profesión, ejerció la jefatura de la división Equipos, Talleres y Almacenes de la Dirección Nacional de Vialidad.

Junto con otros profesionales fundó varias empresas dedicadas a la ingeniería y al asesoramiento en obras viales realizadas por la Dirección Nacional de Vialidad y entes provinciales especializados.

El señor Brané fue miembro titular de la Asamblea de Delegados de la Entidad y, hasta su fallecimiento, vocal del Tribunal de Honor del A.C.A. Actuó también en la Asociación Argentina de Carreteras.



CON EL ADMINISTRADOR GENERAL DE YACIMIENTOS PETROLIFEROS FISCALES

Durante una reunión realizada en la sede central del Automóvil Club Argentino, el Administrador General de Y.P.F., ingeniero Armando José Venturini (izquierda), recibió las credenciales y atributos de socio honorario de la Entidad, acto al que asistieron altos funcionarios de esa empresa oficial y miembros de la Comisión Directiva del A.C.A. De izquierda a derecha: el ingeniero Venturini observando su diploma de socio honorario, el doctor César C. Carman, el Director de Comercialización de Y.P.F., señor Roberto Argüelles, y el secretario de la Comisión Directiva del Club, ingeniero Abel M. Lissarrague. Por un error técnico de impresión esta fotografía apareció fraccionada en nuestra edición anterior.

DOCUMENTACION INTERNACIONAL

Se pone en conocimiento de los socios que de acuerdo con nuevas disposiciones, las filiales emisoras del carnet o libreta de pasos por Aduana, no podrán emitir estos documentos a socios que tengan residencia temporaria en el país.

Únicamente se extenderán a los asociados que tengan residencia permanente en la Argentina, comprobada fehacientemente con la presentación de cualquiera de los siguientes documentos: Cédula de Identidad, Libreta de Enrolamiento, Libreta Cívica, Documento Nacional de Identidad, Documento Nacional de Identidad para Extranjeros. Este último debe indicar su condición de residente permanente. Los socios que no presenten la documentación antedicha, deberán dirigirse a la Dirección Nacional de Aduanas.

PUBLICACIONES CARTOGRAFICAS

EL Automóvil Club Argentino ha puesto en circulación una nueva edición actualizada de la Hoja de Zona Nº 8, que comprende parte de la provincia de Santa Cruz, Tierra del Fuego, Antártida e Islas del Atlántico Sur. Su venta a socios y no socios, es de \$ 5.- y \$ 15.- respectivamente.

También ha editado la Carta de Turismo de la provincia de San Luis, cuya venta a socios y no socios es de \$ 5.- y 15.- respectivamente.

Una tercera publicación es la del mapa vial y turístico de la provincia de La Rioja, cuyo costo a socios y no socios es de \$ 7.- y 21.- respectivamente.



Memoria y Balance General Ejercicio N°69 Año 1973



DE LA COMISION DIRECTIVA A LA ASAMBLEA DE DELEGADOS

Honorable Asamblea:

Al finalizar un nuevo ejercicio, es grato para esta Comisión Directiva, en cumplimiento de las disposiciones estatutarias, elevar a la consideración de la Honorable Asamblea la reseña de la labor cumplida por la Entidad, la que, como en años anteriores, ha mantenido con espíritu inquebrantable su vocación por ser útil a los asociados que la conforman y a la comunidad en general.

En el transcurso de este ejercicio se ha producido un hecho institucional de importancia relevante para la vida de la Entidad. El acto eleccionario celebrado en el mes de abril y que permitió una compulsa absolutamente democrática entre los socios del Club, trajo como resultado la ratificación de la confianza de los mismos en los dirigentes que han tenido la responsabilidad de conducirla en los últimos años, y al mismo tiempo, enriqueció los cuerpos electivos establecidos en el Estatuto con la presencia de nuevos dirigentes por la minoría, que con su acción contribuyen, sin duda alguna, al progreso y engrandecimiento de la Institución.

La obra desarrollada durante 1973, en el marco de un proceso de reconstrucción nacional al que todos estamos convocados y al que la Institución adhiere sinceramente, ha consistido básicamente en el mantenimiento de una continuidad servicial que bien puede calificarse de ejemplar, a la vez que en el permanente esfuerzo por acrecentar los medios que hagan posible responder adecuadamente a la confianza de los miles de automovilistas que integran la nómina societaria.

Esa confianza multitudinaria está destacando una condición singularísima, que ubica al Automóvil Club Argentino en la perspectiva de una Institución cuyos fines y acción adquieren carácter trascendente. No debe dudarse que los casi 605.000 asociados que componen la Entidad al término del ejercicio, tienen clara conciencia de que su aporte representa no sólo una contrapartida para la obtención de determinados servicios y beneficios, sino que está destinado igualmente a sostener y engrandecer una obra demostrativa de la capacidad creadora y el anhelo de progreso de los argentinos.

Es por ello que, interpretando las necesidades y aspiraciones de tan nutrido conjunto humano, durante el año 1973 se persistió en el acrecentamiento de la estructura servicial. Nuevas unidades se adicionaron a la importante flota de equipos de auxilio mecánico, a la vez que comenzó a implantarse un sistema de control y distribución de servicios por medio de computadoras electrónicas que proporciona a este rubro servicial, tan apreciado por los socios, un adelanto tecnológico de avanzada concepción, lo que redundará en un ponderable incremento de su eficiencia. Del mismo modo, se intensificó la acción en materia de turismo, así como en lo relativo a servicios al automóvil, incorporando nuevas instalaciones y ampliando y renovando las existentes. Con similar criterio, se atendieron las variadas e importantes actividades que completan el espectro servicial de la Entidad, procurando la mejor satisfacción de la demanda al menor costo posible.

Resulta justo, una vez más, renovar las expresiones de reconocimiento a los organismos e instituciones oficiales con cuya colaboración el A.C.A. ha consolidado su expansión servicial. Entre ellos, cabe destacar a Yacimientos Petrolíferos Fiscales, a la Caja Nacional de Ahorro y Seguro, al Banco de

la Nación Argentina, a la Dirección Nacional de Vialidad, a la Dirección Nacional de Correos y Telecomunicaciones, a la Dirección Nacional de Turismo, al Servicio Nacional de Parques Nacionales, así como a las autoridades nacionales, provinciales y municipales, cuya comprensión y positivo concurso han posibilitado importantes realizaciones. Similares términos se hacen extensivos a aquellos sectores de la actividad privada que estuvieron en contacto con la Entidad durante el presente ejercicio.

También son merecedores de nuestro sentimiento de gratitud los señores asociados integrantes de las Comisiones Asesoras, de las Comisiones de Filiales, de las Delegaciones y los que actuaron como Delegados y Veedores, quienes durante este año continuaron brindando su generoso aporte. Una mención especial ha de dirigirse a todos los cuadros del personal de la Institución, fieles intérpretes y eficaces ejecutores del pensamiento directivo. A los concesionarios de servicios y a los integrantes de la red de estaciones adheridas vaya el reconocimiento por el sentido de responsabilidad que expusieron en el cumplimiento de su cometido.

Por último, nuestro profundo agradecimiento a los señores miembros de la Asamblea de Delegados, cuyo apoyo y orientación han alentado permanentemente las decisiones y actos de esta Comisión Directiva.

Señores Delegados:

Al elevar a vuestra consideración la Memoria del Ejercicio 1973, confiamos en que su contenido merezca vuestra aprobación, ratificando así el acierto con que el Automóvil Club Argentino ha recorrido una nueva etapa de su vida institucional.

Ing. ABEL M. LISSARRAGUE
Secretario

Dr. CESAR C. CARMAN
Presidente

MEMORIA

Acción Institucional

INGRESO Y MOVIMIENTO DE SOCIOS

El constante incremento del caudal societario es una demostración fehaciente del atractivo que ejercen, sobre los automovilistas, los importantes servicios y beneficios que brinda la Entidad.

Las 604.846 adhesiones con que cuenta, constituyen y representan el más significativo y alentador apoyo a la obra y gestión que la Institución realiza desde 1904 al servicio de sus socios y del progreso del país.

Durante el mes de enero se desarrolló la tradicional "Conscripción de Socios sin Cuota de Ingreso", lográndose en la misma 46.260 afiliaciones de nuevos socios.

Esa respuesta masiva del mercado fue también resultado de la aplicación de modernas técnicas empresariales dirigidas a incrementar los niveles de eficiencia en la prestación de servicios, ampliar la red servicial y promocionar la imagen institucional del Club en todo el territorio nacional.

Para ello se realizaron previamente encuestas de opinión para detectar las características básicas del mercado y diversos estudios sobre la calidad de los servicios que brinda la Entidad.

MOVIMIENTO DE SOCIOS AÑO 1973

CATEGORIAS	Saldo al 31-12-72	ALTAS		BAJAS		Saldo al 31-12-73
		Ingresos (x)	Pases	Bajas	Pases	
Honorarios	202	48		56		194
Vitalicios	13.621	1	1.856	71		15.407
Plenarios	342.887	33.304	1.380	40.561	3.186	333.824
Activos "A" Capital	8.387	38	10	455	269	7.711
Activos "A" Interior	136.445	18.578	2.819	16.876	1.283	139.683
Activos "B" Interior	103.162	12.783	813	11.282	2.729	102.747
Adherentes	5.698	270	1.547	1.277	958	5.280
Totales	610.402	65.022	8.425	70.578	8.425	604.846

(x)-Incluidas bajas sin efecto.

Para mayor detalle de lo expuesto precedentemente, se acompañan distintos cuadros en los que se ve reflejada la acción desarrollada.

COMPARATIVO DE INGRESOS AÑOS 1971 - 1972 - 1973

Categorías	Año 1971	Año 1972	Año 1973
Honorarios	12	59	48
Vitalicios			
Plenarios	69.914	55.425	31.858
Activos "A" Capital ..			
Activos "A" Interior ..	32.958	29.712	17.673
Activos "B"	26.243	25.820	11.877
Adherentes	215	224	168
Totales	129.342	111.240	61.624

COMPARATIVO DE EGRESOS AÑOS 1971 - 1972 - 1973

Conceptos	Año 1971	Año 1972	Año 1973
Renuncias	4.622	9.744	7.782
Fallecimientos	2.604	3.639	3.414
Morosos	31.490	45.572	59.325
Totales	38.716	58.955	70.522

**TOTAL DE SOCIOS
COMPARATIVO AÑOS 1971 - 1972 - 1973**

Socios al 31 de diciembre Categorías	Año 1971	Año 1972	Año 1973
Honorarios	178	202	194
Vitalicios	12.399	13.621	15.407
Plenarios	325.645	342.887	333.824
Activos "A" Capital ..	9.065	8.387	7.711
Activos "A" Interior ..	113.664	136.445	139.683
Activos "B"	89.393	103.162	102.747
Adherentes	5.857	5.698	5.280
Totales	556.201	610.402	604.846

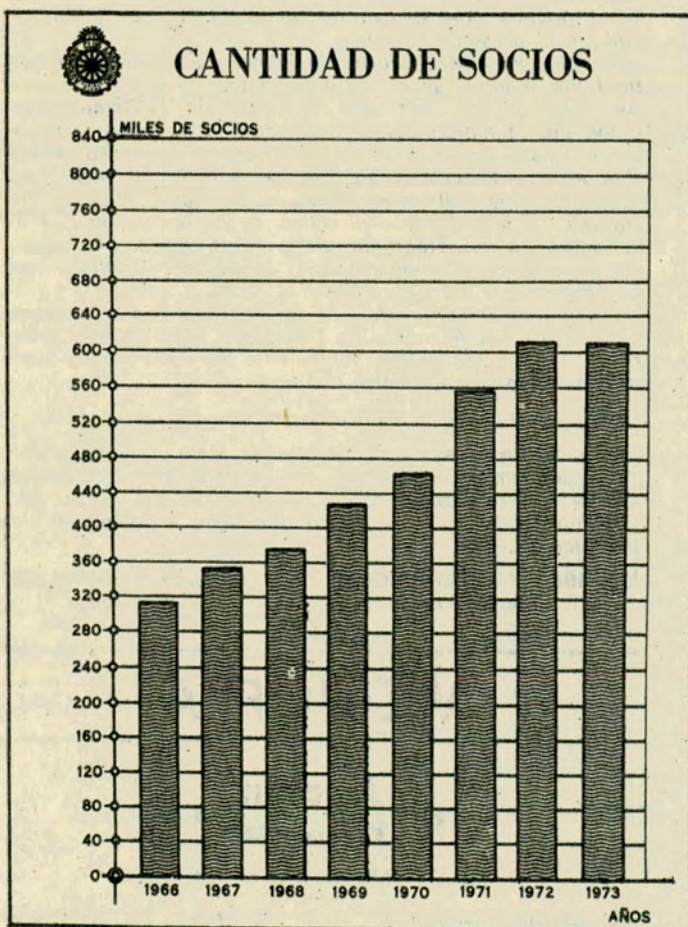

RESULTADO ECONOMICO

De acuerdo con la información expuesta en el Balance General e Informe de Tesorería, el desenvolvimiento económico correspondiente al Ejercicio 1973 ha registrado un ligero desequilibrio. Ello se ha debido, en gran medida, al proceso económico general operado en el primer semestre del año, el que determinó que fueran superadas las pautas presupuestarias, fundamentalmente en lo que respecta al rubro remuneraciones.

Sin embargo, teniendo en cuenta, además de lo expresado, la considerable incidencia que ha tenido la aplicación de las nuevas normas legales en materia de revaluación de activos, cabe concluir que la gestión cumplida permite el mantenimiento de la solidez económico-financiera de la Institución.

**RELACIONES CON ORGANISMOS OFICIALES
Y PRIVADOS**

El 11 de junio de 1904, un pequeño grupo de entusiastas automovilistas que orgullosamente se autodenominaban automovilistas deportivos, resolvió asociarse para fomentar el automovilismo y el turismo, ayudar a cuidar los caminos existentes y estimular la construcción de otros nuevos y, en resumen, dentro de sus posibilidades, promover todas las medidas gubernativas y privadas conducentes al desarrollo de la vialidad y del deporte automotor.

Con esfuerzo, con tesón y con fe en el futuro, el Automóvil Club Argentino fue agrandándose cumpliendo cada vez más amplia e intensamente el ideal que animó a sus fundadores.

En 1936 había dejado de ser una promesa para convertirse en una realidad creadora.

Pero el Automóvil Club Argentino sabía lo que podía hacer para la Argentina.

Buscó la asociación con Yacimientos Petrolíferos Fiscales, ente oficial que se hallaba luchando contra circunstancias adversas generadas por un mercado interno controlado por empresas extranjeras.

El Automóvil Club Argentino y Yacimientos Petrolíferos Fiscales se entendieron en forma inmediata. Llegaron a un acuerdo que fue muchas veces renovado o ampliado en las décadas posteriores, hasta que finalmente en 1971, fue extendido en tiempo y contenido, con una vigencia efectiva hasta el año 2.000, caso único en nuestro país.

Gracias a esa asociación Y.P.F.-A.C.A., éste se ofreció a vender a los usuarios exclusiva y únicamente los productos de Yacimientos Petrolíferos Fiscales, y con el correr de los años se convirtió en su más importante distribuidor, hecho que se acentuó especialmente a partir del año 1960.

Durante el ejercicio que nos ocupa, las relaciones entre ambas instituciones, han sido enmarcadas por la confraternidad que las caracteriza.

Prosiguiendo con el plan de mutuas prestaciones, continuaron las relaciones con la Caja Nacional de Ahorro y Seguro, estrechándose aún más los vínculos que unen a ambas instituciones en la obra mancomunada que vienen realizando en pro del desarrollo nacional.

Asimismo, en un marco de confraternidad, continuaron las relaciones con el Banco de la Nación Argentina, institución oficial que prestó cordialmente su invaluable apoyo al Club, en el ejercicio de 1973.

De acuerdo con el temperamento del año anterior, fueron ejecutados todos los trabajos convenidos, para este ejercicio, con la Dirección Nacional de Vialidad, con los cuales se contribuye a concretar el desarrollo de nuestra red caminera.

Relacionados al convenio que vence en 1977 con la Dirección de Vialidad de la Provincia de Buenos Aires, continuaron los trabajos proyectados para este ejercicio.

Continuando con nuestro vasto plan de publicaciones turístico-cartográficas, fueron realizadas impresiones en un todo de acuerdo con la Dirección Nacional de Vialidad, la Dirección de Vialidad de la Provincia de Buenos Aires y la Dirección Nacional de Turismo.

Conforme a la tónica que caracteriza a las obras que el Club emprende, fueron concluidos los trabajos correspondientes a contratos y convenios firmados con distintas provincias y municipios, habiéndose contraído nuevos compromisos que indudablemente llegarán a feliz término, salvo circunstancias que determinen lo contrario.

El programa turístico de este ejercicio se vio favorecido, como es de costumbre, por el invaluable apoyo que en tal sentido le brindara la Dirección Nacional de Turismo.

Nuevamente el rotundo éxito que trasciende nuestras fronteras, ha coronado las competencias nacionales e internacionales organizadas por el Automóvil Club Argentino. Pero dicho éxito no habría sido posible sin la desinteresada, pero efectiva colaboración, que le han brindado distintas empresas de nuestro país.

En base a ello, queremos expresar nuestro agradecimiento a todas ellas.

ACTIVIDADES DE LAS COMISIONES ASESORAS

El diario quehacer institucional implica el tratamiento de delicados asuntos derivados de la diversidad de actividades que desarrolla el Automóvil Club Argentino.

Dichas actividades, se ven respaldadas por el eficaz asesoramiento que nuestras autoridades directivas reciben de un conjunto de socios idóneos, cada uno en su rama específica, que conforman distintas comisiones y que con su celo arbitrio, cumplieron con tan importante función en el transcurso del ejercicio 1973.

REPRESENTACIONES Y DELEGACIONES EN EL INTERIOR DEL PAIS

Los servicios y beneficios que el Automóvil Club Argentino brinda a sus asociados debe llegar a todos y cada uno de los mismos con igual eficacia y utilidad. Pero dicha acción, para llegar a los distintos puntos de nuestro extenso territorio, debe ser ofrecida, guiada y estimulada por celosos representantes de esta pionera institución.

La Comisión Directiva del Automóvil Club Argentino, agradece profundamente la amable y desinteresada acción de esa legión de caballeros, por el acertado cumplimiento de la labor que les cupo, en sus respectivas jurisdicciones.

El movimiento operado en el ejercicio que nos ocupa, fue el siguiente:

FILIALES APROBADAS: Arrecifes (Buenos Aires); Ayacucho (Buenos Aires); Azul (Buenos Aires); Bahía Blanca (Buenos Aires); Bolívar (Buenos Aires); Bragado (Buenos Aires); Campana (Buenos Aires); Carhué (Buenos Aires); San Fdo. del Valle de Catamarca (Catamarca); Comodoro Rivadavia (Chubut); Córdoba; Coronel Pringles (Buenos Aires); Curuzú

Cuatiá (Corrientes); Chacabuco (Buenos Aires); Eldorado (Misiones); Esquel (Chubut); Gonzales Chaves A. (Bs. Aires); Gualeguay (Entre Ríos); Gualeguaychú (Entre Ríos); Mercedes (Corrientes); Neuquén; Nueve de Julio (Buenos Aires); Oberá (Misiones); Olavarría (Buenos Aires); Paso de los Libres (Corrientes); Posadas (Misiones); Punta Alta (Buenos Aires); Puerto Madryn (Chubut); Resistencia (Chaco); Río Cuarto (Córdoba); Río Gallegos (Santa Cruz); Rosario (Santa Fe); San Juan; San Luis; San Miguel de Tucumán; Santiago del Estero; Santa Fe; San Rafael (Mendoza); San Salvador de Jujuy; Juárez (Buenos Aires); La Falda (Córdoba); La Plata (Buenos Aires); La Rioja; Lincoln (Buenos Aires); Luján (Buenos Aires); Mar del Plata (Buenos Aires); Mendoza; San Carlos de Bariloche (Río Negro); Salta; Tandil (Buenos Aires); Trelew (Chubut); Tres Arroyos (Buenos Aires); Victoria (Entre Ríos); Villa Carlos Paz (Córdoba); y Villa María (Córdoba).

DELEGACIONES APROBADAS: Balcarce (Buenos Aires); Canals (Córdoba); Jáchal (San Juan); y Villa Angela (Chaco).

DELEGACIONES CONSTITUIDAS: El Bolsón (Río Negro).

FILIALES CONSTITUIDAS: Caseros (Buenos Aires); Castelar (Buenos Aires); Florida (Buenos Aires); Hurlingham (Buenos Aires); Lanús (Buenos Aires); Lomas de Zamora (Buenos Aires); Morón (Buenos Aires); Olivos (Buenos Aires); Quilmes (Buenos Aires); Ramos Mejía (Buenos Aires); Reconquista (Santa Fe); Rufino (Santa Fe); San Andrés (Buenos Aires); San Isidro (Buenos Aires); San Miguel (Buenos Aires); y Villa Ballester (Buenos Aires).

DE DELEGACION A FILIAL: La Paz (Entre Ríos).

MOVIMIENTO DE DELEGADOS: Designaciones, 56; Bajas por renuncia, 37; Bajas por fallecimiento, 6; Bajas por finalización de mandato, 5; Confirmación nuevo período, 98.

INFORMACION Y PRENSA

Durante el año 1973, el Automóvil Club Argentino, a través de su oficina de Prensa y Relaciones Administrativas, mantuvo relación directa con los medios informativos para la difusión de las actividades de la Entidad y sus campañas de conscripción de socios.

Fueron realizadas conferencias de prensa sobre automovilismo deportivo, convenios suscriptos por el Club con diversas provincias sobre moteles, cartografía, etc. Además se confeccionaron los boletines internos, gacetas sobre la actividad del Club, informaciones sobre la campaña del corredor automovilístico Carlos Alberto Reutemann, en el Campeonato Mundial de Fórmula 1.

En el mes de enero, la mencionada oficina, se ocupó de una parte de la organización del Gran Premio de la República Argentina Fórmula 1, disputada en el Autódromo Municipal "17 de Octubre" de la ciudad de Buenos Aires. Asimismo, tuvo a su cargo la distribución de vehículos de las delegaciones extranjeras, en forma conjunta con la oficina de Relaciones Públicas, la recepción en el Aeropuerto de Ezeiza y la distribución de credenciales al periodismo local y extranjero.

El periodismo nacional e internacional, a través de la prensa oral, escrita y televisiva, ha sabido colaborar ampliamente con la actividad institucional, difundiendo el cúmulo de informaciones y noticias suministradas por el Club en el transcurso del año que nos ocupa.

En virtud de ello, es que las autoridades directivas del Automóvil Club Argentino, sienten la íntima satisfacción de agradecer a esa legión de amigos la amable colaboración brindada, colaboración que estrecha aún más los vínculos que nos unen con los representantes de esa actividad profesional.

CONGRESOS, REUNIONES Y ASAMBLEAS

Durante el período que corresponde al presente ejercicio, la Institución estuvo representada y tuvo activa participación en diferentes reuniones, nacionales e internacionales, a través de la concurrencia de delegados. Se ha mantenido así una constante y beneficiosa vinculación con los diferentes organismos dedicados a tareas que son afines a los propósitos y programas del A.C.A.

Para coadyuvar al éxito de estas reuniones, la Entidad colaboró en la presentación de diversos trabajos, que merecieron la total aprobación de los concurrentes.

En el detalle siguiente, se enumeran por orden cronológico los eventos en los que el A.C.A. estuvo representado en forma oficial.

Reunión de la Comisión Especial del Torneo S.U.D.A.M.: Se realizó en la ciudad de Río de Janeiro (Brasil), convocada por la Confederación Brasileña de Automovilismo, entre los días 13 y 15 de febrero, con asistencia de delegados de los países de América que integran el torneo. El A.C.A. designó al ingeniero Rafael Sierra, miembro de la Comisión Asesora de Automovilismo Deportivo, quien asistió acompañado por un funcionario. En esta reunión se designó la Comisión Técnica, que tuvo a su cargo la elaboración del proyecto elevado por Argentina sobre la categoría Turismo, para ser aprobada por la FIA. **III Congreso Argentino de Medicina Legal y II Congreso Argentino de Medicina en los Accidentes de Tránsito:** Se realizó en la ciudad de Rosario (Santa Fe), del 29 de abril al 4 de mayo. Representó al A.C.A. como dele-

gado, el Presidente de la Comisión Asesora para la Prevención de los Accidentes de Tránsito, Dr. Baltazar Martínez Briones. En esta oportunidad, la Entidad contribuyó con afiches y publicaciones editadas por el Club, sobre problemas del tránsito, películas educativas, etc. **XXV Asamblea de la Federación Interamericana de Touring y Automóvil Clubes (F.I.T.A.C.)** y **XII y XIII Reuniones del Consejo de Dirección:** Del 23 al 29 de setiembre en la ciudad de Bogotá (Colombia). Actuaron como Delegados en representación del A.C.A. los señores Dr. Baltazar Martínez Briones e ingeniero Rafael Sierra. Los temas analizados y las resoluciones adoptadas pusieron de manifiesto una vez más la acción de la Federación en favor del desarrollo del turismo y del mejoramiento de las condiciones que favorecen el tránsito automotor interamericano. Cabe señalar que en esta Asamblea fue designado por unanimidad el A.C.A. para integrar el Consejo de Dirección de la F.I.T.A.C., por un período de 4 años, habiendo sido nombrados los citados delegados como Miembros Titular y Alterno, respectivamente, de dicho Cuerpo. Además, la institución forma parte de todas las Comisiones Permanentes de Trabajo de la FITAC. **Asamblea General de Otoño de la F.I.A.:** Llevada a cabo en París (Francia), del 8 al 12 de octubre. El A.C.A. estuvo representado por su titular, Dr. César C. Carman, a quien acompañaron el Vocal Titular Comodoro Ernesto E. Baca y el Asesor de Relaciones Internacionales Sr. José D. C. Rucci. Los trabajos presentados por la delegación argentina merecieron menciones, al igual que el informe presentado por el Dr. César C. Carman en su carácter de corresponsal de la Federación para América Latina. Cabe consignar que la Asamblea ratificó las designaciones del Dr. César C. Carman como miembro del Comité y de los señores Comodoro Ernesto E. Baca y Juan Manuel Fangio como Miembros Titular y Suplente, respectivamente, de la Comisión Deportiva Internacional, en representación del A.C.A. Asimismo, el Dr. Carman fue designado Miembro del Comité Paritario F.I.A.-A.I.T., que reemplaza a la Organización Mundial del Turismo y del Automóvil (O.T.A.), disuelta en esta asamblea. Con relación a otras comisiones, el A.C.A. mantiene su representación en las de Circulación y de Turismo, hasta 1974 y 1975, respectivamente, siendo miembro de las mismas el Asesor de Relaciones Internacionales. **XIV Asamblea de la Conferencia Hemisférica de Seguros:** En Buenos Aires, del 11 al 15 de noviembre. El A.C.A. designó al Jefe de la División Siniestros, para que actúe en calidad de Observador, representando a la Federación Interamericana de Touring y Automóvil Clubes (F.I.T.A.C.). **XIII Asamblea Plenaria del Consejo Vial Federal:** Reunida en la ciudad de Mar del Plata, del 3 al 6 de diciembre. Actuaron en representación del A.C.A., el Presidente y Secretario de la Filial Mar del Plata, señores Dr. Miguel A. Botte y Amor Antoñanzas, juntamente con el Jefe de la División Asuntos Viales. **Reunión de la Comisión Técnica de Promoción del Turismo de la O.E.A.:** Sesión en Buenos Aires, en dependencias del Teatro General San Martín, del 5 al 7 de diciembre. El Dr. Luis Petraglia y el Sub-Jefe de la División Turismo participaron de la misma en representación de la F.I.T.A.C., en su carácter de miembros Titular y Alterno, respectivamente, de la Comisión Permanente de Viajes y Turismo de dicha Federación. **Reunión de la Comisión Permanente de Viajes y Turismo de la F.I.T.A.C.:** Realizada en San Carlos de Bariloche, los días 7, 8 y 9 de diciembre. Actuaron en la misma el Dr. Luis Petraglia y el Subjefe de la División Turismo, en calidad de miembros Titular y Alterno, respectivamente.

Se reseñan además otras reuniones llevadas a cabo en el país y en el exterior durante el año 1973. De ellas se obtuvieron actas, informes y trabajos de verdadera importancia por su vinculación con las tareas específicas que desarrolla el A.C.A.:

III Congreso Mundial del Aire Limpio, Düsseldorf (Alemania Occidental); Comité de la F.I.A., París (Francia); VII Reunión de la Comisión Técnica de Investigaciones y Planificación (O.E.A.), Arequipa (Perú); IV Congreso Mundial (Federación Internacional de Administración de Parques y Recreos), Inglaterra; Asamblea General de la A.I.T., Nueva Zelanda; XVI Congreso de la C.O.T.A.L., Acapulco (México); Reunión Anual de la Comisión Regional de Turismo para las Américas (U.I.O.O.T.), San Salvador (El Salvador); XIII Congreso de la Asociación Internacional de Hoteles, Medellín (Colombia); Comisión de Circulación y Tránsito de los Congresos Panamericanos de Carreteras, Asunción (Paraguay); Comisión de Circulación O.T.A., Ginebra (Suiza); Consejo de Delegados O.T.A., Ginebra (Suiza); Comisión Internacional de Turismo de la F.I.A., Atenas (Grecia); Comité de los Doce (A.I.T.), Ginebra (Suiza); VII Reunión de la Comisión Técnica s/Organización y Capacitación (O.E.A.), La Paz (Bolivia); Reunión del Comité de la F.I.A., Ginebra (Suiza); Primera Conferencia Interamericana sobre Turismo (Dpto. Turismo de México), México; VII Reunión de la Comisión Técnica de Eliminación de Obstáculos al Turismo (O.E.A.), Santo Domingo; Asamblea Hispano-Luso-América-Filipina de Turismo, Caracas (Venezuela); XII Semana de Estudio de la A.I.T., Ginebra (Suiza); Consejo de Delegados y Comité Ejecutivo O.T.A., París (Francia); XXIII Asamblea General de la U.I.O.O.T., Caracas (Venezuela); First International Conference on Driver Behaviour, Zurich (Suiza); XII Congreso Interamericano de Turismo, Lima (Perú); VII Reunión de la Comisión de Investigación y Planeamiento (O.E.A.), Arequipa (Perú); VII Congreso Mundial de Agencias de Viajes, Abidjan (Costa de Marfil).

100 autoclub

AFILIACIONES

Las diversas y múltiples actividades que desarrolla la Entidad la vinculan a organismos oficiales y/o privados de Turismo, Vialidad, Tránsito, etc., a los cuales está afiliada, posibilitándole intercambiar informaciones de interés y participar a la vez activamente en las reuniones que se realizan.

Las afiliaciones mantenidas durante el transcurso del año 1973, son las siguientes: Federación Interamericana de Touring y Automóvil Clubes (F.I.T.A.C.); Alliance Internationale de Tourisme (A.I.T.); Asociación Argentina de Carreteras; Asociación Argentina de Agencias de Viajes y Turismo (A.A.A.V.Y.T.); Asociación Natura; Asociación de la Prensa Técnica Argentina (A.P.T.A.); Asociación Permanente del Congreso Panamericano de Ferrocarriles; Cámara Argentina de Turismo; Confederación Argentina de Automovilismo Deportivo (C.A.D.A.D.); Confederación de Organizaciones Turísticas de América Latina (C.O.T.A.L.); Federación Internationale de L'Automobile (F.I.A.); Federación Metropolitana de Pesca y Lanzamiento (FEMEPLYL); Federación Turística de la Atlántida Argentina; Instituto Argentino del Petróleo; Instituto Argentino de Racionalización de Materiales (I.R.A.M.); Instituto Verificador de Circulaciones (I.V.C.); Registro Nacional de Productores Agropecuarios; South American Travel Organization (S.A.T.O.).

Además, la Institución actuó en diversas comisiones nacionales, oficiales y privadas, cuya obra se realiza en exclusivo beneficio de la comunidad, y con las cuales colaboró brindando su eficaz aporte de experiencia y capacidad. Participó en:

Comisión Consultiva del Registro Nacional de la Propiedad del Automotor: Representante el Sr. Marcos Victorica, Asesor Honorario de la Entidad y un funcionario especializado.

Comisión Organizadora Permanente de los Congresos Argentinos de Vialidad y Tránsito: Actúan en esta Comisión dos funcionarios del A.C.A.

Comisión de Parques Nacionales, Monumentos Naturales y Reservas Nacionales: Representante, Arquitecto Miguel A. Cesari, Delegado a Asamblea y funcionario especializado.

Comité de Seguridad en el Tránsito de la Provincia de Buenos Aires: es representante el Vicepresidente de la Filial La Plata y funcionarios de la Entidad.

Comisión Asesora Honoraria del Registro de la Propiedad del Automotor: Funciona en la ciudad de Mendoza y asume la representación de la Entidad un Directivo de la Filial local.

Liga Argentina contra el Ruido: Representantes, el Dr. Baltazar Martínez Briones, Vocal Titular y el Dr. Ovidio Salgueiro, Asesor Honorario de Comisión Directiva.

Comisión Semana del Mar 1973: Representante, Cap. de Navío Ing. Luis M. A. Gianelli, Tesorero de la Entidad.

Consejo Municipal de Turismo de General Lavalle: Es representante el Vocal Titular Dr. Baltazar Martínez Briones y el señor Ovidio Salgueiro, Asesor Honorario de la Comisión Directiva.

Comisión Permanente de Apoyo para Competencias Internacionales Automovilísticas: Representante, el Sr. Comodoro Ernesto E. Baca, Vocal Titular y un funcionario de la Entidad.

Por otra parte, directivos y funcionarios especializados del A.C.A. participaron en las siguientes comisiones y organismos:

Asociación Argentina de Agencias de Viajes y Turismo; Cámara Argentina de Comercio; Cámara Argentina de Turismo; Comisión Asesora Permanente del Registro de la Propiedad del Automotor; Comisión Permanente de Homenaje al aviador alemán Gunther Plüschow; Consejo Asesor de Tránsito de las ciudades de Rosario y Santa Fe; Consejo Asesor para los cursos que dicta el Instituto Geográfico Militar; Instituto Argentino de Racionalización de Materiales; Comisión Técnica de Tránsito y Seguridad de los Congresos Panamericanos de Carreteras con sede en Washington, Estados Unidos; Comisiones Permanentes de la Federación Interamericana de Touring y Automóvil Clubes (F.I.T.A.C.): De Estatuto y Asuntos Legales: Dr. Ricardo E. Aróz y un funcionario especializado - De Seguros: Dr. Roberto N. Lobos y un funcionario especializado - De Servicios Sociales y Asistencia Técnica: Ing. Rafael Sierra y un funcionario especializado - De Viajes y Turismo: Dr. Luis Petraglia y un funcionario especializado - De Vialidad, Tránsito y Seguridad: Dr. Baltazar Martínez Briones y un funcionario especializado; **Organos y Comisiones de la Federación Internacional del Automóvil (F.I.A.):** Comité: el Presidente del A.C.A., Dr. César C. Carman - Miembro Correspondiente: el Presidente del A.C.A., Dr. César C. Carman - Comité Paritario F.I.A. - A.I.T. (ex O.T.A.): es miembro el titular de la Entidad, Dr. César C. Carman - Comisión Internacional de Turismo: el Sr. Asesor de Relaciones Internacionales, D. José D. C. Rucci; **Comisión Deportiva Internacional:** Representan al A.C.A. en carácter de Delegados Titular y Suplente, respectivamente, el Comodoro Ernesto E. Baca, Miembro de la Comisión Directiva y el Sr. Juan Manuel Fangio, Socio Honorario del A.C.A.; **Comisión Internacional de Circulación:** Representa a la Entidad su Asesor de Relaciones Internacionales, Sr. José D. C. Rucci.

ACTOS SOCIALES

Actos de: Inauguración del Centro Servicial de Mar del Plata; Bienvenida a los dirigentes, pilotos y jefes de equipos participantes en la Temporada Internacional de Automovilismo de Fórmula 1 de 1973. Inauguración de las estaciones de servicio "San Andrés" y "Banfield"; Relativo al concurso Confraternidad de Pesca Deportiva, en Chascomús, organizado por la Comisión Asesora Especial de Pesca; Fin de Curso en las Escuelas de Conducción y Tránsito y de Mecánica del A.C.A.

ACTIVIDADES CULTURALES

Conferencia "Shakespeare y su Tierra", por el Asesor de Educación del Consejo Británico, Sr. A. A. Edmonson, ilustrada con películas y diapositivas. Acto en adhesión a la Independencia de la República de Indonesia; conferencia, danza y música.

JUEVES TURISTICOS

Con la finalidad de fomentar el turismo en todas sus formas y promover a través de exposiciones a cargo de distinguidas personalidades, el conocimiento de las múltiples bellezas y riquezas de nuestro país, la Comisión Asesora de Turismo que preside el Dr. Luis Peraglia, inauguró el 3 de mayo del ejercicio que nos ocupa, el ciclo "Jueves Turísticos".

Dicho ciclo se desarrolló entre los meses de mayo a octubre, con un envío total de 30.000 invitaciones, que cubrió el lapso.

CREDENCIALES HONORARIAS Y ESPECIALES

Socios Honorarios: Esta categoría corresponde a miembros del Poder Ejecutivo Nacional, Provincial y Cuerpo Diplomático. Se hizo entrega de 38 carnets y caducaron 55 credenciales.

Categoría Especial: Corresponde a funcionarios nacionales y provinciales de acuerdo a los cargos que los mismos ocupen. Fueron entregadas 236 credenciales y caducaron 176.

ACTIVIDAD AUTOMOVILISTICA DEPORTIVA

La Comisión Asesora Permanente de Automovilismo Deportivo tuvo a su cargo durante el año 1973, el estudio previo, programación y organización del "XV GRAN PREMIO DE TURISMO NACIONAL 1973 —17 DE OCTUBRE— TROFEO SUPERMOVIL HIDROGENADO Y.P.F.", reservado para la Categoría Turismo Nacional en sus Clases hasta 1.300 c.c. y de 1.301 a 2.000 c.c. de cilindrada.

Al mismo tiempo actuó en la programación y organización técnico-deportiva del "GRAN PREMIO DE LA REPUBLICA ARGENTINA", competencia para coches de Fórmula 1 Internacional, realizada con puntos para el Campeonato Mundial de Conductores.

Asimismo, la Oficina de Automovilismo Deportivo cumplimentó la presentación en las pruebas de Fórmula 2 Nacional, del Equipo de Competición del Automóvil Club Argentino, con sus pilotos Osvaldo Bessia, Rubén Bulla, Esteban Fernandino (h) y Pablo Brea.

También se atendieron todos los asuntos relacionados con las competencias internacionales; Campeonato SUDAM; como así también las diversas consultas del interior y exterior del país relacionadas con el desarrollo del deporte automovilístico nacional y mundial, éste último, a través de la Federación Internacional del Automóvil.

Acción Servicial

REVISTA AUTOCLUB

Durante el año 1973, la Revista AUTOCLUB continuó desarrollando su actividad habitual de difusión cultural e información institucional, mediante la publicación de artículos de carácter general o especializado. Como siempre, se ha dado especial preferencia a temas vinculados con el conocimiento de nuestro país y con la acción del Automóvil Club Argentino.

La cantidad de páginas impresas en rotograbado fue de: 176 en el N° 68 (enero-febrero); 128 en el N° 69 (marzo-abril); 160 en el N° 70 (mayo-junio); 176 en el N° 71/72 (julio-octubre); y 160 en el N° 73 (noviembre-diciembre).

Las cinco ediciones aparecidas durante el año han significado la impresión de 3.171.800 ejemplares.

La información sobre la actividad del A.C.A. fue amplia y detallada, en correspondencia con la permanente inquietud de los asociados por conocer la extensa gama de servicios y beneficios que les presta la Entidad en todo el territorio nacional. Fueron registradas notas especiales sobre los acontecimientos más destacados en el campo de la vialidad, el tránsito, la hotelería, el turismo y el automovilismo. La Dirección de la Revista mantuvo el criterio adoptado desde la creación de AUTOCLUB, en el sentido de publicar artículos preparados por autores de notoria responsabilidad y jerarquía, tanto en el ámbito nacional como internacional.

Además de las informaciones sobre la marcha del Automóvil Club Argentino, se publicaron en forma permanente noticias referidas a las tareas desarrolladas por la Federación Internacional del Automóvil (F.I.A.), la Alianza Internacional de Turismo (A.I.T.), la Federación Interamericana de Touring y Automóvil Clubes (F.I.T.A.C.) y otros organismos internacionales a los que la Entidad se halla estrechamente vinculada.

Las notas referidas a nuestro país (44 en total) se discriminaron en la siguiente forma (por regiones geográficas): Buenos Aires, 1; Jujuy, 4; Córdoba, 6; Entre Ríos, 4; Catamarca, 3; Santa Fe, 3; La Pampa, 2; San Juan, 2; Chubut, 2; Capital Federal, 1; Cordillera, 2; Islas Malvinas, 1; Corrientes, 1; Chaco, 1; Tierra del Fuego, 1; Salta, 1; La Rioja, 1; Tucumán, 1; Santa Cruz, 1. Se publicaron también las siguientes 13 notas sobre temas extranjeros (discriminadas por países o regiones): Colombia, 2; Perú, 1; Holanda, 1; E.E.U.U. 1; México, 1; Francia, 1; Europa, 1; Chile, 1; Uruguay, 1; España, 2; Grecia, 1. Ocho artículos se refirieron a temas de automovilismo y otros 84 a informaciones de interés general. Se publicaron también 10 notas especialmente destinadas al público femenino y 5, de carácter didáctico, dirigidas a los niños.

A lo largo de 1973, AUTOCLUB mantuvo su afiliación a la Asociación de la Prensa Técnica Argentina (A.P.T.A.) y al Instituto Verificador de Circulaciones (I.V.C.).

A través del período transcurrido, el órgano oficial del Automóvil Club Argentino ha continuado siendo un medio de comunicación permanente con los asociados, y también, con entidades del país y del extranjero. Todas las representaciones argentinas en el exterior, como asimismo las embajadas extranjeras en nuestro país, han continuado recibiendo la Revista, que constituye un material de consulta apreciado por un amplio y calificado núcleo de lectores. La sección "Nos escriben...", en la que se publicó, necesariamente resumida, parte de la correspondencia de los lectores, permite evaluar la función que AUTOCLUB desempeñó, durante el período analizado, en la promoción institucional del Automóvil Club Argentino y en el fomento del turismo hacia todas las regiones del país.

DESARROLLO DE LA ESTRUCTURA SERVICIAL

La infraestructura turística y servicial creada por el Automóvil Club Argentino, es objeto de continuas modificaciones y ajustes considerados necesarios para una mejor atención de los asociados.

Es preocupación constante del Club, brindar más y mejores servicios, en virtud de lo cual se realizan constantes inversiones para la ampliación, modificación y perfeccionamiento de sus instalaciones y de la red servicial.

La implementación de las más variadas y modernas técnicas, ha dado como resultado la confección de un vasto plan dividido en sucesivas etapas, que insume no pocos sacrificios. Pero el afán y el espíritu de desarrollo hacen que cada una de las mismas sea cumplida inexorablemente.

En el ejercicio que nos ocupa, podemos afirmar con seguridad absoluta, que lo proyectado para el mismo ha sido efectuado con suma eficiencia.

De este modo, esta Institución, a través de sus asociados, contribuye al desarrollo y bienestar social.

ESTACIONES DE SERVICIO Y CAMINERAS

En atención a la creciente demanda de los servicios que se prestan a los asociados y, con la finalidad de perfeccionar los ya existentes, fueron concretadas importantes modificaciones, ampliaciones e inauguraciones que permitieron aumentar, además, la capacidad servicial.

Conforme a ello, en el transcurso del año 1973, fueron habilitadas las siguientes dependencias:

Estaciones de Servicio: Villa Carlos Paz (Córdoba); Vélez Sarsfield (Capital Federal). **Estaciones Camineras:** Tres Lagos (Santa Cruz). **Puestos de Abastecimiento:** Esquel (Chubut). **Estaciones Y.P.F. en arriendo:** Lanús (Buenos Aires); Santa Fe (Santa Fe); Cinco Saltos (Río Negro).

En el siguiente cuadro puede observarse la demanda servicial que ha sido satisfecha en nuestras dependencias, así como también, el aumento registrado en algunos rubros de los mismos:

Servicios	Año 1972	Año 1973	Diferencia	Porcentaje
Lavado	1.200.227 serv.	1.252.911 serv.	52.684	4,3 +
Engrase	688.237 ..	661.155 ..	27.082	3,9 -
Mecánica y gomería	2.830.000 ..	2.111.124 ..	718.876	25,4 -
Venta de lubricantes	3.486.138 litros	3.310.789 litros		5,0 -
Venta de combustibles	387.093.824 ..	444.240.806 ..	57.146.982	14,7 +
Venta de neumáticos	147.528 unid.	176.963 unid.	29.435	19,9 +

SERVICIO DE RADIOCOMUNICACIONES

Cumplimentando el convenio suscripto con la Subsecretaría de Estado de Comunicaciones, mediante el cual se imponen y anticipan telegramas públicos hacia y de la Red Nacional de Telégrafos, las estaciones del Club, afectadas al servicio telegráfico público, cursaron durante el ejercicio que estamos tratando 811 telegramas y recibieron 129.

AUXILIO MECANICO

El Servicio de Auxilio Mecánico mantiene un sostenido crecimiento, evidenciando que constituye una de las prestaciones más estimadas por los asociados, entre la variada gama que la Entidad ofrece.

La creciente demanda registrada y el nivel de efectividad que alcanzan los servicios, es producto del mantenimiento racional de la estructura operativa en todos sus aspectos.

Para ello se pone especial énfasis en conservar en las mejores condiciones de funcionamiento la flota de unidades de auxilio, que a su vez, es incrementada para abarcar nuevas posibilidades serviciales. En 1973 fueron integradas al Servicio de Auxilio Mecánico 42 unidades.

Paralelamente y en función de la complejidad y amplitud que la organización operativa alcanza, y siempre con miras a obtener prestaciones cada vez más efectivas, durante 1973 comenzó a funcionar un complejo sistema de procesamiento electrónico de datos y tareas por medio de computadoras. Unidades de representación visual, impresoras, memorias electrónicas y moderno material rodante, se han conjugado en un sistema dirigido a satisfacer efectivamente la creciente demanda servicial.

Estas medidas han permitido que, en 1973 se cumplieran 1.257.369 servicios en todo el país o sea 129.325 más que en el año anterior, lo que representa un 11,5% de incremento.

Cabe señalar que del total mencionado, 869.923 prestaciones corresponden a la Capital Federal y Gran Buenos Aires, lo que representa el 72% del volumen general.

SERVICIO DE AVIACION

Este servicio se halla destinado fundamentalmente al traslado de los asociados que así lo solicitan, por enfermedades, accidentes y otras necesidades que requieren cierta urgencia. Pero su funcionamiento adquiere en diversas oportunidades, el carácter de servicio de apoyo para gestiones que, dado su carácter, revisten suma importancia, por lo que deben ser ejecutadas en forma rápida, segura, eficaz y económica.

Durante el ejercicio que nos ocupa y de acuerdo con los objetivos señalados, desarrolló las siguientes actividades:

Se volaron 1.150,05 horas, sobre 1.323,30 horas de 1972. La disminución ha sido del 13%. Respecto al kilometraje volado, el total correspondiente a 1973 asciende a 299.807 Kms., sobre 387.305 de 1972, lo que indica una disminución del 23%. Fueron transportados 778 pasajeros que relacionados con 936 pasajeros transportados en 1972, indican una disminución del 17%. Se evacuaron 168 accidentados o enfermos contra 131 de 1972, lo que indica un incremento del 28%. Asimismo, se realizaron 228 vuelos, contra un total de 246 de 1972. La disminución ha sido del 0,8%. Del total de vuelos mencionados, en 1973, corresponden al A.C.A. (Servicio de Apoyo), 75 vuelos, mientras que a los asociados corresponden 153. Durante 1973 el A.C.A. tuvo a su cargo el 32,9% del total de los vuelos efectuados, y los asociados el 67,1%. Con respecto al año anterior, los vuelos disminuyeron en un 46% para el A.C.A. (Servicio de Apoyo) y aumentaron en un 41% para los asociados.

SERVICIOS DE PREVISION

Esta rama de la actividad servicial sigue manifestando un sostenido apoyo de la masa societaria, consecuencia principalmente de la preocupación de sus dirigentes por aumentar las relevantes condiciones que ofrecen las Pólizas Colectivas Nº 1 y Nº 2 de Seguros de Automotores, 14295 correspondiente a Seguros de Vida para nuestros

asociados y la Nº 94295 destinadas a los cónyuges de los mismos. Tales mejoras se han materializado en el presente período fundamentalmente en una sustancial reducción de los costos de las Pólizas Nros. 1 y 2, lo que significó un positivo beneficio para los usuarios.

En cuanto a la evolución de las distintas carteras es dable destacar la creciente aceptación de la Póliza Nº 1, que de 55.779 seguros con que contaba al comienzo del ejercicio, se ha incrementado hasta alcanzar la cantidad de 63.098. Al respecto se hace necesario destacar que parte de este incremento se ha debido a la transferencia que se ha originado de una a otra póliza, en razón de las primas más elevadas que rigen las coberturas de la Póliza Nº 2, la que de 85.785 seguros, con que contaba al inicio del período, se vio reducida a 72.512 al cierre del mismo.

Además, las mejoras señaladas no han alcanzado una difusión masiva, debido al breve tiempo transcurrido, en virtud de que las mismas comenzaron a regir a partir del 15-12-73.

En lo que concierne a la expansión en la prestación del servicio, en el año se ha habilitado una nueva oficina en la localidad de Lanús; se ha aumentado el radio de acción de la Filial Mar del Plata, la cual interviene en los trámites de siniestros que se inician en las localidades de Villa Gesell, San Clemente del Tuyú, Dolores, General Pirán, Tandil, Napaleofú, Juárez, San Cayetano, Necochea y Miramar.

En el ejercicio comentado se abrieron 49.795 expedientes de siniestros, discriminados de la siguiente forma: en Rocamora: 27.135; en Flores: 8.303; en Avellaneda: 4.194; en el Interior: 10.163.

La cartera de Seguros de Vida que al 31-12-72 contaba con 16.526 seguros, ha experimentado una merma del 3% con lo que al 31-12-73, quedó reducida a 15.935. La suspensión momentánea de este servicio, excepto para los socios incorporados en los períodos de campaña, ha sido la causa determinante de la variación señalada. Pese a lo apuntado, los capitales asegurados aumentaron en un 6% en virtud, primordialmente, de las encuestas realizadas.

HOTELES, HOSTERIAS, MOTELES Y UNIDADES TURISTICAS

Los establecimientos hoteleros de la Entidad, ubicados en lugares de interés turístico o en puntos estratégicos de las rutas de acceso a aquéllos, durante el año 1973 han prestado, al igual que en años anteriores, un valioso servicio en apoyo del turismo nacional y, particularmente, han constituido un positivo beneficio para la masa societaria.

La actividad desarrollada en este ejercicio en la materia se ha centrado, no ya en la habilitación de nuevos establecimientos, sino en la realización de trabajos, algunos de ellos de envergadura, destinados a adecuar la red hotelera a las necesidades y requerimientos, siempre crecientes, de los asociados y turistas en general.

Merecen citarse, a modo de ejemplo, la rehabilitación del motel Caleucaleu (La Pampa), ocurrida en el mes de septiembre, la ampliación del motel Cipolletti (Río Negro), que permitió elevar la capacidad de alojamiento de esta dependencia al doble a partir de abril, la total remodelación del motel Lihué Calel (La Pampa) y la reconstrucción de la hostería Puerto Pirámides (Chubut).

Asimismo, se encararon tareas de mejoramiento en numerosos establecimientos, entre los que se pueden mencionar los hoteles Eldorado (Misiones) y Chilicito (La Rioja), las hosterías Apóstoles (Misiones), San Javier (Misiones), Cafayate (Salta), San Carlos (Salta), Termas de Santa Teresita de Mazán (La Rioja) y Bahía San Blas (Buenos Aires) y los moteles Chepes (La Rioja), Gobernador Duval (La Pampa) y Puerto Madryn (Chubut).

Pese a que la dedicación de recursos humanos y económicos se centró en todas estas obras, ello no significó, de ninguna manera, dejar de lado la puesta en marcha de nuevas dependencias. En el mes de diciembre se habilitó, cumpliendo compromisos oportunamente contraídos con el Gobierno de la Provincia de La Pampa, un motel en la localidad de Santa Isabel, el que cuenta con una estación de servicio anexa.

Además, se encararon durante este año nuevas e importantes obras tendientes a posibilitar, en el futuro inmediato, la habilitación de

nuevas unidades. Ellas son los moteles Choel-Choel (Río Negro), General Roca (Río Negro), Ingeniero Juárez (Formosa) y Colonia 25 de Mayo (La Pampa).

Paralelamente con la administración del complejo hotelero en funcionamiento —50 establecimientos— y la dirección de las obras mencionadas precedentemente, la Entidad —consciente de la cambiante realidad nacional y de las futuras exigencias del turismo— llevó a cabo, a través de sus niveles directivos y ejecutivos, importantes gestiones ante Organismos Oficiales y Gobiernos Provinciales tendientes a continuar —como hasta el presente— actuando conjuntamente con aquéllos con miras a promover la actividad turística y hotelera, contribuyendo el A.C.A. —como ha sido norma desde su fundación— a la promoción de la comunidad nacional.

Fruto de estas tratativas son los diversos convenios celebrados en el transcurso de 1973, mereciendo destacarse entre ellos —por su significación— el acuerdo suscripto con el Banco Nacional de Desarrollo en el mes de mayo mediante el cual el Club y el Banco aunarán sus posibilidades técnicas y financieras para llevar a cabo un programa de construcción de establecimientos hoteleros en el interior del país, que demandará una inversión de \$ 40.000.000.

Este breve resumen dará, sin lugar a dudas, una visión de la importancia que la hotelería tiene dentro de la actividad societaria y de las dimensiones que la misma ha cobrado, pese a que fue incorporada al quehacer del A.C.A. hace menos de un decenio.

Como puede observarse, mientras la cantidad de establecimientos habilitados sólo aumentó en un 2%, el número de plazas disponibles se elevó en casi un 10%, gracias al mejor aprovechamiento de las unidades serviciales logrado a través de las obras de remodelación y mejoramiento ya comentadas.

En cuanto a la relación plazas/días disponibles, merece destacarse que sólo se elevó en un 3% en razón de que la única dependencia incorporada a la red —motel Santa Isabel— lo fue recién a mediados de diciembre.

Finalmente, conviene citar que el aumento del 21% en la relación plazas/días utilizadas evidencia —teniendo en cuenta lo comentado en el párrafo anterior— la aceptación, cada vez mayor, que los servicios hoteleros del Club encuentran tanto en la masa societaria como en los turistas en general.

RESTAURANTES, BARES, BUFFETS, CAFETERIAS, PELUQUERIAS Y PEDICURIAS

Los servicios prestados a los socios a través de estas dependencias, han continuado desarrollándose dentro de las pautas fijadas para el área en años anteriores. Durante 1973 se ha procurado que los mismos —que alcanzan a 116— se adecuen a las nuevas exigencias de la masa societaria, encarándose para ello trabajos de remodelación y reequipándolos convenientemente. A modo de ejemplo puede citarse las obras encaradas en el buffet Ojo de Agua (Santiago del Estero) y en el bar del Centro Servicial La Plata (Buenos Aires). Además de mantener en óptimas condiciones de funcionamiento las dependencias existentes, ha sido preocupación de la Entidad prever las necesidades futuras de la masa societaria y procurar satisfacerlas adecuadamente. Para ello se han llevado a cabo, durante 1973, trabajos de envergadura que posibilitarán, en el futuro inmediato, la habilitación de nuevos servicios en Córdoba, Río Juramento, Río Gallegos, Cachi, etc.

RECREOS, CAMPAMENTOS Y BALNEARIOS

Como en años anteriores, la masa societaria ha demostrado creciente interés por este tipo de servicios. Prueba de ello es que el número de socios —incluyendo acompañantes— que concurren a los recreos se incrementó en un 27%, mientras que el número de quienes lo hicieron a los campamentos se elevó en un 43%.

Esta circunstancia ha movido a la Entidad a encarar diversos trabajos tendientes a ampliar las instalaciones existentes y mejorar su funcionamiento, tratando de esta manera de brindar una mayor comodidad a los concurrentes.

Otro polo de atracción —por la enorme afluencia de socios en la temporada estival— ha sido en 1973, al igual que en otras temporadas, la costa atlántica de la Provincia de Buenos Aires, en la cual los balnearios del A.C.A. instalados en San Clemente del Tuyú, Mar de Ajó, Villa Gesell, Alfar (Mar de Plata), Las Brusquitas (Miramar) y Necochea han visto totalmente colmada su capacidad.

Merece destacarse, con respecto a los balnearios Las Brusquitas y Necochea, la habilitación de los nuevos pabellones sanitarios, previstos como primera etapa de las obras que, de acuerdo a los términos de los convenios suscriptos con las respectivas Municipalidades en el año 1972, habrán de transformar a estas dos unidades en balnearios modelo y ejemplo de avanzada en la materia.

El éxito de los mencionados balnearios, como también el que ha obtenido nuestro Restaurant en Villa Gesell en esta temporada, han permitido al A.C.A. obtener nuevamente la completa aprobación no sólo de asociados sino del público en general, hecho cuya importancia

merece destacarse, puesto que señala una vez más la visión de sus dirigentes y el permanente deseo de servir como estímulo, propendiendo a incentivar la adormecida inquietud de los capitales y de la empresa privada.

PESCA DEPORTIVA

Acerca de esta actividad, de larga tradición en la Entidad, se debe señalar en primer término la realización de la quinta edición del torneo denominado "Copa Confraternidad de Pesca Deportiva".

La misma contó con la participación, además del equipo representativo del Club, de los representantes de las siguientes entidades: Club Regatas Chascomús, Club de Pesca La Plata, Club Juverlandia, Club de Pescadores, Club de Pesca Mar de Ajó, Club Obras Públicas, Club Río de la Plata, Club Pesca y Náutica, Club Personal Ferrocarril Belgrano, Club Deportivo Chascomús y Círculo Petrolero de Caza y Pesca.

Esta prueba se llevó a cabo el 10 de mayo; se impuso el equipo del Club Regatas Chascomús, resultando ganador individual el señor Mario González, del Club Juverlandia.

Además, durante 1973 y tal cual se había previsto, se llevaron a cabo excursiones de pesca a la Laguna de Chascomús, contando todas ellas con gran cantidad de participantes.

ASESORAMIENTO E INFORMACION TURISTICA Y VIAL

El Servicio de Información Turística y Vial, representa la materialización del interés que el Automóvil Club Argentino tiene, no sólo, en ayudar a sus asociados en eventuales emergencias, sino también en hacer que sus viajes sean cada vez más plácidos.

De este modo, y cumpliendo con una de las causales de su fundación, el Club contribuye al desarrollo y difusión del turismo y del automovilismo deportivo, difundiendo informaciones acerca del estado de los caminos, climatología, así como también de los caminos de acceso a los distintos puntos de nuestro país.

Se halla sintetizado, a continuación, el movimiento registrado en el ejercicio que nos ocupa.

	1972	1973
Atención de consultas telefónicas en materia de información caminera, orientación vial y actividades turísticas, tránsito, patentes, recreos y campamentos, moteles, etc. y otros servicios sociales	159.400	171.800
Comunicaciones telefónicas y de radio establecidas con dependencias del interior del país, en proceso de recopilación de datos sobre meteorología, vialidad y turismo, servicios de balsas, etc.	3.580	3.790
Boletines diarios, sobre información vial y turística (Capital Federal e interior del país)	610	608
Correspondencia tramitada en lo referente a pedidos de itinerarios y material cartográfico, sobre consultas formuladas por asociados, delegaciones, filiales y dependencias del interior, fichas de inspección, remitos, telegramas, reparticiones, entidades varias, etcétera	7.209	7.554
Material cartográfico valorizado, remitido a Delegaciones, Filiales y Dependencias del interior del país	190.171	141.333
Hojas de ruta, remitidas a Delegaciones Filiales y Dependencias del interior del país	761.007	942.820
Público atendido en el mostrador, sobre consultas de carácter vial, itinerarios, actividades turísticas, tránsito, patentes, servicios sociales, moteles, recreos, campamentos, servicios de balsas, etc.	230.800	237.150
Publicaciones cartográficas, sin cargo, Hojas de Ruta, descripciones, folletos y otros elementos ilustrativos facilitados en el mostrador	546.293	574.689
Publicaciones valorizadas (Mapas, Guías, Cartas Turísticas, etc.), vendidas en el mostrador de la oficina de Información Vial	81.194	74.221
Debitadas y entregadas a distintas dependencias de la Entidad	7.548	5.683
Publicaciones para uso de las Dependencias de la Entidad y atenciones	8.051	10.791
Insignias radiador vendidas en el mostrador de Información Vial	503	460

VIAJES Y TURISMO

El Automóvil Club Argentino, consciente de las posibilidades de integración socio-económicas y culturales que se pueden lograr a través de una planificada y coherente acción en materia de turismo, se ha impuesto un ambicioso plan que se viene desarrollando en forma exitosa e ininterrumpida y que ha permitido desde su inicio incrementar los servicios, en índices muy destacados.

La Entidad ha adecuado la ejecución de todo lo relacionado con el quehacer turístico nacional a través de la División Turismo, que es la responsable del estudio y la realización de las excursiones que realiza el A.C.A. bajo el lema "CONOZCA LA ARGENTINA" y que en la

actualidad cubren todos los caminos de la Patria, alcanzando regiones de verdadera atracción turística como los Valles Calchaquíes, Parque Nacional "El Rey" en Salta; el Valle de la Luna en San Juan, las pintorescas cuevas riojanas y catamarqueñas; Cuyo; El Parque Nacional "Iguazú"; "Nahuel Huapi" en Río Negro y "Los Alerces" en Chubut, las playas patagónicas de Puerto Madryn y Península de Valdés, con el singular atractivo de sus reservas faunísticas, Comodoro Rivadavia, y más allá, en el lejano sur, en Lago Argentino, el imponente espectáculo del Parque Nacional "Los Glaciares" con sus famosos ventisqueros, y la Isla Grande de Tierra del Fuego. Las visitas a lugares históricos, yacimientos paleontológicos, importantes presas, industrias, etc., constituyen un interesante complemento en estos viajes.

CHEQUE DE VIAJERO

Este servicio ha sido considerado, por el consenso societario, como el complemento ideal para sus incursiones en el turismo nacional. Prueba de ello es la mayor aceptación que dicho servicio tiene por los socios de la Entidad.

El movimiento operado en 1973, respecto de 1972, refleja un aumento del 68%.

ASESORAMIENTO Y DOCUMENTACION PARA VIAJES AL EXTERIOR

Con la finalidad de facilitar la tramitación de los distintos documentos que el socio debe presentar para trasladarse con su automóvil fuera de los límites nacionales, el Automóvil Club Argentino, a través de su servicio de Documentación Internacional, realiza diversas tareas, acordadas con el tiempo y las circunstancias.

El movimiento operado en la Oficina de Documentación Internacional en el ejercicio que nos ocupa, ha sido el siguiente:

	1972	1973
L.P.A. y/o C.P.D.	16.234	18.873
Certificado Internacional para Automóviles	15.856	18.873
Permiso Internacional para Conducir (Conv. 1949)	21.245	24.425
Permiso Interamericano para Conducir (Conv. 1943)	35.335	36.973
Carta de Garantía ante clubes extranjeros	—	—
Chapa Distintivo "R.A."	11.425	13.858
Carnet de Presentación (F.I.A. y F.I.T.A.C.)	1.884	2.276
Permiso Internacional de Conducir (extranjeros) (Visados)	425	398
Habilitación L.P.A. y/o C.P.D. (2º viajes)	2.007	1.972
Certificado Internacional para automóviles extranjeros viajeros (Visados)	—	—

TRAMITES ADUANEROS

El Automóvil Club Argentino, a través de su Servicio de Aduanas, ha realizado distintas clases de operaciones, que conforman los despachos que se detallan a continuación:

	1972	1973
Exportaciones Temporarias	7.299	6.491
Retornos de Exportaciones	6.891	6.306
Importaciones Temporarias	640	532
Retornos de Importaciones	545	556
TOTALES	15.305	13.885

De acuerdo a lo expuesto, el total general correspondiente al año 1973 es de 13.885 operaciones.

PUBLICACIONES CARTOGRAFICAS Y TURISTICAS

La Entidad ha continuado con su plan de labor cartográfica, destinada a la mejor orientación de sus socios en viajes y excursiones a través de las distintas rutas y poblaciones del país, tarea que responde a los fines específicos del Automóvil Club Argentino sobre fomento del turismo, la vialidad y el automovilismo.

Las publicaciones realizadas cubrieron las necesidades de información sobre numerosas zonas y centros turísticos, tanto en variedad de motivos —70— como en cantidad de ejemplares —1.756.600—. Cabe destacar que si bien estas cifras no superan las del ejercicio anterior —80 motivos y 2.152.000 ejemplares—, ello se debe principalmente a la nueva estructuración de las Hojas de Ruta, que ha permitido, sin desmedro alguno del valor informativo de estas populares obras de conocimiento vial, una sensible reducción de los motivos y, consecuentemente, un mejor aprovechamiento de las respectivas tiradas.

La general aceptación de estas publicaciones impresas por la Institución y su mérito no sólo informativo sino de promoción turística, ha dado origen, como en años anteriores, a una gran demanda de

ediciones especiales, de colaboración, por parte de distintas reparticiones nacionales, provinciales y municipales. Entre los convenios suscriptos a esos fines, durante el ejercicio 1973, alcanzaron a cumplirse los efectuados con la Dirección Provincial de Turismo de Córdoba, Dirección General de Turismo y Transporte de La Rioja, Dirección General de Turismo de San Luis y Dirección de Turismo del Chubut.

También se prosiguió con los trabajos relativos al convenio de cinco años —en materia cartográfica— con la Dirección Nacional de Vialidad, efectuándose las entregas correspondientes a los mapas de las provincias de Santiago del Estero, Chaco y San Luis, así como 8 motivos de Hojas de Ruta.

Con la máquina Rotaprint de la División Cartografía se han efectuado 540.000 impresiones, correspondientes a 92 trabajos sobre distintos aspectos de la Entidad, destinados principalmente a información sobre su acción societaria.

PUBLICACIONES IMPRESAS

Publicaciones para el A.C.A.— Hoja de Zona Nº 2: 30.000 ejemplares; Hoja de Zona Nº 8: 30.000 ejemplares; Mapa Vial y Turístico de la Provincia de La Rioja: 20.000 ejemplares; Mapa Vial y Turístico de la Provincia de Santa Fe: 20.000 ejemplares; Mapa Vial y Turístico de la Provincia de Santiago del Estero: 20.000 ejemplares; Carta de Turismo de Córdoba, Zona Serrana: 20.000 ejemplares; Carta de Turismo de San Luis: 20.000 ejemplares; Plano de la República Argentina (Red Caminera Principal): 70.000 ejemplares; Folleto Turístico Mar del Plata - Miramar - Necochea: 10.000 ejemplares; Folleto Hostería San Blas: 5.000 ejemplares; Folleto Termas de Santa Teresita: 1.000 ejemplares; Folleto Natatorios A.C.A.: 1.000 ejemplares; Folleto ¿Qué Debo Llevar?: 5.000 ejemplares; Folleto Reglamento Reserva Parcelas Campamento: 10.000 ejemplares; Guía de Hoteles Catamarca - La Rioja: 4.000 ejemplares; Guía de Hoteles Mendoza - San Juan: 5.000 ejemplares; Guía de Hoteles Provincia de Misiones: 10.000 ejemplares; Guía de Hoteles Provincia de Entre Ríos: 7.600 ejemplares; Hojas e Itinerarios de Ruta (32 motivos): 1.200.000 ejemplares.

Convenio con la Dirección Nacional de Vialidad.— Mapa de la Provincia de Santiago del Estero: 5.000 ejemplares; Mapa de la Provincia del Chaco: 5.000 ejemplares; Mapa de la Provincia de San Luis: 5.000 ejemplares; Hoja de Ruta (8 motivos): 40.000 ejemplares.

Convenios con otros organismos.— Carta de Turismo de Córdoba - Zona Serrana (Dirección Provincial de Turismo de Córdoba): 50.000 ejemplares; Mapa Vial y Turístico de la Provincia de La Rioja (Dirección General de Turismo y Transportes de La Rioja): 10.000 ejemplares; Carta de Turismo de San Luis (Dirección General de Turismo de San Luis): 23.000 ejemplares; Hojas de Ruta —5 motivos— (Dirección de Turismo del Chubut): 100.000 ejemplares.

RELEVAMIENTO DE CAMINOS

Se realizaron recorridos de relevamiento en distintos caminos de las provincias de Buenos Aires, Santa Fe, Córdoba, La Rioja, San Juan, Catamarca, Tucumán, Salta, Jujuy y Santiago del Estero. A fin de completar datos para la nueva edición del Plano Buenos Aires y Alrededores —actualmente en impresión—, se recorrieron barrios de la ciudad capital y la zona del conurbano. Cabe destacar, también, entre otros trabajos de relevamiento, los ejecutados para la confección del itinerario del Gran Premio de Turismo de Carretera.

Entre rutas relevadas y actualizadas en el presente ejercicio, corresponden 17.514 kilómetros a caminos nacionales y 33.124 a provinciales. Agregados 4.806 kilómetros en la ciudad de Buenos Aires y zona aledaña de la provincia de Buenos Aires, se llegó a un total de 55.444 kilómetros durante el año 1973.

SEÑALAMIENTO CAMINERO Y URBANO

De conformidad con los convenios suscriptos con los organismos viales y municipales, se llevó a cabo la conservación y emplazamiento de señales de acuerdo a las cantidades que se consignan:

CONVENIOS	1972	1973
Dirección de Vialidad de la Prov. de Bs. Aires	13.683	9.963
Dirección de Vialidad de la Prov. de Santa Fe	645	1.546
Dirección Nacional de Vialidad	9.582	10.875
Dirección de Vialidad de la Prov. de La Pampa	202	1.456
Yacimientos Petrolíferos Fiscales	237	212
Municipalidades	2.034	1.217
Señales varias (colocación y envíos)		
Escuelas y hospitales	409	380
Instituciones diversas	702	1.556

ESTUDIOS DE TRANSITO

De acuerdo a la política establecida por esta Entidad en materia de colaboración, se realizaron estudios de tránsito en las ciudades de: Miramar, Brandsen, Cañuelas, General Las Heras, Capitán Sarmiento, Quilmes, General Sarmiento de la Provincia de Buenos Aires; Presidente Roque Sáenz Peña del Chaco, Rafaela de Santa Fe, Río Gallegos de Santa Cruz y Ushuaia del Territorio Nacional de Tierra del Fuego, así como también, se efectuaron proyectos de señalamiento en la ciudad de Villa Regina (Río Negro), en el Barrio Gas del Estado de Plaza Huincul (Neuquén), en la I y VII Brigadas Aéreas del Palomar y Morón y para el área costera de la ciudad de Mar del Plata.

Prosiguiendo con el temperamento del año anterior y, en base al folleto "Policía Municipal de Tránsito - Bases para su Instrucción", se dictaron clases de capacitación para los inspectores municipales de tránsito de la Dirección de Transporte y Turismo de la Provincia de La Rioja, de Roque Sáenz Peña (Chaco), Rafaela (Santa Fe), de Río Gallegos (Santa Cruz), de Ushuaia (Tierra del Fuego), General Sarmiento y Quilmes (Buenos Aires).

Se procedió a la reimpresión del folleto ¿Qué debo llevar? con las modificaciones introducidas en el último año, los que se distribuyeron gratuitamente entre los asociados.

Se confeccionaron gráficos por cada año, desde 1961, indicando los volúmenes de tránsito en los accesos a la Capital Federal a fin de comparar y determinar las variaciones que presenta el tránsito medio diario anual (TMDA) en dichas vías, así como también, sobre los tramos de rutas nacionales o provinciales donde se hallan nuestras estaciones camineras.

Ante requerimientos de organismos oficiales y privados, asociados, filiales y delegaciones del Club, se dio respuesta a consultas que, sobre temas de vialidad y tránsito, formularan los mismos, iniciándose diversas gestiones ante las dependencias pertinentes.

EDUCACION VIAL

Continuando con el programa de educación vial —en forma directa hacia el alumnado— se visitaron 49 escuelas dictando 160 clases alusivas en total con una asistencia de 16.350 alumnos. En convenio con el Ministerio de Educación de la Provincia de Buenos Aires, se desarrollaron cursos a nivel docente con una concurrencia de 1.000 maestros. Asimismo, se dictaron clases en tal sentido en escuelas del Gran Buenos Aires, Chascomús, Bahía Blanca y La Rioja. La Entidad participó en exposiciones en las cuales distribuyó material alusivo, las que se llevaron a cabo en: Rosario, Luján, Mar del Plata, Tres Arroyos, Azul, Bahía Blanca, Chascomús y en la Capital Federal en la Sociedad Rural Argentina. Asimismo, se instaló la pista infantil de tránsito en Rosario, Córdoba y Capital Federal, contando con la concurrencia de aproximadamente 100.000 niños, entregándose también material gráfico alusivo.

En colaboración con la revista Autoclub se prepararon textos para su publicación, relacionados con el artículo "Tome Conciencia - Evite Accidentes", nuestra portada Nº 70 y editorial Nº 71.

Resumen comparativo del material distribuido	1972	1973
Láminas, afiches, folletos, etc.	1.250.405	2.461.730
"Tuerquitas" (Revista Autoclub)	3.701.000	3.150.000
Artículos, editoriales, viñetas		
(AUTOCLUB números 68, 69, 70, 71 y 72) ..	1.901.500	13.671.000
Totales	6.852.905	19.282.730

ESCUELA TECNICA DE CONDUCCION Y TRANSITO

De Buenos Aires: Con el interés demostrado en años anteriores, la concurrencia de aspirantes al aprendizaje para conducir automotores fue de 4.683, utilizándose para ello 31 vehículos de las siguientes marcas: 7 Ford Falcon, 4 Fiat 1500, 2 Fiat 1600, 3 Citroën, 4 Renault 4 L, 8 Fiat 600 y 3 Peugeot. Estos rodados, en su mayoría, serán reemplazados en 1974 por unidades nuevas, habiéndose ya adquirido 24 vehículos. El gabinete psicotécnico tomó 21.799 exámenes en forma gratuita a personal de diversas reparticiones del Estado; los exámenes psicológicos ascendieron a 188. La concurrencia a los juegos de entretenimientos ("kartings") ascendió a 54.106 niños, disponiendo para ello, de 180 rodados. Se ha comenzado la construcción de la pista infantil de tránsito, con la finalidad de contribuir —mediante la intervención de docentes— a la educación del menor, en esta disciplina. Al propio tiempo, se darán clases a los citados educadores para que adquieran o amplíen sus conocimientos sobre seguridad en el tránsito, para su aplicación en los establecimientos educacionales en los que actúan.

Como en años anteriores, el 6 de diciembre, se efectuó el acto de distribución de certificados de Mecánica y Capacitación. Concurrieron miembros de la Comisión Directiva y Funcionarios de la Entidad, el presidente del Consejo Nacional de Educación Técnica y representantes de las Fuerzas Armadas.

De Santiago del Estero: Desarrolla sus actividades bajo la supervisión de la Filial A.C.A. en la ciudad homónima. Dicta cursos prácticos de manejo, como así también brinda conocimientos teóricos sobre educación vial, mantenimiento de automotores y accidentes de tránsito. Para los cursos prácticos se utilizaron 3 vehículos, habiéndose últimamente incrementado dicha flota con 3 nuevas unidades Ford Falcon a fin de poder absorber la creciente demanda del alumnado. En 1973 egresaron 421 alumnos.

ASESORAMIENTO Y TRAMITES SOBRE PATENTAMIENTO DE VEHICULOS E INFRACCIONES DE TRANSITO

Este servicio constituye la representación de los automovilistas asociados al Automóvil Club Argentino ante los organismos nacionales y municipales encargados del Registro de Automotores y sus afectaciones por gravámenes.

La comparación en la prestación de servicios efectuados por esta División en los años 1972 y 1973, se refleja en el siguiente cuadro:

TRAMITES REALIZADOS	1972	1973
Registro Nacional de la Propiedad del Automotor	1.559	3.003
Registro de Créditos Prendarios	1.011	4.111
Municipalidad de la Ciudad de Buenos Aires ..	3.715	2.230
Dirección General Impositiva	—	1.374
Dirección de Recaudaciones de la Prov. de Bs. As.	1.443	415
Licencias de Conductor	17.684	18.564

ASESORIA JURIDICA

Se exponen a continuación las principales actividades desarrolladas por este sector.

ASESORAMIENTO Y TRAMITACIONES EXTRAJUDICIALES. Asesoramientos: Personales: 712; Por correspondencia: 19; Telefónicos: 759; Total: 1.490.

Gestiones Extrajudiciales ante Aseguradores y otros: En trámite al 31/12/73: 152; Iniciados año 1973: 222; Total: 374.

SUBSIDIOS POR FALLECIMIENTO EN ACCIDENTES AUTOMOVILISTICOS. Expedientes gestionados: Pendientes año 1971: 134; Pendientes año 1972: 127; Iniciados año 1973: 293; Total: 554.

Expedientes en Tramitación: Pendientes año 1972 (31/12/72): 159; Pendientes año 1973 (31/12/73): 125; Total: 284.

BIBLIOTECA

Entre asociados y público en general, la Biblioteca recibió, durante el año 1973, la visita de 7.452 personas, a quienes se les proporcionó material de consulta sobre diversos temas. El número de libros facilitados en préstamo se elevó, en el presente ejercicio, a 2.945. Como es habitual, de aquellas publicaciones que no se facilitan en préstamo, se confeccionaron fotocopias para los asociados que así lo requirieron. Se incorporaron 337 volúmenes provenientes de compras y donaciones y se recibieron, en carácter de suscripción, canje con Autoclub y en forma gratuita, un promedio mensual de 741 publicaciones periódicas, nacionales y extranjeras. Se prosiguió con el fichado analítico de los artículos relevantes, en especial aquellos vinculados con tránsito, turismo, vialidad y técnica automotriz. Asimismo, y a fin de completar las colecciones ya existentes en esta dependencia, se continuó con la encuadernación de las publicaciones especializadas que revisten mayor valor e interés. Como en años anteriores, se incorporaron manuales de taller, de mantenimiento y del dueño de los últimos modelos fabricados por empresas nacionales y extranjeras, y se recibieron guías y anuarios turísticos de diversos países de América y de Europa. Con el objeto de que los asociados puedan disponer de una guía actualizada, se imprimieron en mimeógrafo catálogos de las publicaciones existentes en esta Biblioteca en el rubro literatura, cuya distribución se lleva a cabo sin cargo entre los asociados que lo soliciten.

CASAS ADHERIDAS

Teniendo en cuenta la aceptación de los asociados al Plan de Casas Adheridas que brinda descuentos sobre compras o servicios, se logró la incorporación durante el presente ejercicio, de 585 firmas comerciales más, totalizando, al 31/12/73, 5.412 Casas Adheridas que se encuentran convenientemente distribuidas por todo el país.

Acción Administrativa

ASESORIA DE ASUNTOS LABORALES Y DE CONCESIONES

Durante el curso del año 1973, la Asesoría de Asuntos Laborales y de Concesiones ha mantenido actualizados los distintos contratos de concesión de Estaciones de Servicio, Hoteles, Moteles, Hosterías, Auxilio Mecánico, Restaurantes, Bares, Buffets, Cafeterías, Peluquerías y Pedicurías, así como formalizado los contratos con las Estaciones Adheridas, profesionales y empresas con quienes tiene relación el Automóvil Club Argentino.

Se han mantenido al día los ficheros de contratos y estadísticas. Además, ha tenido a su cargo la defensa legal del A.C.A. en los juicios laborales de todo orden.

En el interior del país no se ha perdido ni un solo juicio durante el año que nos ocupa.

Esta Asesoría ha continuado prestando asesoramiento legal en todas las ramas de su competencia a las autoridades y dependencias que lo han requerido.

Los contratos con profesionales, empresas, etc. (de locación de obra y de servicios en general), tramitados y realizados durante el año 1973, fueron 41.

La correspondencia de juicios, contratos, personal, etc., tramitada durante el transcurso del año 1973 fue la siguiente:

Asuntos de Personal: 148 notas; Correspondencia de juicios: 208 notas; Correspondencia de contratos con profesionales, empresas, etc.: 94 notas.

JUICIOS LABORALES DE 1973: Juicios tramitados en Capital Federal. — Pendientes al 1º de enero de 1973 (24): \$ 663.254,46; Iniciados durante el año 1973 (22): \$ 511.169,48; Tramitados durante el año 1973 (46): \$ 1.174.423,94; Terminados en el año 1973 (21): \$ 158.118,91; Pendientes al 31/12/73 (25): \$ 1.016.305,03.

Resultado de juicios terminados en 1973 en Capital Federal: Ganados (15): \$ 135.878,58; Conciliados y/o transigidos (1): \$ 5.636,66; Perdidos (5): \$ 16.603,67; Total (21): \$ 158.118,91.

Juicios tramitados en el interior del país: Pendientes al 1º de enero de 1973 (13): \$ 167.789,69; Iniciados durante el año 1973 (9): \$ 54.494,36; Tramitados durante el año 1973 (22): \$ 222.284,05; Terminados en el año 1973 (5): \$ 141.566,38; Pendientes al 31/12/73 (17): \$ 80.717,67.

Resultado de juicios terminados en 1973 en el interior del país. — Ganados (3): \$ 29.764,38; Conciliados y/o transigidos (2): \$ 111.802,00; Total terminados (5): \$ 141.566,38.

Los contratos de concesión Estaciones del A.C.A., Estaciones Adheridas y Auxilio Mecánico celebrados en el año 1973 fueron 264. Los rescindidos en igual período fueron 72.

La correspondencia referente a contratos de concesión de Estaciones de Servicio, Estaciones Adheridas, servicio de Auxilio Mecánico y varios alcanzó durante el presente ejercicio a 941.

Contratos de concesión de Hoteles, Moteles, Restaurantes, Bares, Buffets, Peluquerías, Pedicurías, Proveedurías y Quioscos. — Contratos tramitados: 80; Contratos rescindidos: 16; Notas varias: 416; Total: 512.

TELECOMUNICACIONES

Al cierre del ejercicio 1973, la Red de Telecomunicaciones del Club quedó constituida en la forma que a continuación se detalla: 117 estaciones fijas en banda lateral única (B.L.U.); 13 estaciones móviles terrestres en B.L.U.; 21 estaciones de base en muy alta frecuencia (V.H.F.); 256 estaciones móviles terrestres en V.H.F.

En relación al sistema de B.L.U., por razones de interés administrativo, y con autorización de la Subsecretaría de Comunicaciones, se pusieron en funcionamiento las radioestaciones de: La Esperanza, Tres Lagos, Zapala e Itá-Ibaté.

Actualmente, en cumplimiento de lo dispuesto por la Superioridad, se estudia la posibilidad de poner en funcionamiento, en el corriente año, las estaciones de: Esquel, Perito Moreno, Pampa de Agnia, Chollila, Paso del Sapo y Gan Gan, todas ellas en el sistema de B.L.U.

A través de las estaciones de B.L.U., tanto fijas como móviles, la Institución intercambió en el ejercicio analizado más de 87.000 mensajes, características de los cuales se pasan a detallar: de interés general para la seguridad vial (información meteorológica, estado de rutas y caminos, puentes, balsas, etc.) y tráfico administrativo sobre el quehacer de la Institución (ACOBS-ACUR-AC-Radioconversaciones, etcétera).

Por el sistema de teletipo, en el orden nacional se transmitieron 1.895 mensajes y se recibieron 1.746.

En el orden internacional se transmitieron 876 y se recibieron 642 mensajes.

106 autoclub

Respecto a la red en muy alta frecuencia (V.H.F.) que utiliza el servicio de Auxilio Mecánico, recientemente se instalaron 2 nuevos vehículos, previéndose poner en funcionamiento 30 equipos más que se instalarán en unidades a determinar por la División Auxilio Mecánico, lo que hará un total de 286 vehículos en operación.

Asimismo, se incorporaron a la red en V.H.F. estaciones de base en filial Chascomús y Villa Gesell, habiéndose instalado en las mismas un mástil de 48 mts. de altura con balizamiento diurno y nocturno, así como también, antena de radio para comunicar con las móviles que se desplazan por la zona de influencia de las citadas estaciones.

En el sistema de "Banda Ciudadana" se interconectó la filial Chascomús con el recreo sito en la ciudad homónima. El mismo sistema se está instalando para interconectar a las estaciones de Petrel y Kaikén (Tierra del Fuego). Se instaló y puso en funcionamiento una central telefónica y la red de teléfonos internos en la División Siniestros, sita en la calle Pringles 1101, de esta Capital. Se instaló una central telefónica y la red de teléfonos internos en la Filial Once, la que será puesta en servicio en breve plazo. Se instaló y puso en funcionamiento un conmutador telefónico en el hotel Chilicito (La Rioja). Se construyó y planificó la instalación de un amplificador de órdenes y red de altavoces, que será instalado próximamente en la filial Rosario. Se construyó un amplificador de órdenes con red de altavoces en la Filial Once. Se instaló un amplificador de órdenes y red de altavoces en la estación Dolores. Se está instalando una central telefónica y red de teléfonos internos en la Filial Córdoba.

Próximamente se procederá a la instalación de un sistema de comunicaciones internas por onda portadora con capacidad para 10 líneas internas y 1 urbana, en la Filial Dolores.

Telecomunicaciones tuvo a su cargo la preparación y mantenimiento de la totalidad de los equipos de V.H.F. y B.L.U., tanto móviles como fijos en todo el país, como así también el sistema de intercomunicadores, telefónico y equipos radioeléctricos de stock para reemplazo y servicios especiales. En el presente ejercicio se efectuaron 1.994 obras, que incluyen trabajos realizados en dependencias del interior del país, atendándose los aparatos electrónicos en general que se encuentran al servicio de la Institución.

	1970	1971	1972	1973
Obras realizadas	1125	1506	1940	1994

Esta Sección atiende el amplificador del salón de actos del 2º piso, como así también los grabadores en actos que organiza el Club y los que por razones sociales se realizan en el mismo.

PROCESAMIENTO DE DATOS

En el transcurso de 1973 se procedió a la instalación de dos equipos I.B.M./370, modelo 145, así como a la de otras unidades para el procesamiento de datos, quedando de esta manera concluido el proceso de instalaciones y retiros de máquinas previsto en el plan trazado en 1971.

En lo que respecta a la aplicación de computadora para la racionalización y administración del servicio de auxilio mecánico, se realizaron tareas tales como el reemplazo de las terminales de teleprocesamiento por las que quedarán instaladas definitivamente, las pruebas y correcciones del archivo que contiene la codificación de todas las calles comprendidas en el área de servicio de la Capital Federal y Gran Buenos Aires, y la prueba de todo el sistema, con distribución de equipos por computadora, con datos y en tiempo real.

Como nueva aplicación, se implementó la liquidación de las prestaciones del Fondo Compensador de las Jubilaciones y Pensiones de Ex-empleados de la Institución. En este ejercicio, se emitieron por computadora más de 400.000 avisos de vencimiento para el pago de primas de seguros, más de 100.000 certificados de Pólizas y alrededor de 700.000 planchas de cupones para el cobro de cuotas sociales, además de otras tareas, como la elaboración e impresión de los registros contables, la liquidación de haberes del personal, etc.

PERSONAL

Empleados al 31-12-72: 3.585; Ingresos año 1973: 414; Bajas año 1973: 208; Total de Empleados al 31-12-73: 3.791.

MOVIMIENTO DE MESA DE ENTRADAS

	PIEZAS	
	Recibidas	Despachadas
TOTAL	441.800	2.076.380

ACTIVIDAD DE COMPRAS: Solicitudes de compras recibidas: 12.075; Licitaciones efectuadas: 1.042; Concursos de precios efectuados: 900;

Compras directas efectuadas: 3.170; Proveedores inscriptos: 365; Firmas invitadas: 20.511; Ordenes de compras emitidas: 6.479.

Monto de compras efectuadas por Licitaciones y concursos de precios: \$ 20.097.063,78; Monto de compras efectuadas por compras directas: \$ 15.458.281,11; Monto de compras efectuadas mediante Fondo Fijo (incluidas las de Talleres Jaramillo): \$ 170.804,75.

ABASTECIMIENTO

Durante el transcurso de 1973, la División Abastecimiento ha intensificado su política de ejercicios anteriores, tendiente al correcto planeamiento de los sectores a su cargo a fin de lograr un eficiente servicio.

Se han modificado sistemas, que agilizan notoriamente tramitaciones posteriores y reducen costos, tanto administrativos como operativos, evitando, asimismo, inmovilizaciones de capital.

Las cifras que a continuación se exponen, demuestran, ante el incremento operacional, las ventajas de una apropiada planificación.

Recepción, despacho y almacenes	1972	1973
Despachos efectuados al interior	4.795	4.314
Solicitudes de compras ordinarias	4.650	3.163
Artículos en existencia	6.849	6.081
Imprenta		
Consumo de papel (hojas)	3.068.664	2.824.092
Trabajos de encuadernación	217	162

ARQUITECTURA

En el transcurso del año 1973 se realizaron tareas de remodelación en distintas oficinas del Edificio Central.

También se efectuaron trabajos diversos e instalaciones en distintas dependencias del interior del país.

Sede Central: Mantenimiento de líneas eléctricas y equipos de Aire Acondicionado. Instalación y montaje de equipos de Aire Acondicionado y calefactores en 3º, 4º, 6º y 7º piso Hemiciclo. Instalación de conductos bajo piso (periscopios). Pintura en 7º piso. Pintura de contrafrentes edificio. Pintura Planta Baja Estación Central. Adecuación comedor empleados, Subsuelo. Trabajos complementarios instalación cámara transformadora y tendido de líneas de alimentación. **Capital Federal:** Construcciones varias e instalaciones sanitarias en inmueble Rocamora y Pringles. Trabajos varios en inmueble Vicente López. Construcción locales para Asociación Mutual de Empleados y Farmacia S.U.T.A.C.A. Trabajos de mantenimiento en Estación Palermo. Trabajos generales en Estación Vélez Sársfield. **Gran Buenos Aires:** Trabajos varios en el Centro Turístico Delta. Remodelación Edificio Lanús. Trabajos varios de albañilería en Balneario Quilmes. **Interior:** Colocación de ocho características: Hostería Petrel, Motel Los Yaganes, Hoteles Kaikén y Albatros (Tierra del Fuego), San Cayetano (Prov. de Buenos Aires), General Roca (Río Negro), Itá Ibaté (Corrientes), Las Brusquitas —Miramar— (Prov. de Buenos Aires). **Carpintería:** Construcción casilla desmontable en Itá Ibaté (Corrientes), colaboración trabajos varios Estación Caminera Sierra Grande (Río Negro), colaboración "Gran Premio 17 de Octubre", construcción de mobiliarios varios destinados a dependencias de Sede Central y Gran Buenos Aires. Mantenimiento de carpinterías varias. Trabajos en el Centro Turístico Delta. Construcción de cuartos oscuros para elecciones internas, etc. **Herrería:** Confección de insignias A.C.A. y banderines campañas publicitarias. Colaboración en obras: Inmueble Lanús. Construcción Torre para colocación de características. Carrozado de 18 unidades para Auxilio Mecánico. Reparación de portón y cortinas metálicas del depósito de Materiales de Vélez Sársfield. Carrozado de 40 unidades para Material Rodante, etc.

ESTUDIOS Y PROYECTOS

Esta área preparó anteproyectos y completó documentación (incluyendo estudios de factibilidad, programas de necesidades, elección de terrenos, etc.), para la realización de distintas obras que exceden lo programado para el año que nos ocupa.

ESTRUCTURAS E INSTALACIONES ESPECIALES

Durante el año 1973 se realizaron las tareas que a continuación se detallan para las distintas especialidades.

Cálculo de estructuras de hormigón armado, hierro o madera: Para los proyectos de El Cadillal, Garayalde, Piedra del Aguila, Lanús, Am-

pliación del Centro Servicial La Plata, Las Brusquitas, Necochea, El Marquesado, Oberá, Eldorado, Característica A.C.A., Prototipo Caminero, Chascomús, Depósito de Cubiertas en Estación Flores, Itá Ibaté, Jaramillo, Guardería Náutica, remodelación 3º Hemiciclo en Sede Central y nuevo diseño de mesas y bancos para campamentos. **Obras Viales:** Se proyectaron y especificaron pavimentos para los Campamentos: Villa Carlos Paz, Luján. Se proyectaron, especificaron y supervisaron la repavimentación de la playa de la estación Olivos y el pavimento de acceso al Centro Turístico Delta. **Instalaciones Eléctricas, Electromecánicas y Luminotecnia:** Se ejecutaron los proyectos correspondientes a las obras de: Balneario Quilmes, vivienda Gral. Roca, Bardas Blancas, ampliación estación Vélez Sársfield, vivienda Motel Puerto Madryn, vivienda El Cadillal, Barrancas, Río Gallegos, Santo Tomé, Lanús, ampliación Centro Servicial La Plata y Filial La Plata, comedor, grupo sanitario Necochea, comedor y grupo sanitario Las Brusquitas, Molinos, Marquesado, Plaza de Mayo, Piedra del Aguila, Garayalde, Chascomús, El Cadillal, Eldorado, Oberá, Itá Ibaté, Jaramillo. Generadores de emergencia en Sede Central; se solicitaron tareas de dirección de obras, instalación o asesoramiento Talleres Jaramillo, Río Gallegos, Salta, Guardería Infantil en Sede Central, Vélez Sársfield, Lanús, Centro Servicial La Plata y Filial La Plata. **Instalaciones de Gas:** Se proyectaron las instalaciones para: vivienda Gral. Roca, vivienda Motel Pto. Madryn, vivienda El Cadillal, Once, Río Gallegos, Guardería Infantil en Sede Central, Campamento S. C. del Tuyú, San Antonio Oeste, Sto. Tomé, Filial La Plata, comedores y grupo sanitario Necochea y Las Brusquitas, Marquesado, Plaza de Mayo, Piedra del Aguila, Garayalde, Talleres Avellaneda, Talleres Jaramillo y otros. **Instalaciones de Calefacción y Aire Acondicionado:** Se ejecutaron los proyectos para: Balneario Quilmes, Río Gallegos, Guardería Infantil, Valle Fértil, Plaza de Mayo, Piedra del Aguila, Garayalde, Tres Cerros y Valle Fértil. Se proyectó y dirigió la reparación de las instalaciones de calefacción en Alakush, Kaiken y Albatros. **Instalaciones Sanitarias:** Se proyectaron las instalaciones para: Recreo Ing. Maschwitz, Villa Gesell, vivienda Gral. Roca, Río Gallegos, Bardas Blancas, ampliación Vélez Sársfield, vivienda en Motel Pto. Madryn, vivienda en El Cadillal, equipo de bombeo en Sede Central, instalaciones contra incendio en los Balnearios de Villa Gesell, Las Brusquitas y Necochea, Balneario de Quilmes, inmueble Rocamora y Pringles, Río Gallegos, Guardería Infantil y otros varios.

Además, cabe destacar que se realizaron instalaciones especiales para estaciones de servicio; instalaciones especiales para restaurantes y diversos trabajos de topografía.

DISEÑO DE EQUIPAMIENTOS

Se realizó durante el transcurso del presente ejercicio, el estudio y documentación del equipamiento para diversas dependencias de la Entidad.

DIRECCION DE OBRAS

Para poder hacer efectiva una metodología de trabajo tendiente a satisfacer los requerimientos de demanda, la dirección de obras y el asesoramiento técnico para el mantenimiento de las mismas, se dividió al país en ocho zonas de inspección, a cargo de cada una de las cuales se hallan los arquitectos Jefe y Subjefe de División y Subjefe de Supervisión de Obras en forma interina y varios profesionales más, integrantes del equipo técnico.

Las obras realizadas durante el año en cuestión totalizaron 201 comprendiendo diferentes tipos de construcciones, remodelaciones, refacciones, etc., en diversas localidades de las distintas zonas en que se dividió el país.

CONTROL ADMINISTRATIVO

La actividad desarrollada por este sector en el transcurso del año 1973, puede resumirse a través de lo que gráficamente representamos: Adjudicaciones efectuadas en base a licitaciones o concursos de precios (únicamente en concepto de obras): 64; Pagos efectuados en concepto de obras ejecutadas y en ejecución: \$ 12.149.890.

Balance General y Cuenta de Gastos y Recursos

BUENOS AIRES, 9 de abril de 1974.

INFORME DE LA COMISION FISCALIZADORA DE CUENTAS

BUENOS AIRES, 19 de abril de 1974.

Honorable Asamblea:

Cumpliendo con lo prescripto en el inc. d) del artículo 57 del Estatuto Social, esta Comisión Fiscalizadora de Cuentas procedió a examinar la documentación integrada por la Memoria, el Inventario, el Balance General y la Cuenta de Gastos y Recursos, referidos al ejercicio Nº 69, que comprende el lapso del 1º de enero al 31 de diciembre de 1973, aprobados por la Comisión Directiva en la reunión del 17 del corriente mes.

La situación patrimonial y económica se refleja, a través de esos documentos, adecuadamente. El balance contempla, en cumplimiento de lo dispuesto por la Ley 19.742, el revalúo contable de los bienes de uso. Al 31 de diciembre de 1973, el resultado de explotación fue negativo por \$ 5.421.054,02. Con la incorporación de inmuebles donados por las Provincias de La Pampa, Formosa, San Juan y por varios particulares, por \$ 6.153.652,08, se enjugó el déficit, obteniéndose un superávit de \$ 732.598,06.

En la Memoria se indica la labor realizada por la Comisión Directiva, en el período establecido.

Por todo ello, esta Comisión Fiscalizadora de Cuentas aconseja la aprobación de dichos documentos, sobre los que debe pronunciarse, finalmente, esa Honorable Asamblea de Delegados.

COMISION FISCALIZADORA DE CUENTAS

IVAN IBAÑEZ
Secretario

ADOLFO M. DIAZ
Presidente

DICTAMEN DE CERTIFICACION

BUENOS AIRES, abril 17 de 1974.

Señores
Comisión Directiva del
Automóvil Club Argentino
Av. del Libertador 1850
CAPITAL FEDERAL

De nuestra consideración:

Ref.: Balance General al 31 de Diciembre de 1973

Hemos efectuado el examen del Balance General del Automóvil Club Argentino al 31 de Diciembre de 1973 y de su cuenta de Gastos y Recursos por el período iniciado el 1º de Enero de ese año, ajustando nuestra revisión a las normas de Auditoría aprobadas por la VII Asamblea de Graduados en Ciencias Económicas.

El análisis realizado ha tenido el alcance que se detalla en nuestro informe de la fecha, habiendo controlado cada rubro en particular de acuerdo a las normas y principios de auditoría generalmente aceptados.

El déficit operado fue de \$ 5.421.054,02 y resulta después de haberse computado la totalidad de los gastos del ejercicio, las amortizaciones técnicas acrecidas con el revalúo que se menciona seguidamente, las necesarias provisiones sobre las cuentas a cobrar y otros rubros, como así las provisiones de carácter facultativo detalladas en la cuenta de Gastos y Recursos. Sin embargo, dicho déficit se anula por obra de la incorporación de bienes donados y valorizados en la suma de \$ 6.153.652,08, por lo que el resultado definitivo se tradujo en un superávit de \$ 732.598,06.

Conforme al Decreto-Ley Nº 19.742, la Entidad practicó la actualización del valor de los bienes de uso, significando un aumento de \$ 113.805.923,22 respecto de los valores revaluados al cierre del ejercicio anterior, determinándose así una revaluación total acumulada de \$ 335.720.360,12, y mayores amortizaciones globales por \$ 15.605.031,60. El revalúo fue practicado por cada rubro de bienes, teniendo en cuenta las adquisiciones globales por ejercicio, y ha sido asentado también de este modo en los respectivos registros.

La existencia de bienes de uso surge de anotaciones cronológicas al producirse su incorporación, habiendo limitado nuestra verificación física en proporción razonable a los elementos de real significación, en razón de su magnitud.

Las cifras del Balance General y Cuenta de Gastos y Recursos surgen de asientos contables en libros principales y auxiliares y demás documentación comprobatoria, llevados de conformidad con las disposiciones legales y principios de contabilidad generalmente aceptados, aplicados uniformemente respecto del ejercicio anterior, salvo las

provisiones para cubrir riesgos de incobrabilidad, que fueron elevados al 40% sobre el saldo deudor neto de la cuenta "Concesionarios", en lugar del 30% aplicado en el ejercicio anterior, determinándose de este modo un aumento de \$ 1.201.482,74. Como resultado final de la tarea cumplida dictaminamos que dichos estados reflejan razonablemente la situación patrimonial, financiera y de resultados del Automóvil Club Argentino al 31 de Diciembre de 1973.

En cumplimiento del artículo 10 de la ley 17.250, informamos que las deudas existentes con las Cajas Nacionales de Previsión, devengadas a la fecha del Balance son las siguientes:

a) Ex Caja Nacional de Previsión para el Personal del Comercio y Actividades Civiles	\$ 2.932.198,93
b) Ex Caja Nacional de Previsión para Periodistas y Gráficos	\$ 30.630,55

Saludámoles muy atentamente.

Contadores Públicos Nacionales
SEOANE, CANEPA & CIA.
Dr. Luis R. Cánepa
C.P.C.E. Tº IV Nº 110

DE TESORERIA A COMISION DIRECTIVA

BUENOS AIRES, 9 de abril de 1974

Ref.: Balance General y Cuenta de Gastos y Recursos del Ejercicio 1973

De acuerdo con lo indicado en el Art. 51, inciso d) del Estatuto Social, esta Tesorería eleva a la consideración de la Comisión Directiva el Balance General y la Cuenta de Gastos y Recursos correspondientes al sexagésimo noveno ejercicio, comprendido entre el 1º de enero y el 31 de diciembre de 1973.

Cabe manifestar, al respecto, que el período mencionado arrojó un déficit de explotación de \$ 5.421.000, pero a raíz de la capitalización de la suma de \$ 6.153.600 proveniente de la valuación asignada a inmuebles recibidos en donación, el resultado final del ejercicio presenta un excedente de \$ 732.600.

A continuación se formulan los comentarios de los aspectos más importantes que han caracterizado la gestión económica del año 1973.

DESENVOLVIMIENTO ECONOMICO

El cuadro siguiente, en cifras globales, expone el desenvolvimiento económico del ejercicio, el que se ha comparado con las metas propuestas en el Presupuesto que, aprobado por la Asamblea de Delegados en su reunión del 29 de noviembre de 1972, fue motivo posteriormente de modificaciones, las que contaron con el asentimiento de dicha Asamblea en su sesión del 20 de diciembre de 1973.

Rubros	Presupuesto 1973 (Reajustado)	Balance /73	Diferencia	
			\$	%
Sueldos y Cargas Sociales .	136.503.600	136.387.600	- 116.000	- 0,08
Gastos	93.042.600	96.066.300	3.023.700	3,25
Subtotal	229.546.200	232.453.900	2.907.700	1,27
Amortiz. Prev. y Reservas ...	46.074.700	51.675.200	5.600.500	12,16
TOTAL EGRESOS ...	\$ 275.620.900	284.129.100	8.508.200	3,09
Recursos Sociales				
Cuotas Sociales	138.824.200	138.834.900	10.700	0,01
Serv. de Previsión	43.288.100	49.482.800	6.194.700	14,31
Otros Recursos Sociales .	27.523.500	37.927.500	10.404.000	37,80
Subtotal	209.635.800	226.245.200	16.609.400	7,92

Recursos de Estaciones	51.214.400	58.616.500	7.402.100	14,45
TOTAL RECURSOS	\$ 260.850.200	284.861.700	24.011.500	9,20
Excedentes Económicos	\$ - 14.770.700	732.600	15.503.300	104,96

Como síntesis de la comparación precedente, cabe manifestar que el déficit de \$ 14.770.700 que se preveía al cerrar el balance de septiembre de 1973, sobre cuyas cifras se efectuó el comentario reajuste del Presupuesto, fue superado finalmente por un proceso favorable que experimentaron los recursos, en relación a la desviación que se observa en los rubros de Egresos.

De tales recursos se destaca el saldo favorable del rubro Servicios de Previsión, que alcanzó a \$ 6.195.000, y el de los recursos de estaciones, por \$ 7.402.000, a los que debe adicionarse el monto de las donaciones en bienes inmuebles ya comentado y que ascendió a \$ 6.153.000.

Por su parte, las Previsiones y Reservas, que alcanzaron a \$ 22.364.000, se han constituido respondiendo al criterio de preservar adecuadamente la cobertura de las contingencias emergentes del desarrollo del ejercicio. Influyeron, en este sentido, la necesidad de adecuación a mayores montos de créditos derivados de las características que revistió el régimen servicial y, por otra parte, la conveniencia de afectar al ejercicio los montos de liquidaciones en trámite cuya efectivización resultaba eventual al finalizar el mismo.

Finalmente, merece un especial comentario el rubro Amortizaciones, cuyo monto total alcanzó a \$ 29.311.000. En efecto, dentro de esta cifra está incluida la suma de \$ 15.605.000 derivada de la contabilización de las amortizaciones extraordinarias emergentes de la aplicación de la ley 19742 de Revaluación de Activos. En consecuencia, si se prescinde de la consideración de tal incidencia, puede evaluarse como satisfactoria la gestión económica del ejercicio.

DESARROLLO FINANCIERO - PATRIMONIAL

Denominación	Año 1972	Año 1973	Diferencia	
			\$	%
Activo				
Muebles e Inmuebles (Deducidas Amortiz.)	360.360.000	514.939.000	154.579.000	42,90
Disponibilidades	13.464.000	34.511.000	21.047.000	156,32
Deudores	83.917.000	118.645.000	34.728.000	41,38
Cuentas Varias	8.254.000	13.556.000	5.302.000	64,24
TOTALES	\$ 465.995.000	681.651.000	215.656.000	46,28
Pasivo				
Fondo Social ..	181.357.000	252.813.000	71.456.000	39,40
Acreeedores en Cta. Corriente	47.792.000	73.886.000	26.094.000	54,60
Acreeedores en Cta. Corriente (60 días)	52.585.000	133.240.000	70.655.000	112,89
Acreeedores a Largo Plazo ..	26.229.000	14.791.000	- 11.438.000	43,61
Ingresos Diferidos	1.647.000	2.637.000	990.000	60,11
Previsiones y Reservas	131.832.000	203.552.000	71.720.000	54,40
Capitalización de Donaciones ..	110.000	6.153.000	6.043.000	5.493,64
Resultado Explotación	14.443.000	- 5.421.000	- 19.864.000	- 137,53
TOTALES	\$ 465.995.000	681.651.000	215.656.000	46,28

El período comentado se ha caracterizado por un importante incremento en el rubro Muebles e Inmuebles, producido por el ajuste de los valores de libros de los bienes de uso por aplicación de la ley de Revaluación de Activos que alcanzó a \$ 113.806.000, por las dona-



DISTRIBUCION DE LOS RECURSOS

EJERCICIO 1973

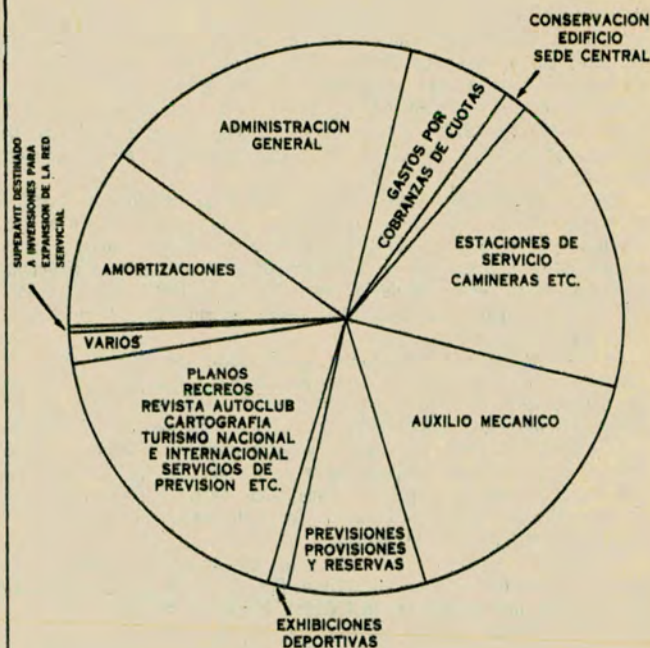

ciones obtenidas como resultado de convenios, que sumaron \$ 6.153.000 y por las inversiones en obras que totalizaron \$ 17.965.000.

Entre las últimas, corresponde citar, por su importancia, las que se llevaron a cabo en las estaciones de Vélez Sársfield (Capital Federal), Lanús y Dolores (Prov. de Bs. As.), Itá Ibaté (Corrientes), Bardas Blancas (Mendoza), Cachi (Salta), Centro Servicial de Córdoba, Eldorado (Misiones), Copahue y puesto de abastecimiento El Chocón (Neuquén), en los balnearios de Necochea y Las Brusquitas, el Motel Cipolletti (Río Negro) y la Hostería Puerto Pirámides (Chubut).

Como consecuencia de las precedentes inversiones, los rubros Instalaciones, Instalaciones Radioeléctricas, Muebles y Enseres, Utensilios y Herramientas e Implementos Diversos se incrementaron en \$ 12.450.000.

Como consideración final sobre el Activo Fijo, cabe mencionar el rubro Material Rodante, que experimentó un aumento de \$ 4.205.000, fundamentalmente por la incorporación de 52 unidades de auxilio mecánico a fin de atender las mayores exigencias del caudal societario.

El significativo aumento operado en el rubro Disponibilidades constituye la evidencia de una gestión financiera que se desarrolló con eficiencia.

Por su parte, el mayor importe que presenta el rubro Deudores manifiesta la incidencia de los créditos que se acordaron dentro del marco de las características que revistió en el ejercicio el régimen servicial, así como la de los incrementos de los montos destinados a la financiación de primas de Seguros Póliza 2.

En lo atinente al Pasivo, el rubro Fondo Social, presenta la capitalización del excedente del ejercicio 1972, reflejando, asimismo, la incidencia de la citada ley de revalúo contable, en cuanto se computa la suma de \$ 56.903.000 correspondiente al 50% del Revalúo del Activo Fijo operado en el ejercicio.

De igual forma, el Pasivo de terceros manifiesta una adecuada evolución, destacando que se ha cancelado la suma de \$ 2.853.000 en concepto de servicio por créditos concedidos por Y.P.F. para la construcción de dependencias, y de obligaciones contraídas por compras de inmuebles en ejercicios anteriores. Otro rubro de particular significación financiera es el correspondiente a las compras de productos Y.P.F., que ascendieron a la suma de \$ 568.561.000 y cuyos pagos fueron atendidos estrictamente en los términos establecidos.

Las Previsiones y Reservas manifiestan una evolución de la que se ha dado detallada cuenta en el capítulo referido al proceso económico del ejercicio.

En virtud del análisis efectuado, y teniendo en consideración las circunstancias económicas generales a las que ha debido adecuarse, puede estimarse que la gestión financiera de la Entidad ha revestido positivos caracteres durante el ejercicio que se comenta.

CONCLUSIONES

Los comentarios formulados hasta aquí informan sobre la gestión económico-financiera de la Institución. La síntesis obligada que implica esta presentación puede justificarse por el detalle de los estados contables que se acompañan; de igual manera, la Memoria respectiva ilustra en particular sobre cada una de las actividades que el Automóvil Club Argentino ha desarrollado a lo largo del año 1973.

La evolución que corresponde a ese período, no ha podido estar desvinculada de las circunstancias económicas generales de nuestro país. De allí que, atendiendo a esa realidad, se efectuara la revisión del presupuesto que oportunamente se aprobó para el ejercicio que se comenta, adecuándose en particular las partidas de Sueldos, Gastos y Amortizaciones, en atención, en este último caso, a la reglamentación de la Ley 19742, producida con posterioridad a la fecha de celebración de la Asamblea de Delegados que trató el Presupuesto original.

Resulta innecesario señalar en qué medida la acción del Club en el ejercicio 1973, particularmente en el orden económico-financiero, debió responder a una cuidadosa gestión en la que constituyó la característica sobresaliente el mantenimiento de una actitud directiva, atenta al mejor desarrollo de la capacidad de la Institución para adecuarse a las particularidades del medio económico en que debió desenvolverse.

Es a la luz de esta importante consideración que deben evaluarse los resultados del ejercicio, y, de tal evaluación, surgen inmediatamente dos conclusiones igualmente significativas. Por una parte, corresponde manifestar una clara satisfacción por la eficiencia de una conducción que permitió sostener la solvencia económica y financiera de la Entidad. Por otro lado, y como lógica continuidad de los principios en que dicha conducción estuvo inspirada, cabe destacar la necesidad de mantener los más estrictos criterios de prudencia en la gestión directiva y de eficiencia en la actividad operativa.

No son sólo fundamentos técnicos los que avalan la convicción de esta Tesorería respecto de tal actitud. Por el contrario, tal convicción se halla fortalecida por la ineludible obligación de responder a la confianza con que cientos de miles de automovilistas, y, por su vía la comunidad toda, apoyan la obra siempre trascendente del Automóvil Club Argentino.

En consecuencia, y en virtud de todo lo expuesto, esta Tesorería eleva a la consideración de la Comisión Directiva el Balance General y la Cuenta de Gastos y Recursos del Ejercicio 1973, solicitando su aprobación.

Cap. de Nav. Ing. LUIS M. A. GIANELLI
Tesorero

DE GERENCIA GENERAL A TESORERIA

BUENOS AIRES, 8 de abril de 1974.

Señor Tesorero del
Automóvil Club Argentino
Cap. de Nav. Ing. Luis M. A. Gianelli
S. D.

Ref.: Balance General y Cuenta de Gastos y Recursos del
Ejercicio 1973

De mi consideración:

Esta Gerencia General cumple en elevar a esa Tesorería el Balance General y la Cuenta de Gastos y Recursos correspondientes al período comprendido entre el 1º de Enero y el 31 de Diciembre de 1973, documentación que fue elaborada por la Gerencia de Administración y que ha merecido la conformidad de esta Gerencia General.

La actividad Institucional desarrollada en el período mencionado arrojó un resultado favorable de \$ 732.600. Esta cifra surge de los rubros que se detallan a continuación:

Sueldos	136.387.566,93
Gastos	96.066.323,60
Previsiones y Reservas	22.363.911,24
Amortizaciones	29.311.346,99
Total de EGRESOS	284.129.148,76
Recursos de la Actividad General	-278.708.094,74
Déficit de la Actividad General	- 5.421.054,02
Inmuebles y otros bienes recibidos en donación ..	6.153.652,08
EXCEDENTE TOTAL	\$ 732.598,06

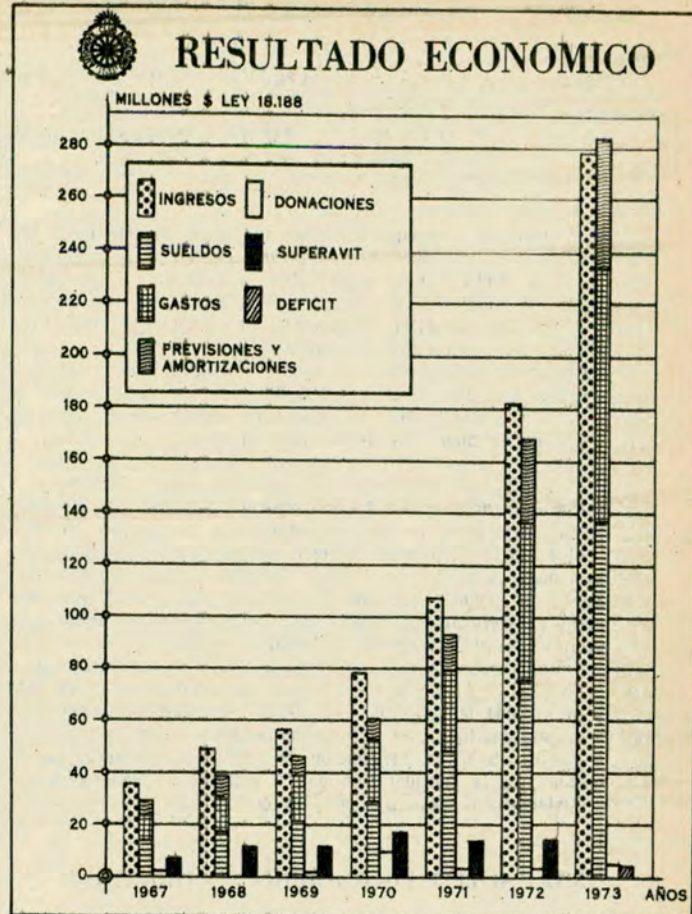

Las cifras precedentes señalan que el resultado de la explotación significó un déficit de \$ 5.421.000 en sumas globales, alcanzándose en definitiva el resultado favorable de \$ 732.600 mediante el cómputo de donaciones recibidas por un monto de \$ 6.153.600.

Obvio es señalar la relevancia de las cifras que conforman el total de egresos, por cuanto es en estos rubros en los que se evidenciaron las mayores incidencias económicas negativas, toda vez que los recursos no mantuvieron una dinámica paralela respecto de aquéllos. Ello dio lugar justamente, a la necesidad de producir, sobre la gestión calculada al 30 de septiembre de 1973, un reajuste del Presupuesto, el que fuera aprobado por la Asamblea de Delegados en diciembre ppdo. La posterior evolución favorable del proceso económico arrojó una significativa superación positiva de las previsiones presupuestarias emergentes del aludido reajuste.

Corresponde señalar que el proceso del ejercicio debió adecuarse a pautas económicas generales, particularmente en los rubros de remuneraciones y de egresos por otros conceptos. Por su parte, las restricciones aplicadas a los regímenes tarifarios constituyeron otro elemento de incidencia negativa.

Al margen de todo ello, satisface señalar una vez más la manifiesta adhesión de los automovilistas en general, cuya incorporación alcanzó, durante el ejercicio, a 61.576 nuevos asociados, con lo que la masa societaria del Automóvil Club Argentino llegó, al finalizar el año, a la cantidad de 604.846 socios.

Asimismo, es necesario destacar que las amortizaciones extraordinarias derivadas de la aplicación de la Ley 19.742 de Revaluación de Activos alcanzaron a \$ 15.605.000, circunstancia técnica que permite evaluar, si se prescinde de ella, el favorable desarrollo económico del ejercicio.

En el aspecto financiero, corresponde señalar el desenvolvimiento de una gestión que, atendiendo a la necesaria adecuación a las circunstancias que influyeron en el proceso, permitió un desarrollo sólido y prudente. En este marco, el Club dio cumplimiento a todos los compromisos correspondientes al ejercicio.

En virtud de lo expuesto, esta Gerencia General eleva a la consideración de esa Tesorería la documentación contable correspondiente al Ejercicio 1973.

Sin otro particular, saludo al señor Tesorero con mi más atenta consideración.

DOMINGO M. ARMENDARIZ
Gerente General

BALANCE GENERAL AL 31 DE DICIEMBRE DE 1973

ACTIVO

CAPITULO I - MUEBLES E INMUEBLES			
INMUEBLES			
Terrenos			
Escriturados	107.987.002,73		
A escriturar	<u>34.284,20</u>	108.021.286,93	
Edificios			
Escriturados	277.499.994,67		
A escriturar	<u>151.178,45</u>	277.651.173,12	
Amortizado		20.371.147,76	257.280.025,36
CONSTRUCCIONES		20.344.503,68	
Amortizado	<u>4.275.291,50</u>		16.069.212,18
OBRAS EN CONSTRUCCION			13.150.226,40
INSTALACIONES	34.293.620,55		
Amortizado	<u>10.207.973,61</u>		24.085.646,94
INSTALACIONES RADIOELECTRICAS	5.115.457,06		
Amortizado	<u>1.579.198,19</u>		3.536.258,87
MUEBLES Y ENSERES	27.968.116,90		
Amortizado	<u>8.468.583,20</u>		19.499.533,70
MAQUINARIAS	10.466.693,26		
Amortizado	<u>3.340.871,06</u>		7.125.822,20
UTENSILIOS Y HERRAMIENTAS	1.806.588,31		
Amortizado	<u>1.596.379,92</u>		210.208,39
MATERIAL RODANTE	29.589.981,64		
Amortizado	<u>15.796.043,09</u>		13.793.938,55
MATERIAL DE NAVEGACION	2.976.509,51		
Amortizado	<u>1.883.773,42</u>		1.092.736,09
IMPLEMENTOS DIVERSOS	3.857.868,15		
Amortizado	<u>1.049.037,41</u>		2.808.830,74
Total del Activo Fijo		466.673.726,35	
TITULOS Y ACCIONES		244.842,77	
MERCADERIAS		<u>48.020.858,61</u>	514.939.427,73
CAPITULO II - EFECTIVO			
CAJAS		15.141.423,59	
BANCOS		<u>19.369.114,83</u>	34.510.538,42
CAPITULO III - CREDITOS			
CUOTAS DE SOCIOS VENCIDAS A COBRAR		14.997.843,68	
ENTIDADES OFICIALES Y RELACIONES SOCIALES	9.263.984,35		
DEUDORES VARIOS	35.471.073,83		
HIPOTECAS A COBRAR	36.040,00		
DOCUMENTOS A COBRAR	1.177.624,18		
PRIMAS DE SEGUROS - POLIZA 2	50.123.977,85		
PAGOS POR CUENTA DE TERCEROS	7.345.433,27		
DEPOSITOS EN GARANTIA	<u>229.366,39</u>		118.645.343,55
CAPITULO IV - CUENTAS VARIAS			
CARGOS DIFERIDOS	13.556.280,20		
MARCAS REGISTRADAS	<u>188,41</u>		13.556.468,61
CUENTAS DE ORDEN		681.651.778,31	
		<u>133.453.794,79</u>	
		\$ 815.105.573,10	

PASIVO

CAPITULO I - FONDOS SOCIALES			
FONDO SOCIAL	84.952.915,58		
SALDO LEY 19.742 (Capitalizable)	<u>167.860.180,06</u>		252.813.095,64
CAPITULO II - DEUDAS			
OBLIGACIONES A PAGAR	4.015.250,00		
Y.P.F. CREDITOS PLAN CONSTRUCCIONES	16.268.210,26		
ACREEDORES VARIOS	156.348.196,91		
CAJA NACIONAL DE AHORRO Y SEGURO	16.549.617,03		
HABERES PENDIENTES DE PAGO PARTICIPACION DEL PERSONAL A PAGAR	2.174.495,67		
CAJAS NACIONALES DE PREVISION SOCIAL	5.481.690,23		
OBRA SOCIAL LEY 18.610	3.290.546,67		
FONDO COMPENSADOR DE JUBILACIONES Y PENSIONES	503.771,96		
COBROS POR CUENTA DE TERCEROS	2.253.602,57		
PROVISION PARA PROMOCIONES TURISTICAS	2.233.837,91		
SOLICITUDES Y RENOVACIONES DE SEGUROS EN TRAMITE	42.322,04		
VALES POR SERVICIOS EN CIRCULACION	1.963.360,12		
DEPOSITOS RECIBIDOS EN GARANTIA	9.278.211,48		
	<u>1.514.132,32</u>		221.917.245,17
CAPITULO III - CUENTAS VARIAS			
CUOTAS E INGRESOS DIFERIDOS			
Cuotas de Socios de Ejercicios			
Futuros	888.907,41		
Solicitudes de Socios en Trámite	988.282,88		
Ingresos Diferidos	<u>759.386,23</u>		2.636.576,52
PREVISIONES Y RESERVAS			
Indemnización y Preaviso	2.452.209,95		
Subsidio Fallecimiento Accidentes			
Automovilistas	540.300,00		
Autoseguros	1.175.000,00		
Accidentes de Trabajo	626.758,22		
Eventuales Quebrantos	10.362.496,56		
Deudores por Cuotas	14.997.843,68		
Liquidaciones Pendientes	5.149.901,28		
Liquidación de Siniestros	<u>387.573,17</u>		35.692.082,86
SALDO POR ACTUALIZACION CONTABLE LEY 19.742		167.860.180,06	
			206.188.839,44
Sub-Total			680.919.180,25
GASTOS Y RECURSOS			
Por la incorporación de Bienes donados para servicios de fomento turístico		6.153.652,08	
menos:			
Déficit Económico de Explotación		<u>5.421.054,02</u>	
Superávit del Ejercicio:			
Destinado a inversiones para expansión de la red servicial			732.598,06
CUENTAS DE ORDEN		681.651.778,31	
		<u>133.453.794,79</u>	
		\$ 815.105.573,10	

AUTOMOVIL CLUB ARGENTINO
Av. del Libertador 1850
Capital Federal

CUENTA DE GASTOS Y RECURSOS

Ejercicio N° 69
Desde el 1° de enero de 1973
al 31 de diciembre de 1973

D E B E		H A B E R	
AMORTIZACIONES			
Del Activo Fijo			
Ordinarias	13.567.286,73		
Extraordinarias - Revalúo Ley 19.742	15.605.031,60	29.172.318,33	
Del Activo Nominal		139.028,66	29.311.346,99
GASTOS GENERALES DE ADMINISTRACION		53.823.595,18	
GASTOS POR COBRANZA DE CUOTAS		17.228.866,61	
EDIFICIO SEDE CENTRAL		3.888.422,76	
GASTOS POR SERVICIOS			
Turismo Nacional e Internacional, Escuela de Conducción, Señalamiento Vial, Servicios de Previsión, etc.	44.399.851,22		
Revista Autoclub	6.695.135,08		
Estaciones de Servicio	50.938.296,29		
Auxilio Mecánico	46.951.044,53	148.984.327,12	
SUBSIDIOS PAGADOS POR FALLECIMIENTOS ACCIDENTES AUTOMOVILISTAS AÑO 1973		213.000,00	
BENEFICENCIA		28.413,62	
BENEFICIOS Y SERVICIOS AL PERSONAL		1.944.603,75	
INTERESES Y COMISIONES BANCARIAS		1.743.839,36	
EXHIBICIONES DEPORTIVAS		2.728.975,09	
PREMIOS POR TORNEOS DEPORTIVOS		323.110,78	
BAJA DE BIENES Y ARTICULOS DIVERSOS		1.546.736,26	232.453.890,53
CONSTITUCION Y TRANSFERENCIA A PROVISIONES, PREVISIONES Y RESERVAS			
Subsidio por Fallecimiento por Accidentes Automovilistas	246.333,33		
Previsión para Accidentes de Trabajo	508.633,50		
Previsión para Deudores por Cuotas	9.866.372,07		
Previsión para Liquidaciones Pendientes	3.627.516,12		
Previsión para Eventuales Oubranos	8.006.032,29		
Reserva Autoseguros	109.023,93		22.363.911,24
			284.129.148,76
A CAPITALIZAR			
Por la incorporación de Bienes donados para servicios de fomento turístico		6.153.652,08	
menos:			
Déficit Económico de Explotación		5.421.054,02	
Superávit del Ejercicio: Destinado a inversiones para expansión de la red servicial			732.598,06
			\$ 284.861.746,82

CUOTAS DE ASOCIADOS

Cobradas del Ejercicio Actual:			
Plenarios	84.695.882,51		
Activos "A" Capital	1.930.371,70		
Activos "A" Interior	25.686.099,39		
Activos "B"	10.878.061,54		
Adherentes	364.240,07	123.554.655,21	
Cobradas por Ingresos y Reingresos		986.528,60	
Vencidas del Ejercicio Actual:			
Plenarios	6.646.691,95		
Activos "A" Capital	70.250,00		
Activos "A" Interior	3.927.992,71		
Activos "B"	3.585.849,52		
Adherentes	62.857,00	14.293.641,18	138.834.924,99

RECURSOS POR PRESTACION DE SERVICIOS

Estaciones de Servicio, Auxilio Mecánico		58.616.556,06	
VARIOS			
Insignias Sociales	110.088,95		
Guías, Cartas de Turismo y Folletos de E. Vial	847.844,07		
Documentación Internacional	1.554.733,00		
Servicios de Previsión	49.482.852,92		
Servicio de Aviación	569.062,29		
Balnearios, Recreos y Campamentos	1.941.314,62		
Servicio de Motel	7.708.759,01		
Servicio de Viajes y Turismo	1.225.109,74		
Escuelas Técnicas de Conducción y Tránsito	1.764.553,70		
Servicio de Cheques de Viajero A.C.A.	90.319,14		
Duplicados de Carnets	25.825,88		
Trámites Municipales	162.079,31		
Credenciales Familiares	282.886,61		
Servicio Fotográfico y Otros	123.037,32	65.888.466,56	124.505.022,62

CONTRIBUCIONES POR CONVENIOS

Para Colocación y Conservación de Señales		5.876.904,43	
Para Afiches, Guías y Cartas de Turismo		428.351,06	6.305.255,49

PUBLICIDAD

En Revista Autoclub	2.150.449,92		
En Folleto Casas Adheridas	64.618,50	2.215.068,42	
EXHIBICIONES DEPORTIVAS			100.391,12
CESION DE LOCALES VARIOS			40.843,85
CONCESIONARIOS DE SERVICIOS DE RESTAURANTE, BUFFET Y PELUQUERIA			689.637,36
INTERESES SOBRE DEPOSITOS A PLAZO FIJO Y VARIOS			3.933.568,85
OTROS INGRESOS			1.890.157,73
OTRAS UTILIDADES			193.224,26
BIENES INCORPORADOS AL ACTIVO			6.153.652,08

732.598,06
\$ 284.861.746,82

\$ 284.861.746,82

Guía PARA EL AUTOMOVILISTA Y EL TURISTA

AUTO UNION

REPUESTOS



RECTIFICACION DE MOTORES

RECAMBIO DE CIGUENALES

Descuentos a socios del A.C.A.

GRACIELA GW-INSTITUTE

CASA AMBROSINO

J. O. AMBROSINO y R. RUIZ
UGARTECHE 3019 - T.E. 72-6859 - Bs.As.

TATEOSSIAN Hnos. S.A.

LA CASA MAS ANTIGUA EN REPUESTOS Y ACCESORIOS

PEUGEOT



IMPORTACION - FABRICACION
Ventas por Mayor y Menor
Socios del A.C.A. descuentos especiales
CABELLO 3363-65
(Alt. Avda. del Libertador 2500)
T. E. 71-3952 - 71-8959 - 72-3957

REPUESTOS Y ACCESORIOS

PARA SU AUTOMOTOR

COMPRE LO MEJOR



FIAT

FIAT ALMAGRO



Repuestos legítimos - Servicio
Mecánica - Chapa y pintura
Atendemos seguros A.C.A. y C.N.A.S.
Estados Unidos 4339/45 - 922-3904

CRISTALES DE SEGURIDAD

CON LA
SEGURIDAD
POR
DELANTE



CON CRISTALES DE
CASA **JOSE RENTA**

PARA AUTOMOTORES
COLOCACION EN EL ACTO
CURVOS O PLANOS
VENTAS
CERRAJERIA
también
PROTECTORES DE
PARABRISAS

BILLINGHURST 2150
Tel. 82-2118 - BUENOS AIRES ENVIOS AL INTERIOR

PEUGEOT

FIAT COMANDO

REPUESTOS Y ACCESORIOS
DISTRIBUIDORES DE TODA LA LINEA

FIAT

AVDA. LAS HERAS 3477/79
TEL. 72-8897 y 72-8804

PEUGEOT MECARBUICK

SERVICIO

PEUGEOT DESDE 1956

PAUNERO 2865
Tel. 72-3695 - 7572

INDUSTRIA PESQUERA SUDAFRICANA

Una nueva muestra inauguró el Departamento Comercial de la Embajada de Sud Africa en Buenos Aires, en sus salones de Marcelo T. de Alvear 590, 7º piso. En esta oportunidad el tema elegido fue el de la industria pesquera, que en Sud Africa ha alcanzado un gran desarrollo. En la exposición, a cuyo acto inaugural fuera invitado el periodismo, se exhibe toda la gama de actividades que intervienen en dicha industria, desde el apoyo estatal hasta la exportación del producto, sea envasado, vivo, enfriado o congelado, pasando por la captura, la selección, los procesos de elaboración, detección de cardúmenes y muchos otros detalles de gran interés.

La casa más completa de Repuesto y Accesorio para su D. K. W.



Legítimos y Nacionales
Adquiéralos en

MELONI Hnos.

S. A. C. I. F. I. y A.
IMPORTADORES

Anexo: Planta integral de reconstrucción de motores D. K. W. Laboratorio Modelo para reacondicionamiento del cigüeñal. Trabajos Garantidos.

ENVIOS RAPIDOS AL INTERIOR - Socios del A.C.A. descuento especial. Únicamente sobre sección repuestos

Av. Las Heras 3449 - 3451/53 - Tel. 71-7376 y 72-6747 - Sucursal: D. Alvarez 90 - Tel. 66-3237
Sucursal Norte: Av. Maipú 4193 - 791-5612 - Olivos

Guía PARA EL AUTOMOVILISTA Y EL TURISTA

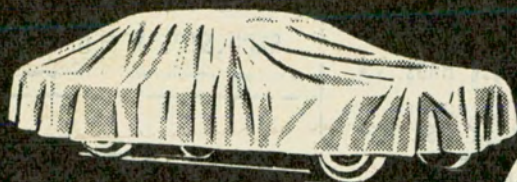

FUNDA COCHES

**FUNDAS TOALLA
PLUSH y BOUCLE**



ALFOMBRAS ORIGINALES de GOMA o de LANA

Cubrealfombras Toda la línea de artículos de goma para el automotor la industria y el hogar

SOMOS FABRICANTES

**London
Card**

GONTEL S.A.C.I.F.

WARNES 975-980 Buenos Aires

Teléfonos 54-2108 / 54-8069

ELASTICOS



COLOCACION Y VENTA DE ELASTICOS, RESORTES DE SUSPENSION Y AMORTIGUADORES CON GARANTIA PERSONAL ESPECIALIZADO ATENCION INMEDIATA

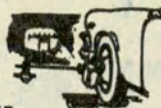

MODERNO TALLER DE ALINEACION Y BALANCEO ELECTRONICO DE RUEDAS

SOCIOS DEL A.C.A. descuento especial

JUAN B. JUSTO 2033/48
T.E. 54-2598 • 77-7528
772-2721 • Buenos Aires

Mantenga encendidas las luces de reglamento y advierta que se aproxima a las esquinas.

SERVICIO MECANICO

**FRENOS
EN 4 HORAS**

EMBRAGUE
ELECTRICIDAD
CARBURACION
AFINACION

Casa adherida al A.C.A.

**ANTARTIDA
Automotores.**

México 1852 - 37-7625

VARIOS

**CASILLA PORTABLE
"CANADIENSE"**

FACIL DE ARMAR

Ideal para vivienda, depósito, cuadrillas, taller, obrador, garage, fin de semana, etc.



Construida en madera cepillada nacional. Techo asfáltico acanalado. Con 1 puerta, 1 ventana. Sin piso, 3 x 3 m.

Precios del día En Fábrica **\$1.600**

Embalada y entregada a la empresa transportista que se indique: 3 x 3, \$ 1.800.- 3 x 4, \$ 2.200.- 3 x 5, \$ 2.600.- 3 x 6, \$ 3.000.- Pieza 3 x 3 cocina 2 x 2 y porch \$ 3.700.- Hay otros modelos. Envíos al interior.

Solicite catálogo • Visite la fábrica

Av. CABILDO 4460 - Bs. Aires - Tel. 70-0803

HOTELES



**HOTEL
EL MOLINO**

EL MAXIMO CONFORT
REFRIGERACION Y CALEFACCION
BAR RECEPCION TELEVISION

70 habitaciones y departamentos con teléfono y baño privado

AV. CALLAO 164 - BS. AS.

Tel. 46-8961/8941/9152/9112

a una cuadra del Congreso

CIERRE ESTACIONAL DE HOSTERIAS

Las hosterías Petrel y Alakush, ubicadas en el Territorio Nacional de la Tierra del Fuego, Antártida e Islas del Atlántico Sur; y la Unidad Turística Ventisquero Moreno, en Santa Cruz, han cesado su funcionamiento hasta la próxima temporada estival.

CURSO DE MECANICA LIGERA

La Escuela de Mecánica y Capacitación invita a todos los alumnos que se graduaron en el curso de Mecánica Ligera para Automovilistas, para que pasen a retirar los certificados correspondientes por la sede de dicha escuela: avenida Rivadavia N° 3319, de lunes a viernes, de 14 a 21.

Renuevese con un...

- BARO FINLANDES
- MABAJES
- PEDICUROS

BAÑO TURCO y Castelar Hotel

mantengase naturalmente joven

Baños del

Av. de Mayo 1148
38-3244

CONCESIONARIO AUTORIZADO



**CHRYSLER
FEVRE ARGENTINA**



Dodge

Camiones Dodge

BOZZI AUTOMOTORES S.R.L.

Adm. y Talleres : CAVIA 3297 - alt. Av. Pte. Fig. Alcorta 3600 - Tel. 72-4207

Ventas : Av. Pte. FIGUEROA ALCORTA 3533 - Tel. 72-2067 - BUENOS AIRES





¡seguridad en acción!



G800 RADIAL

Todas las corridas y gambetas necesarias para llegar al gol, requieren calidad y seguridad.

Como la que brinda G800, la Radial de Goodyear. Una cubierta que, en caminos buenos y malos, con fuertes piques y bruscas frenadas, le brinda siempre **SEGURIDAD EN ACCION.**

GOODYEAR

Le presentamos a la familia FIAT 128.



FIAT 128 1300 L.



FIAT 128



FIAT 128 1300 FAMILIAR

Nuestros concesionarios están eufóricos. Hasta ahora tenían el coche más premiado del mundo.

Desde hoy tienen la familia.

El FIAT 128 con parrilla nueva.

Su nuevo hermano, el 128 L, con el mismo motor. Pero llevado a 1.290 c.c. y que desarrolla 70 HP. SAE. Tiene una excepcional elasticidad de marcha; velocidad y comodidad durante largos periodos; cosas que antes sólo se podían alcanzar en coches de mayor cilindrada. Usted puede apretar el fierro durante horas sin que se presenten signos de fatiga en los materiales.

La velocidad del 128 L va más allá de los 145 km. horarios.

Y además, la presencia de su bellísima hermana, la Familiar, que

agrega su sorprendente practicidad y la amplitud de su espacio interior al que se accede fácilmente por la quinta puerta trasera (de accionar muy equilibrado, lo cual la hace liviana a pesar de su tamaño).

Si usted rebate el respaldo del asiento trasero, adentro le quedan 1.250 decímetros cúbicos. ¡Una barbaridad!

Bueno. Ya no le contamos más nada. Hay demasiado qué hablar.

Vaya a charlar ya mismo con alguno de nuestros eufóricos concesionarios.

Usted no puede comprar un coche sin hablar antes con ellos. Lo van a tratar como los dioses. Son gente

macanuda y le ofrecen la familia más grande del mundo por el lado de adentro.

FIAT
128

Casi la perfección.